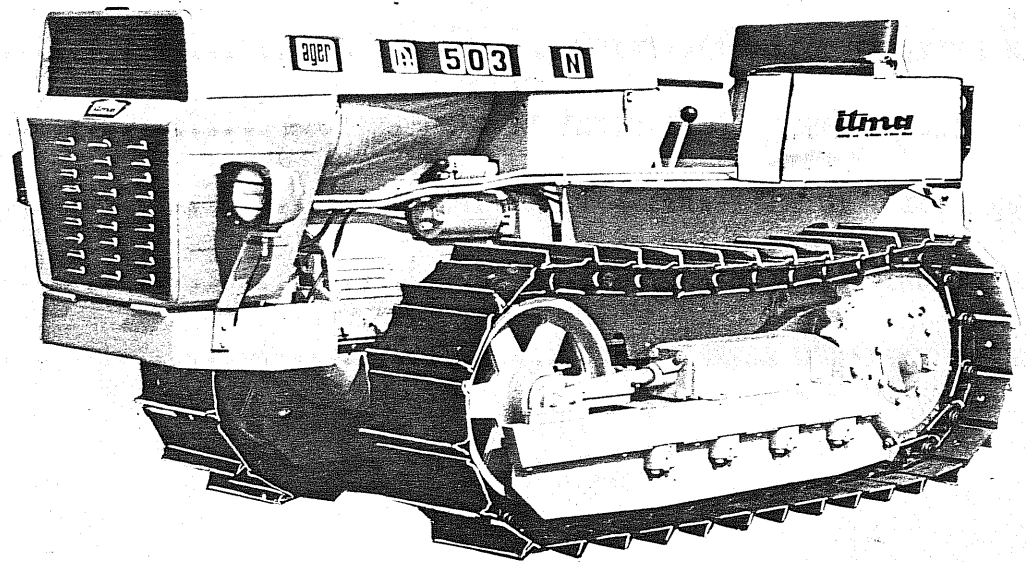


# itma

A 503s A 503N A 503L



uso  
manutenzione

---

parti  
di ricambio  
della trattrice

---

## indice

1 - DATI PER L'IDENTIFICAZIONE .....	pag 3
2 - ORDINAZIONE DELLE PARTI DI RICAMBIO .....	pag 3
3 - COMANDI DELLA TRATTRICE .....	pag 4
4 - PRESA DI FORZA .....	pag 6
5 - DISPOSITIVO DI TRAINO .....	pag 6
6 - SOLLEVATORE IDRAULICO E COMPLETAMENTO A TRE PUNTI .....	pag 6
7 - USO DELLA TRATTRICE .....	pag 7
8 - MANUTENZIONE DELLA TRATTRICE .....	pag 8
9 - PERIODICITA' DELLE OPERAZIONI DI MANUTENZIONE .....	pag 13
10 TABELLA DEI LUBRIFICANTI - RIFORNIMENTI .....	pag 14
11 DATI TECNICI .....	pag 15
SCHEMA IMPIANTO ELETTRICO .....	pag 18

## prefazione

In questo opuscolo sono raccolte le caratteristiche e i dati ritenuti necessari per la conoscenza, il buon uso e la manutenzione della trattrice.

Dallo sfruttamento intelligente delle possibilità della trattrice e dalla buona conservazione delle varie parti, dipendono essenzialmente il regolare funzionamento e la durata e quindi l'economia d'esercizio del Suo nuovo mezzo di lavoro.

Le negligenze ed il cattivo uso della trattrice possono essere causa dell'annullamento della garanzia, ma noi siamo sicuri che Ella nel Suo e nostro interesse, saprà conservare bene il capitale investito in questa macchina, attenendosi scrupolosamente alle nostre istruzioni.

## 1 - dati per l'identificazione

Il tipo della trattrice e il numero di telaio sono stampigliati sulla fusione in ghisa della scatola cambio-ponte posteriore, visibile togliendo il sedile (fig. 2) ed indicati con la lettera (N).

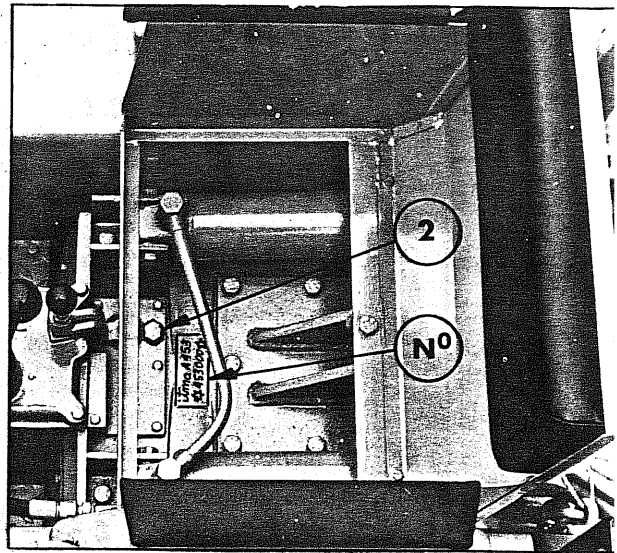


fig. 2

Il tipo e il numero del motore è stampigliato sulla targhetta del motore e sul monoblocco (fig. 3). Con la lettera (N) è indicata la punzonatura sul monoblocco.

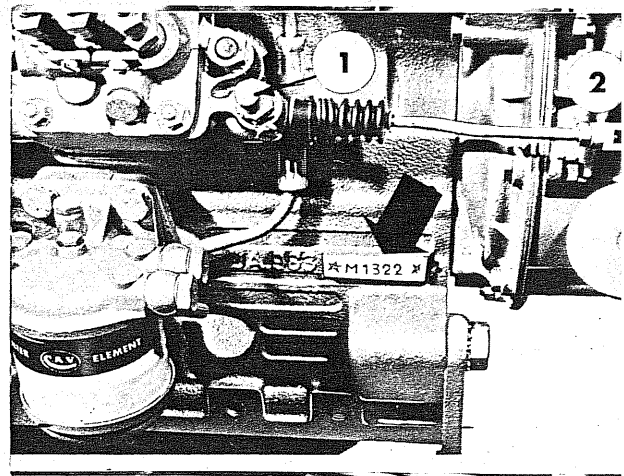


fig. 3

La targhetta riassuntiva dei numeri di identificazione del motore e del telaio è fissata sul lato sinistro della macchina.

## 2 - ordinazione delle parti di ricambio

A garanzia del buon funzionamento della trattrici ITMA si raccomanda di utilizzare esclusivamente ricambi originali.

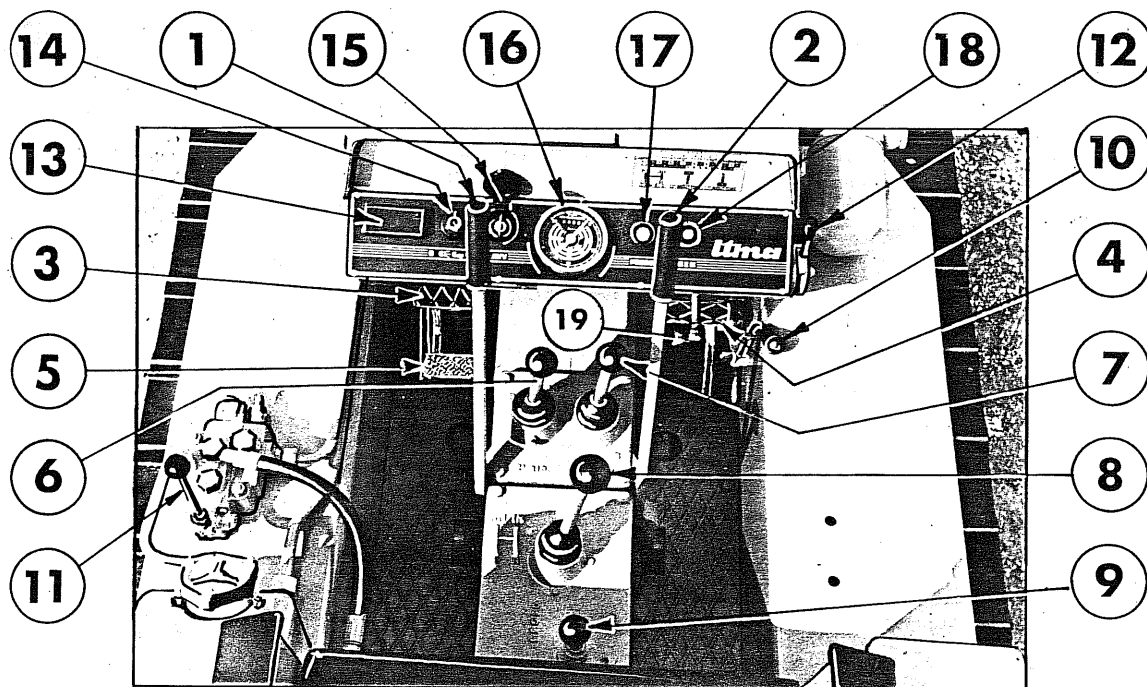
Nelle ordinazioni dei pezzi di ricambio, occorre attenersi scrupolosamente alle seguenti istruzioni, inviandoci:

Tipo della trattrice - Numero del telaio - Numero del motore -  
Esatta denominazione del pezzo, numero di riferimento (come si rileva dalle tavole delle parti di ricambio) e quantità desiderata - Mezzo di spedizione e indirizzo da usare per l'invio dei pezzi.

Inviare tali ordinazioni alla:

ITMA COOP s.r.l.  
40016 S. Giorgio di Piano (Bo)  
tel. 897274 - 892011

## 3 - comandi della trattrice



Descrizione dei comandi (fig.4)

- 1) LEVA COMANDO FRIZIONE DI STERZO SIN.: agisce con comando idraulico sulle frizioni laterali a dischi multipli e con azione contemporanea sui freni.
- 2) LEVA COMANDO FRIZIONE DI STERZO DES.: come sopra.
- 3) PEDALE FRENO SIN.: agisce sul semiasse sinistro.
- 4) PEDALE FRENO DES.: agisce sul semiasse destro. Costituisce il freno di servizio.
- 5) PEDALE FRIZIONE CENTRALE: abbassandolo si distacca il monodisco a secco.
- 6) LEVA I° RIDUTTORE: inserisce il riduttore con il rapporto di riduzione più piccolo.
- 7) LEVA II° RIDUTTORE: inserisce il riduttore con il rapporto di riduzione più grande.
- 8) LEVA CAMBIO: a tre velocità più il riduttore per un totale di sei rapporti (vedi lo schema delle marce a pag. ).
- 9) LEVA INNESTO PRESA DI FORZA: ruotandola in senso orario si ha l'innesto della presa di forza col motore (azionare con la frizione distaccata).
- 10) LEVA FRENO DI STAZIONAMENTO: si utilizza dopo aver premuto il pedale del freno destro, aggangiandolo in posizione frenata.
- 11) LEVA COMANDO SOLLEVATORE: (vedi pag. 6 ).
- 12) LEVA COMANDO ACCELERATORE: ruotandola verso il posto di guida si ha un aumento del n° dei giri del motore, ruotandola in avanti il n° dei giri diminuisce al minimo.
- 13) SCATOLA PORTA VALVOLE DI SICUREZZA: l'impianto elettrico è

provvisto di valvole fusibili per proteggere la fanaleria e l'impianto di ricarica della batteria. Se avviene la fusione di una valvola, occorre sostituirla con un'altra dello stesso amperaggio. Prima di procedere alla sostituzione della valvola occorre individuare ed eliminare la causa che ha determinato il corto circuito.

- 14) **COMUTATORE LUCI:** funziona solo quando la chiave infilata nell'interruttore generale viene ruotata in senso orario, fino al 1° scatto. Ruotando il commutatore in senso orario si ottiene: 1° scatto LUCI DI POSIZIONE, 2° scatto LUCI ANABBAGLIANTI, 3° scatto LUCI ABBAGLIANTI (non consentite per la circolazione su strada).
- 15) **INTERRUTTORE GENERALE e D'AVVIAMENTO:** l'avviamento del motore avviene dopo che la chiavetta viene ruotata in senso orario oltre il 1° scatto, vincendo l'opposizione di una moletta interna. Non appena entra in funzione il motorino elettrico d'avviamento liberare la chiave che così ritorna automaticamente nella posizione del 1° scatto.
- 16) **CONTAORE, CONTAGIRI, TECHIMETRO:** il contaore aiuta nella esecuzione sistematica delle operazioni periodiche di manutenzione della trattrice. Questo apparecchio visualizza le ore di effettivo lavoro, conteggiate in funzione del numero di giri compiuti dal motore. Lo stesso strumento indica inoltre: il numero di giri al minuto del motore, la velocità della presa di forza unificata in giri al minuto e la velocità di avanzamento della trattrice in Km/h per ogni marcia inserita.
- 17) **LUCE SPIA MINIMA PRESSIONE OLIO MOTORE:** deve spegnersi subito dopo avere avviato il motore. Se resta accesa indica che la pressione dell'olio di lubrificazione si è abbassata pericolosamente. Quindi fermare il motore e ricercare le cause dell'inconveniente.
- 18) **LUCE SPIA FUNZIONAMENTO ALTERNATORE:** resta accesa fino a quando il numero di giri dell'alternatore non consente la carica della batteria. Se la spia con motore in moto non si spegne fermare il motore e individuare le cause del guasto.
- 19) **PULSANTE ARRESTO MOTORE**

## 4 - presa di forza

La trattrice é munita di due prese di forza i cui alberi escono dalla parte posteriore della macchina .

La presa di forza normale (1 fig.5) ruota in senso orario a: 695 giri/1', con motore a regime di potenza max.

540 giri/1', con motore a 1786 giri/1'.

e prevede un innesto unificato 1 3/8" ASAE a 6 scanalature.

La presa di forza veloce (2 fig.5) ruota in senso antiorario alla stessa velocità del motore e serve per applicazioni speciali richiedenti una elevata velocità.

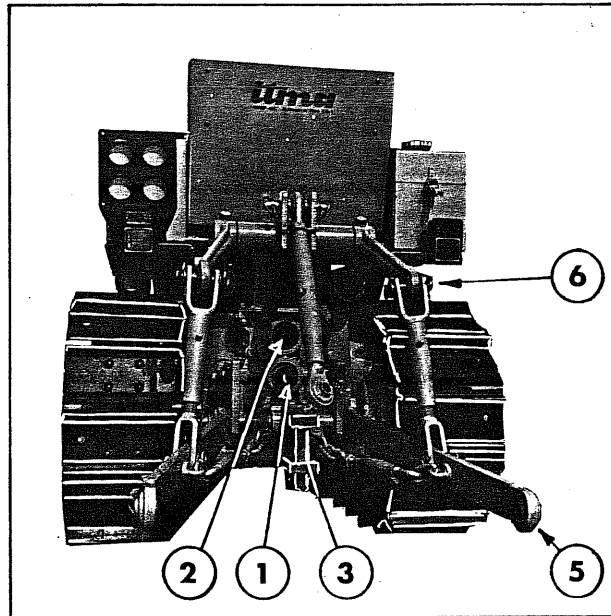


fig. 5

## 5 - dispositivo di traino

Per il traino degli attrezzi é prevista una barra di traino a forcella (3 fig.5) imperniata anteriormente sotto il corpo trattricee sostenuta posteriormente da una traversa . La barra di traino é libera di ruotare sulla traversa in senso orizzontale , per adattarsi alle condizioni d'attacco degli attrezzi. Può essere fissata nella posizione voluta , mediante apposita spina in dotazione.

## 6 - sollevatore idraulico e completamento a tre punti

Il sollevatore idraulico é costituito dalle seguenti parti principali :

-una pompa ad ingranaggi, accoppiata anteriormente al motore, (2 fig.3) aspirante l'olio dal serbatoio (1 fig.6) .

-un distributore idraulico (2 fig.6) a tre posizioni per il comando dei cilindri.

-due martinetti per il sollevamento dei bracci (5 fig.6), del tipo a semplice effetto.

-un filtro (3 fig.6) dell'olio allo scarico nel serbatoio.

-un dispositivo per l'attacco degli attrezzi (4 fig.5) del tipo A tre punti ( a richiesta ) .

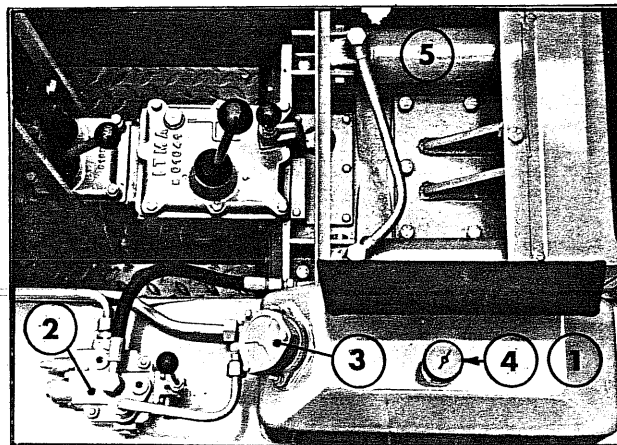


fig. 6

Le tre posizioni del distributore consentono :

- 1) Sollevamento (posizione in avanti): la leva deve essere tenuta premuta e quando si lascia ritorna automaticamente in posizione centrale di arresto.
- 2) Arresto (posizione centrale) : i martinetti rimangono bloccati e l'attrezzo resta sospeso nella posizione in cui si trova.
- 3) Abbassamento (posizione indietro) : la leva rimane agganciata e consente all'attrezzo di abbassarsi con il proprio peso. Se l'attrezzo è munito di ruote di profondità , la leva va tenuta in questa posizione durante il lavoro in quanto i martinetti rimangono liberi di aprirsi o chiudersi in conseguenza del beccheggio del trattore senza pregiudicare la profondità di lavoro che rimane costante.

Lo sforzo massimo sollevabile all'estremità dei bracci del sollevatore (6 fig.5) in senso verticale è di Kg. 2100

Lo sforzo massimo sollevabile all'estremità dei bracci dell'attacco a tre punti (4 fig.5) in senso verticale è di Kg. 1120

## 7.1-uso della trattrice (preparazione alla marcia)

Prima di mettere in funzione una trattrice ITMA nuova o da tempo non utilizzata occorre controllare:

- 1) Il livello del combustibile contenuto nel serbatoio.
- 2) Il livello dell'olio nella coppa del motore. Deve essere raggiunta , ma non superata la tacca superiore dell'asta di livello.
- 3) Che l'olio della vaschetta del filtro aria raggiunga il livello normale e che tutte le parti del filtro siano pulite.
- 4) Il livello dell'olio nella scatola del cambio e del riduttore centrale.
- 5) Il livello del liquido nelle pompe del disinnesto delle frizioni di sterzo.
- 6) Il livello dell'olio nei riduttori laterali.
- 7) Il livello dell'olio nel serbatoio del sollevatore.
- 8) La tensione della cinghia del ventilatore e alternatore.
- 9) Che nessuna marcia sia innestata.

## 7.2- USO DELLA TRATTRICE (avviamento del motore)

- 1) Tirare il bottone supplemento gasolio (1 fig.3)
- 2) Portare la leva dell'acceleratore nella posizione di massimo carico(12 fig.4).
- 3) Inserire la chiavetta nell'interruttore generale e comando avviamento(15 fig.4), quindi girare in senso orario oltre il primo scatto di innesto contatto.

## 7.3- USO DELLA TRATTRICE (messa in marcia)

- 1) Posizionare la leva acceleratore , mettendo il motore al minimo.

- 2) Controllare che il freno a mano sia disinserito (10 fig.4).
- 3) Disinnestare la frizione del motore abbassando il pedale.
- 4) Disporre le leve del cambio e del riduttore in corrispondenza della marcia prescelta.
- 5) Accelerare lentamente e sollevare il pedale della frizione.
- 6) Prima di agire sulla leva del cambio ,disinnestare sempre la frizione.

## 8 - manutenzione della trattrice

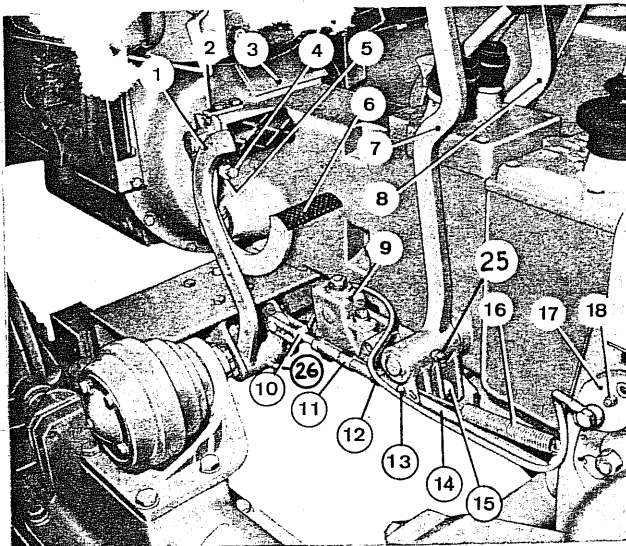


fig. 7

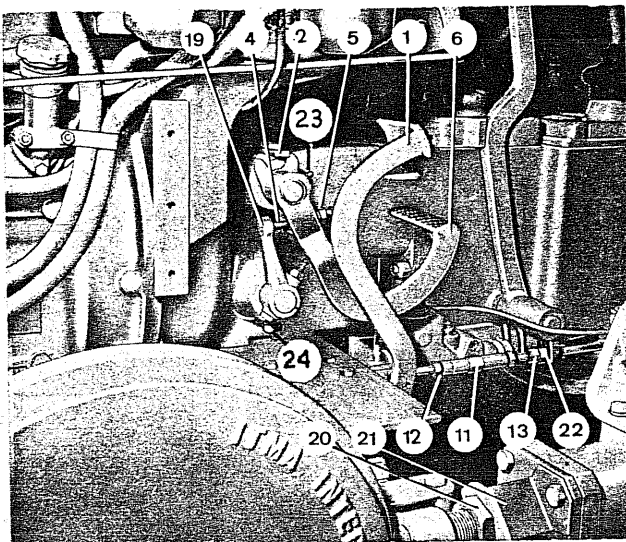


fig. 8



### 8.1 -FRIZIONE CENTRALE (fig. 7 e 8)

Per garantire il normale funzionamento della frizione centrale é indispensabile controllare periodicamente il gioco che esiste fra cuscinetto reggispinta e piedini della frizione. Questo gioco é avvertibile premendo il pedale della frizione (6) fino ad incontrare un aumento di resistenza.

Se la corsa a vuoto é inferiore a 15 mm , occorre accorciare la vite di registro (4) agendo sul dado (5) .

Ogni 30 ore di lavoro iniettare grasso negli ingrassatori (23 e 24)

### 8.2 -FRIZIONI DI STERZO (fig. 7)

Grazie al dispositivo di disinnesto idraulico , l'usura dei dischi della frizione non richiede nessuna registrazione, in quanto la ripresa dei giochi avviene automaticamente.

Se la corsa libera delle leve di disinnesto (7 e 8) dovesse superare i 15 mm in corrispondenza dei relativi appoggi , significa che é entrata aria nel circuito idraulico e quindi bisogna effettuare lo spurgo attraverso il dispositivo (18) del corpo martinetto (17) . Ripetere l'operazione sul lato opposto.

Ogni 30 ore di lavoro iniettare grasso negli ingrassatori (25) uno per parte.

Ogni 150 ore di lavoro controllare il livello dell'olio nella pompa di disinnesto (9) attraverso l'apposito tappo e se necessario , aggiungere liquido per freni (vedi tabella lubrificazione.)

### 8.3 -FRENI A PEDALE E CON LEVE DI STERZO (fig. 8 e 7)

Controllare che la corsa libera del pedale del freno misurata in corrispondenza dell'appoggio alla pedana , sia di mm 5 + 7, in caso contrario variare la lunghezza del tirante (14) agendo sul manicotto (11) dopo aver svitato il controdado (12).

Ora si rende necessaria la registrazione dei freni indipendenti comandati dalle leve della frizione di sterzo , procedendo nel modo seguente : Portare il pedale (1) e la leva (7) al limite della corsa a vuoto , poi regolare il registro (22) in modo tale che disti dalla leva (7) di 6 + 8 mm, poi bloccare di nuovo il controdado (13). Ripetere l'operazione sul lato opposto.

A questo punto si é sicuri di frenare soltanto quando i dischi delle frizioni di sterzo sono liberi.

Ogni 30 ore di lavoro iniettare grasso negli ingrassatori (26) uno per parte.

### 8.4 -CAMBIO E RIDUTTORI LATERALI (fig. 2 e 9)

La manutenzione degli organi della trasmissione si cura principalmente con la lubrificazione , controllando il livello dell'olio ed il rimbocco periodico di questo.

Ogni 150 ore di lavoro occorre controllare il livello dell'olio nel cambio attraverso il tappo con asta (2 fig.2) ed il livello nei riduttori laterali dal tappo visibile attraverso il foro praticato sulla ruota motrice (1 fig.9).

Ogni 200 ore di lavoro cambiare l'olio scaricandolo dai due tap

pi posti nella parte inferiore dei coperchi riduttori laterali (1 fig. 10) e del tappo posto nella parte inferiore della scatola presa di forza (1 fig. 11).

La ricarica dell'olio si compie dai bocchettoni in cui sono avvitati i tappi di controllo livello.

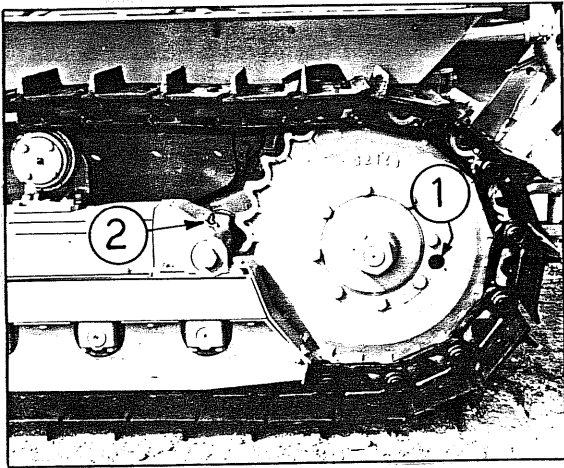


fig. 9

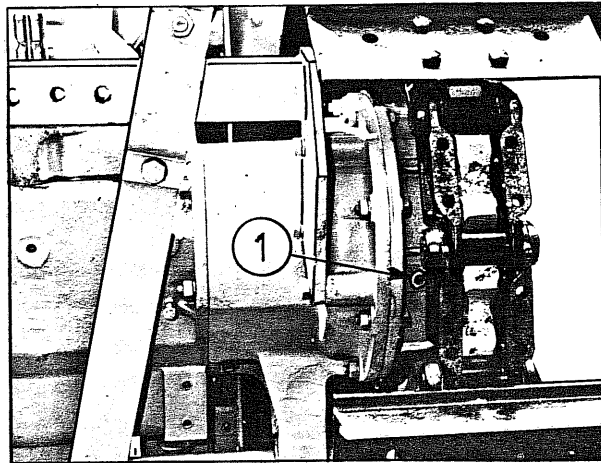


fig. 10

#### 8.5 -SOLLEVATORE IDRAULICO (FIG. 6 e 11)

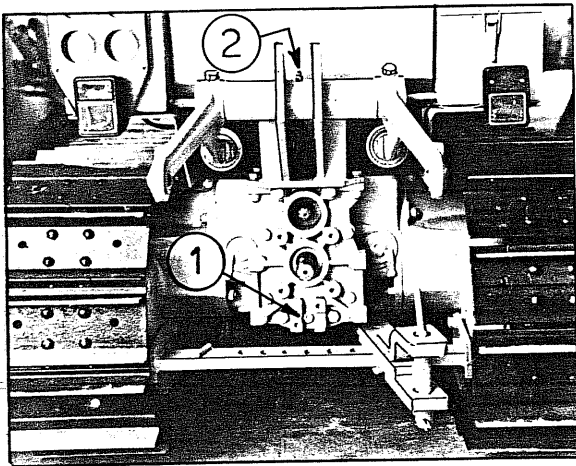


fig. 11

Controllare il livello dell'olio ogni 150 ore di lavoro con l'apposito tappo munito di asta livello (4 fig.6) ed eventualmente aggiungere olio.

Prima di effettuare tale controllo assicurarsi che i martinetti del sollevatore siano completamente rientrati.

Cambiare l'olio dopo le prime 300 ore di lavoro e successivamente ogni 1000 ore di lavoro.

Ogni 30 ore di lavoro iniettare grasso nell'ingrassatore (2 fig. 11) del braccio sollevatore.

Ogni 30 ORE DI LAVORO smontare il filtro dell'olio (3 fig. 6), lavandolo con petrolio pulito e soffiandolo con aria compressa in modo da rimuovere sia le impurità, sia ogni traccia di petrolio di lavaggio.

#### 8.6 -BARRA TRASVERSALE POSTERIORE (fig. 9)

Ogni 30 ore di lavoro iniettare grasso negli ingrassatori (2 fig. 9) uno per parte.

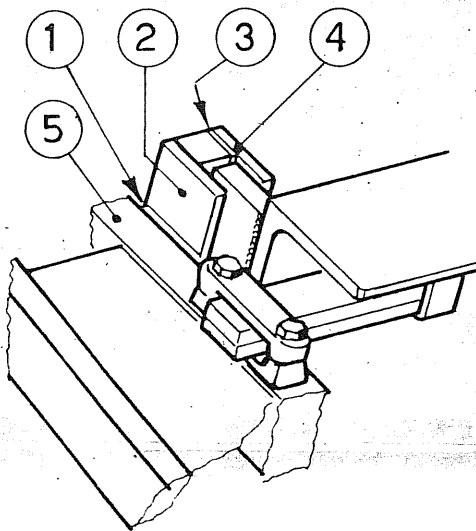


fig.12

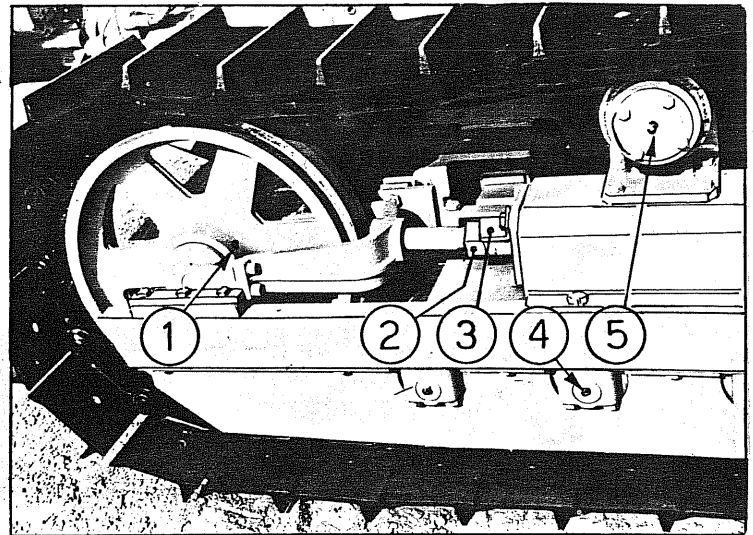


fig.13

### 8.7 -CINGOLO (fig.13)

Occorre controllare periodicamente la tensione delle catenarie affinché il cingolo non risulti troppo teso o troppo lento. La tensione delle catenarie deve essere adeguata alla natura del terreno sul quale si lavora. La normale tensione è adatta per terreni asciutti, non rocciosi, mentre le catenarie devono essere allentate maggiormente per terreni fangosi e in presenza di ghiaia. La freccia che si deve avere con catenaria in condizioni normali di tensione è di  $30 \pm 40$  mm senza rullo sostegno cingolo e di  $15 \pm 20$  mm con rullo sostegno cingolo.

Per la registrazione operare sul dado (2) dopo aver tolto il fermo (3) con la chiave data in dotazione.

### 8.8 -GIOCO NELLE GUIDE CARRELLI (fig. 12)

Quando il gioco nelle guide diventa eccessivo è necessario ridurre invertendo le piastre (4): quella del carrello di destra va messa nel carrello di sinistra e viceversa. Inoltre si possono togliere gli spessori (3) ed aggiungere spessori fra la piastra (2) ed il carrello (5).

### 8.9 -RULLI APPOGGIO CINGOLO E RUOTE TENDICINGOLO (fig.13)

Sono del tipo a lubrificazione permanente e normalmente vanno a completa usura senza necessità di essere smontati o riforniti. E' tuttavia consigliabile, dopo 1000 ore di lavoro o almeno dopo sei mesi, controllare il livello del lubrificante.

**RULLI INFERIORI:** -Svitare il tappo conico situato all'estremità esterna dell'asse rullo (4). Se il livello è all'altezza giusta dovrà uscire dell'olio, in caso contrario occorre procedere al ripristino del livello.

**RUOTA TENDICINGOLO:** -Girare la ruota fintanto che il tappo (1) situato sul mozzo si trova in posizione orizzontale. Svitare il tappo e se non esce olio provvedere al reintegro.

**RULLO SOSTEGNO CINGOLO:** -Ogni 30 ore di lavoro iniettare grasso nell'ingrassatore (5)

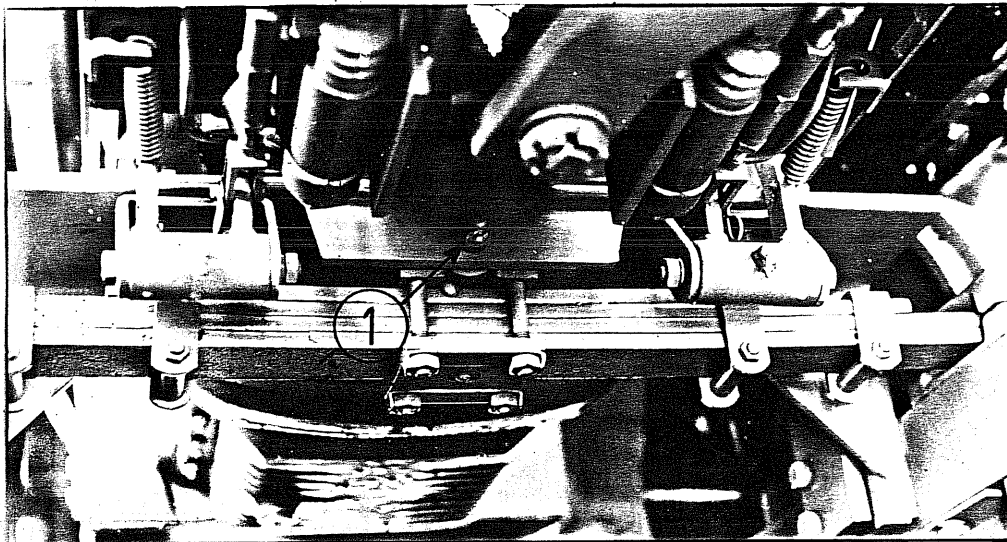


fig.14

### 3.10 -PERNO OSCILLAZIONE BALESTRA (fig. 14)

Ogni 30 ore di lavoro iniettare grasso nell'ingrassatore accessibile dal disotto della trattrice (1).

## 9-periodicita' delle operazioni di manutenzione

### OGNI 10 ORE

- controllo livello olio motore.
- pulizia prefiltro aria.
- controllo livello olio vaschetta filtro aria.

### OGNI 30 ORE

- ingrassaggio perno pedale frizione.
- ingrassaggio asse forcella frizione.
- ingrassaggio perni leve frizioni di sterzo.
- ingrassaggio perni pedali freni.
- ingrassaggio perno oscillazione balestra.
- ingrassaggio barra trasversale posteriore.
- ingrassaggio perno braccio sollevatore.
- ingrassaggio rulli sostegno cingolo.
- primo cambio olio coppa motore (a 150 ore 2° cambio)

### OGNI 150 ORE

- cambio olio motore.
- controllo livello olio cambio.
- controllo livello olio riduttori laterali.
- controllo livello olio sollevatore idraulico.
- controllo livello olio pompa disinnesto frizione di sterzo.
- controllo livello elettrolito nella batteria.
- pulizia cartuccia filtrante filtro aria.
- controllo tensione cinghia ventilatore.

### OGNI 300 ORE

- pulizia filtro olio impianto idraulico.
- primo cambio olio sollevatore idraulico.
- sostituzione elemento filtro olio motore.
- pulizia alette raffreddamento cilindri.

### OGNI 500 ORE

- sostituzione elemento filtrante filtro combustibile.
- controllo iniettori.

### OGNI 1000 ORE

- cambio olio sollevatore idraulico.
- controllo livello olio rulli inferiori e ruote tendicingolo.
- verifica pompa iniezione.
- verifica gioco valvole distribuzione.

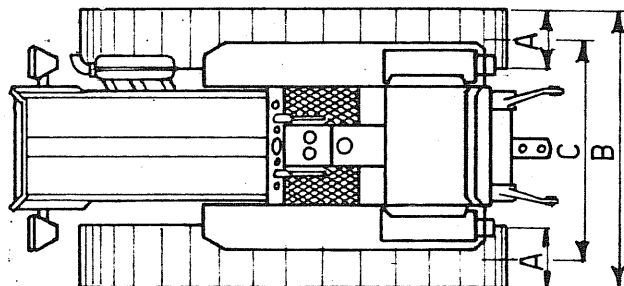
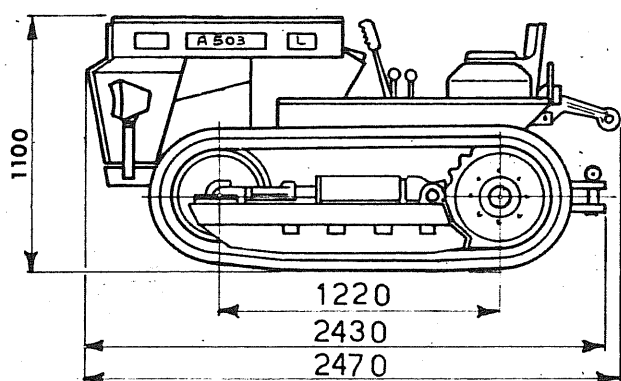
### OGNI 2000 ORE

- sostituzione olio del cambio.
- cambio olio riduttori laterali.
- verifica collettore e spazzole motorino d'avviamento.
- ingrassaggio cuscinetti dell'albero dell'alternatore.

## 7 - tabella dei lubrificanti - rifornimenti

part i	lubrificante	quantità
MOTORE estate inverno	AGIP F1 DIESEL <b>GAMMA</b> SAE 40 AGIP F1 DIESEL <b>GAMMA</b> SAE 30	Kg. 8
FILTRO ARIA	AGIP F1 DIESEL SIGMA	Kg. 0,5
SCATOLA CAMBIO	AGIP F1 ROTRA MP SAE 140	Kg. 7
RIDUTTORI LATERALI		S e N Kg. 1,8x2 L Kg. 2,5x2
LUBRIFICAZIONE GENERALE	AGIP F1 GREASE 30	
SOLLEVATORE IDRAULICO	AGIP F1 OSO 35	Kg. 7
DISINNESTO IDRAULICO	AGIP F1 BRAKE FLUID SUPER HD	Kg. 0,4
RULLI INFERIORI RUOTE TEND.	AGIP F1 DIESEL SIGMA	
SERBATOIO COMBUSTIBILE	GASOLIO	litri 42

## 11-dati tecnici



## 11.1 - DIMENSIONI E PESI

		A503 S	A 503 N	A 503 L
lunghezza massima	m	2,470	2,470	2,470
larghezza massima (B)	m	0,920	1,090	1,250
altezza massima (sopra il sedile)	m	1,160	1,160	1,160
altezza sopra il cofano	m	1,100	1,100	1,100
altezza minima da terra (sotto la barra)	m	0,250	0,250	0,250
carreggiata (C)	m	0,720	0,810	0,950
passo	m	1,220	1,220	1,220
larghezza soles (A)	m	0,200	0,280	0,300
superficie d'appoggio sul terreno	cm <sup>2</sup>	4880	6832	7320
peso in ordine di marcia (con conducente) Kg.		1960	2040	2070
pressione spec. su terreno costole aff. Kg/cm <sup>2</sup>		0,390	0,290	0,270

## 11.2 - MOTORE

tipo		SAME 983
ciclo		DIESEL
tempi	n°	4
iniezione		DIRETTA
cilindri	n°	3
disposizione cilindri		IN LINEA
alesaggio	mm	98
corsa	mm	120
cilindrata totale	cm <sup>3</sup>	2715
rapporto di compressione		17
potenza omologata	CV	53
regime di potenza max		2300 giri/1'
raffreddamento		AD ARIA CON SOFFIANTE ASSIALE
lubrificazione		FORZATA
filtro aria		A BAGNO D'OLIO E PREFILTRO CENTRIFUGO

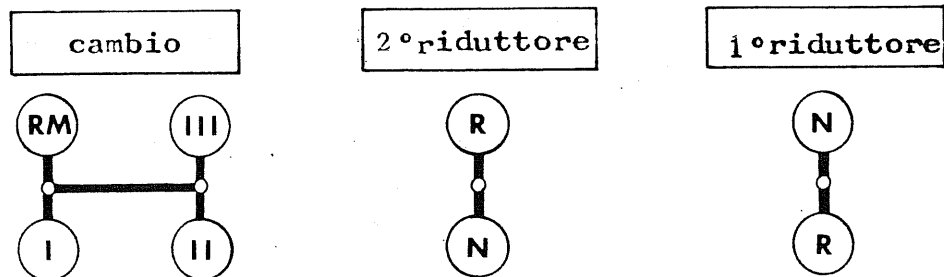
Per ulteriori informazioni, consultare il libretto d'uso e manutenzione del motore.

## 11.3 -FRIZIONE CENTRALE

Monodisco a secco con comando a pedale.

## 11.4 -CAMBIO

Ad ingranaggi scorrevoli con leva a quattro posizioni (tre marce avanti + una retromarcia) più due riduttori per un totale di 12 marce avanti e 4 retromarce.



La successione delle marce a velocità ordinatamente crescente è la seguente :

		Posizione leva			Rapporti Totali	velocità Km/h
		cambio	II°Ridutt.	I°Ridutt.		
MARCE AVANTI	1a	I	R	R	1:186,61	1,15
	2a	I	R	N	1:149,30	1,44
	3a	II	R	R	1:127,97	1,68
	4a	II	R	N	1:102,37	2,10
	5a	III	R	R	1:88,86	2,42
	6a	III	R	N	1:71,09	3,03
	7a	I	N	R	1:53,32	4,04
	8a	I	N	N	1:42,66	5,05
	9a	II	N	R	1:36,56	5,90
	10a	II	N	N	1:29,25	7,37
	11a	III	N	R	1:25,39	8,49
	12a	III	N	N	1:20,31	10,61
RETROMARCE	1a	RM	R	R	1:159,96	1,34
	2a	RM	R	N	1:127,97	1,68
	3a	RM	N	R	1:45,70	4,72
	4a	RM	N	N	1:36,56	5,90

## 11.5 -RIDUZIONI

Coppia conica con riduzione 1:5,625 con dentatura elicoidale.  
Riduttori laterali con riduzione 1:4,333 ad ingranaggi cilin.

## 11.6 -FRENI

Freni a nastro sui tamburi esterni delle frizioni di sterzo.  
Due pedali indipendenti di comando .

Bloccaggio freno destro mediante leva a mano (freno stazionam.)  
Diametro tamburo mm 240 larghezza nastro mm 50



11.7 - STERZO

Comandato con leve, agenti idraulicamente, sulle due frizioni laterali a dischi multipli e con azione contemporanea sui freni n° 8 dischi per parte, diametro di contatto esterno / interno: mm 208 / 152

11.8 - PRESA DI FORZA POSTERIORE

Con innesto mediante leva a mano.

Preso di forza con albero scanalato standardizzato da 1" 3/8 (mm 34,9) collegata al motore tramite la frizione centrale, con velocità di :

- 695 giri/1' con motore al regime di potenza max
- 540 giri/1' con motore a 1786 giri/1'

11.9 - CINGOLATURA

Carrelli dei cingoli con 4 rulli di appoggio ciascuno. Ruote tandicingolo con sistema elastico a molla. Cingoli con incernieramento a labirinto con 32 suole per parte. Sospensione anteriore con molla a balestra trasversale. Barra trasversale posteriore poggiante sui carrelli.

11.10 - ATTACCO ATTREZZI

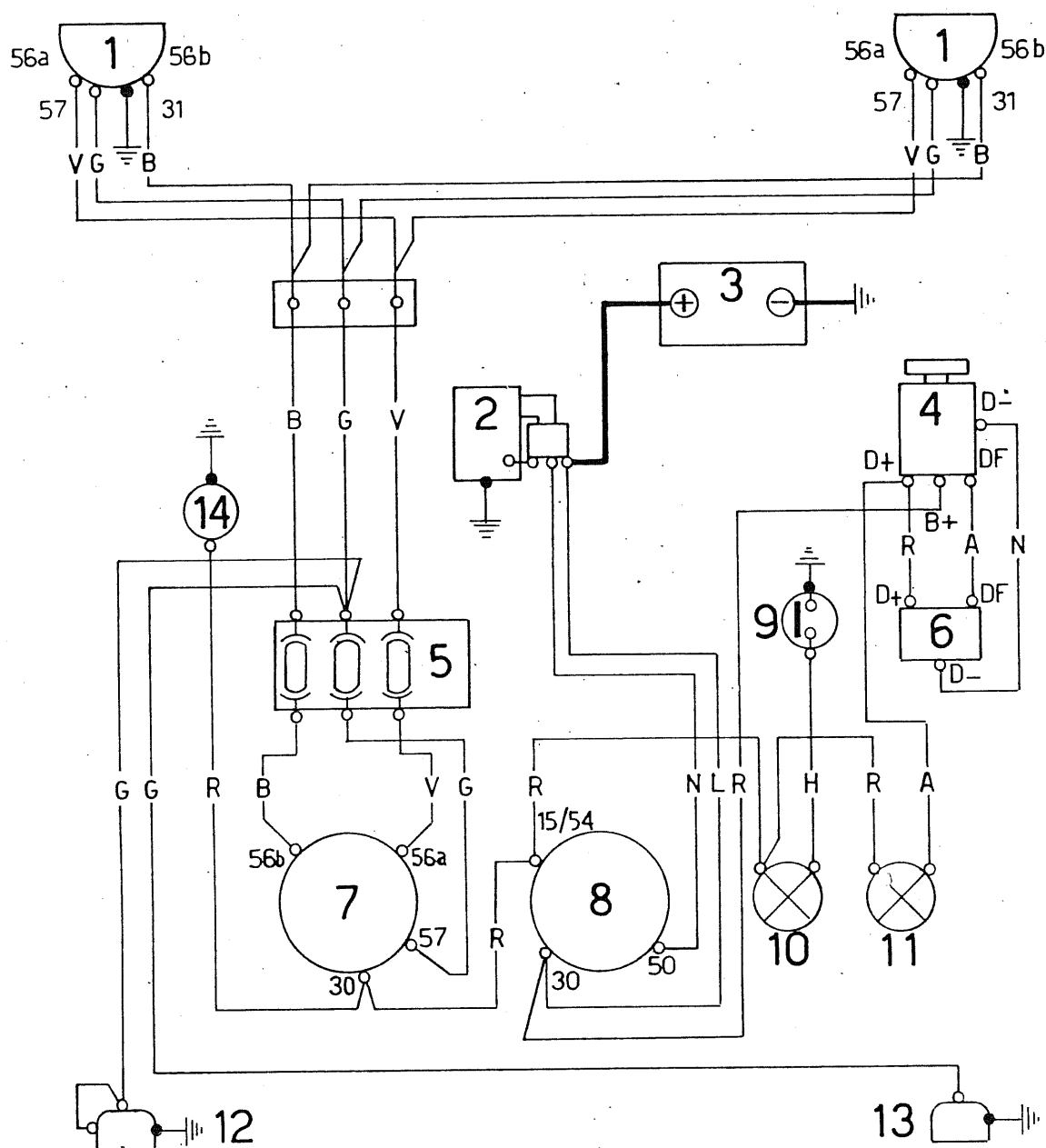
Sollevatore idraulico con attacco a tre punti normalizzato per attrezzi di prima categoria.

- velocità della pompa con motore a 2300 giri/1'...giri/1' 3,23
- portata corrispondente .....litri/1'..... 25
- taratura della valvola di sicurezza ..... Kg/cm<sup>2</sup> 120
- tempo di sollevamento con motore a 2300 GIRI/1'.....sec 1,6
- sforzo max verticale all'estremità dei bracci del sollevatore ..... Kg 2100
- sforzo max verticale all'estremità dei bracci dell'attacco a tre punti..... Kg 1120

11.11 - IMPIANTO ELETTRICO

- Tensione V 12
- Alternatore Bosch 12 V 28 A
- Batteria 12 V, capacità 92 Ah (alla scarica in 20h) corrente di scarica 385 A.
- Motorino di avviamento Bosch 12 V della potenza di 2,5 CV, con innesto automatico del pignone mediante elettromagnete.
- Proiettori anteriori con lampade da 45/40 W e lampade da 3 W per luce di posizione.
- Fanali posteriori e luce targa con lampade da 5 W.
- Spie sul pannello portastrumenti con lampade da 3 W.
- Tre valvole fusibili da 8 A.

## 12 - schema impianto elettrico



## COLORI DEI CAVI

A = azzurro  
 B = bianco  
 G = giallo  
 H = grigio  
 L = bleu  
 N = nero  
 R = rosso  
 V = verde

## LEGGENDA

- 1 -Proiettori a piena luce, anabbaglianti e luce di posizione.
- 2 -Motorino di avviamento
- 3 -Batteria
- 4 -Generatore di corrente
- 5 -Scatola valvole fusibili
- 6 -Regolatore di tensione
- 7 -Commutatore luci
- 8 -Interruttore generale e di avviamento
- 9 -Pressostato olio motore
- 10-Luce spia minima pressione olio motore
- 11-Luce spia funzionamento generatore
- 12-Faro posteriore di posizione e luce targa
- 13-Faro posteriore di posizione destro
- 14-Pompa alimentazione carburante (solo per A 235)

## indice delle tavole

Tavola	n°	1	FRIZIONE CENTRALE
"	"	2	CORPO TRATTRICE
"	"	3	RUOTISMI CAMBIO
"	"	4	RUOTISMI CAMBIO
"	"	5	COPERCHIO LEVA CAMBIO
"	"	6	COPERCHIO LEVE RIDUTTORI
"	"	7	COMANDI CAMBIO
"	"	8	RIDUTTORE CENTRALE
"	"	9	RIDUTTORE LATERALE "S"
"	"	10	RIDUTTORE LATERALE "N" e "L"
"	"	11	RUOTISMI RIDUTTORE LATERALE
"	"	12	GRUPPO PRESA DI FORZA
"	"	13	FRIZIONE LATERALE
"	"	14	POMPA DISINNESTO
"	"	15	COMANDI FRENO
"	"	16	SOSPENSIONE ANTERIORE
"	"	17	COMANDI DISINNESTO
"	"	18	TENDICINGOLO
"	"	19	SOSPENSIONE POSTERIORE
"	"	20	CARRELLO
"	"	21	RUOTA TENDICINGOLO
"	"	22	RULLO INFERIORE
"	"	23	RULLO SUPERIORE
"	"	24	RUOTA MOTRICE
"	"	25	CATENARIE
"	"	26	CARROZZERIA
"	"	27	IMPIANTO ELETTRICO E STRUMENTAZIONE
"	"	28	IMPIANTO ALIMENTAZIONE CARBURANTE
"	"	29	ALIMENTAZIONE
"	"	30	BARRA DI TRAINO
"	"	31	SOLLEVATORE
"	"	32	MARTINETTO SOLLEVATORE
"	"	33	COMPLETAMENTO TRE PUNTI
"	"	34	LUBRIFICAZIONE MOTORE

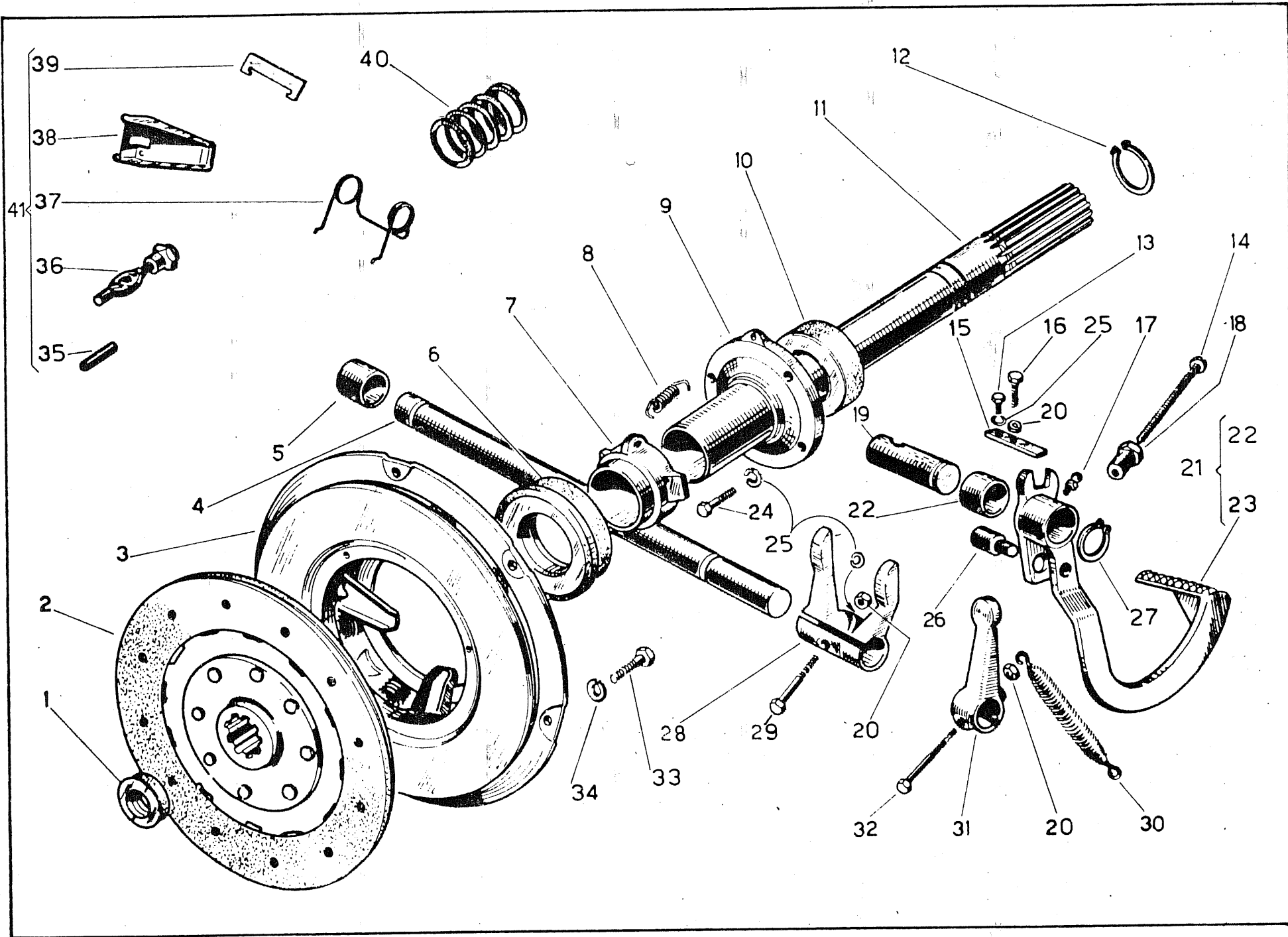


Tavola n° 1

## FRIZIONE CENTRALE

Fig.	Riferimento	Denominazione	Q.tà	Note
1	12132	Cuscinette 10 L 20 $\phi$ 20x42x12	1	
2	49623	Disco frizione 660544	1	
3	49624	Scatola spingidisce frizione	1	660545
4	1550	Asse forcella frizione	1	
5	4004	<del>Boccola <math>\phi</math> 24x28x25</del>	<del>2</del>	
6	12002	Cuscinetto reggispinta	1	6300073
7	49233	Manicette perta cuscinette	1	
8	014/301/Y	Molla richiamo manicette	1	
9	48250	Supporto manicette	1	
10	12123	Cuscinette RIV ALN 45 $\phi$ 45x85x19	1	
11	3528	Albero collegamento friz. cambie	1	
12	14008	Anelle elastiche E 45 UNI 3653	2	
13	19040	Vite M 8x16 UNI 5739	1	
14	1481	Vite di registre	1	
15	1527	Arreste pedale frizione	1	
16	19033	Vite M 8x40 UNI 5739	1	
17	15004	Ingrassatore 278 A M8	1	
18	1482	Dado di registre	1	
19	3460	Asse pedale frizione	1	
20	19003	Dado M 8 UNI 5588	3	
21	48112	Pedale completo	1	
22	1016	Boccola $\phi$ 20x24x15	2	
23	1480	Pedale frizione	1	
24	19008	Vite M 8x30 UNI 5737	4	
25	24002	Resetta elastica A 8,4 UNI 1751	4	
26	1483	Perne	1	
27	14002	Anelle elastiche E 20 UNI 3653	1	
28	014/11/Y	Leva a forcella	1	
29	19130	Vite M 8x45 UNI 5737	1	
30	01234/302/Y	Molla richiamo pedale	1	
31	1479	Leva rinvio	1	
32	0134/155/Y	Vite M 8x70	1	
<u>PARTICOLARI DELLA SCATOLA SPINGIDISCO 49624</u>				
33	19001	Vite M 10x25 UNI 5739	6	
34	24001	Resetta elastica A 10,5 UNI 1751	6	
35	49239	Perno per supporto	3	
36	49238	Supporto levetta con dado registre	3	
37	49240	Molla richiamo levetta	3	
38	49236	Levetta distacco frizione	3	
39	49241	Piastrina	3	
40	49237	Molla spingidisce	12	
41	50007	Serie senza molle	1	

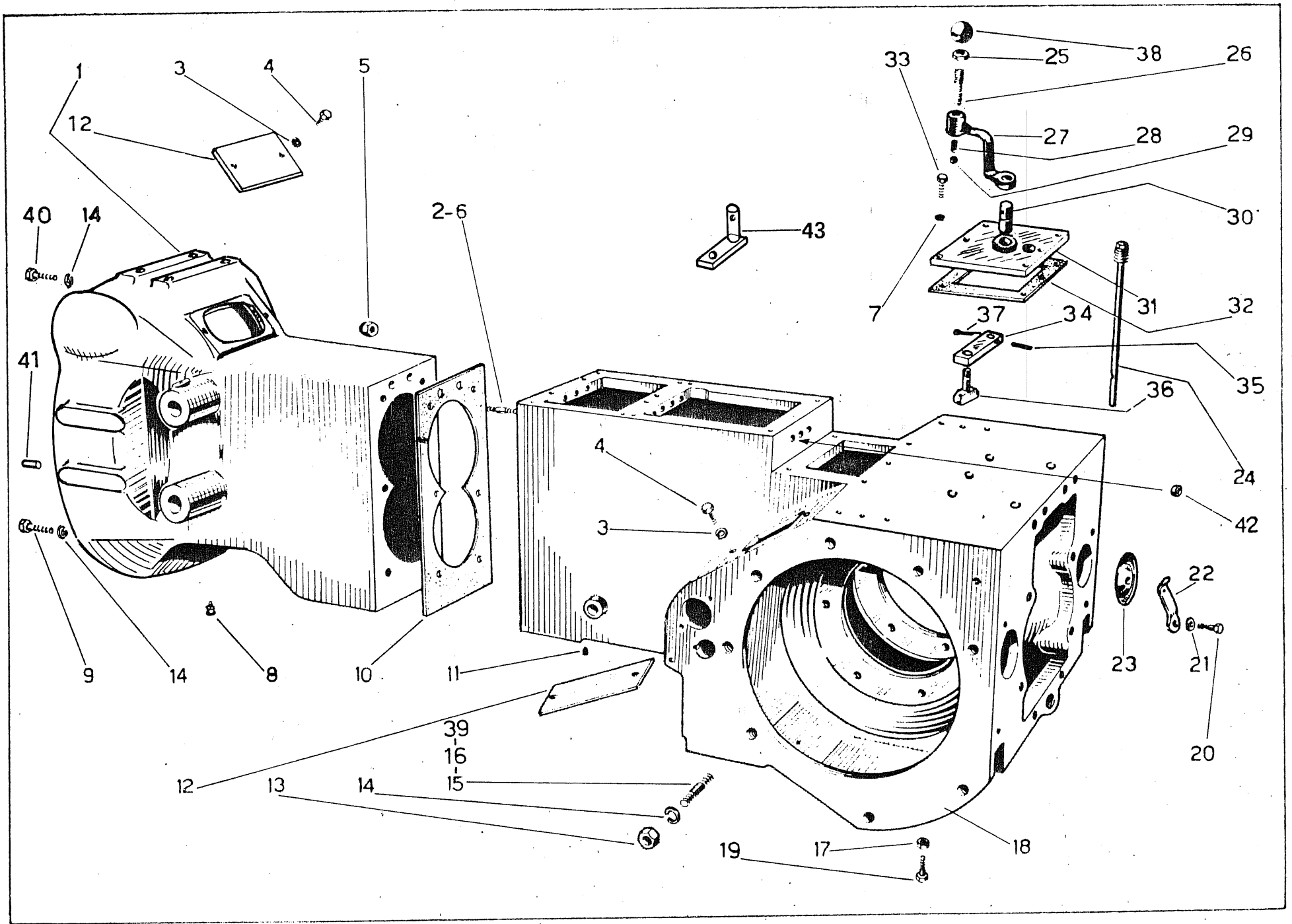


Tavola n° 2

## CORPO TRATTRICE

Fig.	Riferimento	Denominazione	Q.tà	Note
1	3671	Campana accoppiamento	1	
2	1457	Prigioniere M 14x1,5x60 UNI 5912	2	
3	24004	Resetta elastica A 6,4 UNI 1751	6	
4	19010	Vite 6x16 UNI 5739	6	
5	19155	Dado autobloccante M 14x1,5	6	
6	1019	Prigioniere M 14x1,5x40 UNI 5912	4	
7	24002	Resetta elastica A 8,4 UNI 1751	17	
8	15008	Ingrassatore 276 A M8 a 90°	2	
9	19302	Vite M12x35 UNI 5738	11	
10	1/010/B	Guarnizione	1	
11	19221	Grano M 8x20 UNI 5923	1	
12	1486	Coperchie ispeziene	3	
13	19310	Dado M 12x1,25 UNI 5588	12	
14	24003	Resetta elastica A13 UNI 1751	12	
15	2946	Prigioniere M 12xM12x1,25x35 (N40-L12)	12	
16	2945	Prigioniere M12xM12x1,25x30 ( S )	12	
17	19003	Dado M 8 UNI 5588	2	
18	3561	Cerpe trattrice	1	
19	19006	Vite M 8x35 UNI 5739	2	
20	19019	Vite M 8x20 UNI 5739	2	
21	24002	Resetta elastica A 8,4 UNI 1751	2	
22	3489	Arreste coperchie	2	
23	013/88/Y	Coperchie ispeziene	2	
24	1118	Asta con tappe livello olio	1	
25	19344	Dado M 12 UNI 5588	1	
26	2959	Perno per impugnatura M 12x60	1	
27	3371	Leva comande innesto P.F.	1	
28	2289	Molla scatte leva 660706	1	
29	12008	Sfera per scatte 3/8	1	
30	2752	Perne per forcella	1	fino matr. 0366503M 1123 a
31	3635	Coperchie porta leva	1	
32	1/022/B	Guarnizione	1	
33	19019	Vite M 8 x 20 UNI 5739	6	
34	1515	Levetta porta pattine	1	fino matr. 0366.503 M1123a
35	49010	Spina elastica A4x25 DIN 1481	1	
36	01234/170/Y	Pattine per forcella 660102	1	
37	24018	Cepiglia A 2x15 UNI 1336	1	
38	49690	Impugnatura per leva	1	
39	2947	Prigioniere M12xM12x1,5x84 (N)	2	
40	19051	Vite M 12x25 UNI 5739	3	
41	49819	Spina 12x30 UNI 1707	3	
42	49881	Tappo 16 DIN 443 620504	3	da matr. 5030174-M1118b
43	4106	Levetta porta pattino NPF	1	da matr. 0367.503 M1123b

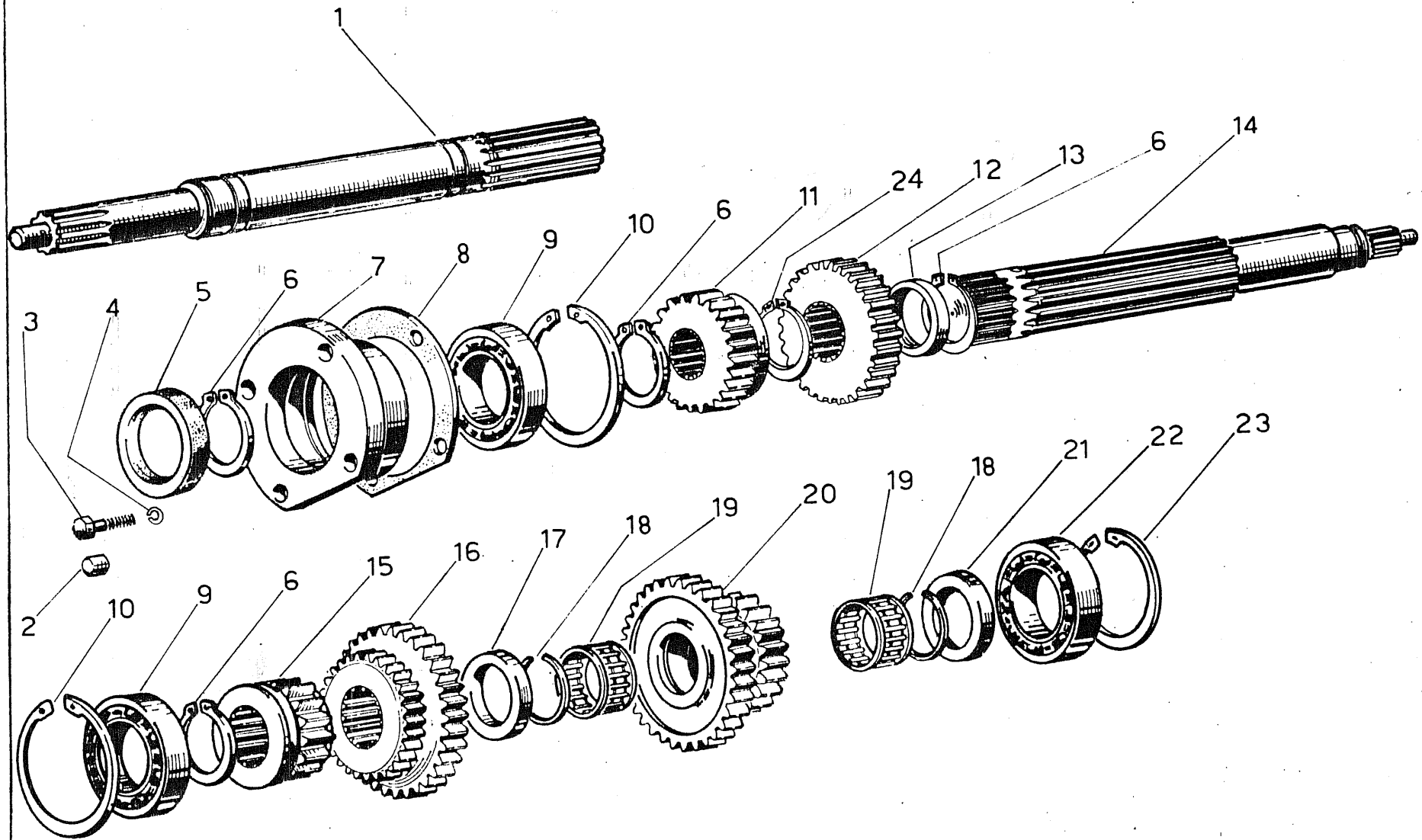




Fig	Riferimento	Denominazione	Q.tà	
1	<u>3528</u>	Albero frizione centrale	1	660279
2	3540	Tappo	1	
3	19008	Vite 8x30 UNI 5737	1	
4	24002	Rosetta elastica 41,4 UNI 1771	1	
5	13097	Anello di tenuta Ø45x72x10	1	
6	14008	Anello elastico 845 UNI 3653	2	
7	2829	Scatola porta cuscinetto	1	
8	1/07/c	Guarnizione	1	
9	12001	Cuscinetto 6A Ø45x85x19	2	6200207
10	14015	Anello elastico I 85 UNI 3654	2	6240081
11	3519	Ingranaggio mobile I ridutt. Z=22	1	660266
12	<u>3523</u>	Ingranaggio I riduttore Z=29	1	
13	3585	Distanziale Ø45x54x14,5	1	
14	3529	Albero conduttore cambio	1	660273
15	3524	Ingranaggio Ia cel. e R.M. Z=20	1	660268
16	3525	Ingranaggio II e III vel. Z=25-30	1	660269
17	1/019/c	Anello di racamento Ø35x53x6	1	
18	12040	Anello di fermo BR 42	2	
19	12039	Gabbietta a rullini K 35x42x18	2	6210067
20	1/020/c	Ingranaggio fisso riduttore	1	660013
21	1/036/c	Anello di racamento Ø 30x54x8	1	
22	12042	Cuscinetto 7B 30 Ø30x72x19	1	6200052
23	14013	Anello elastico I 72 UNI 3654	1	6240034
24	14049	Anello elastico Ø 42 UNI 3653	1	

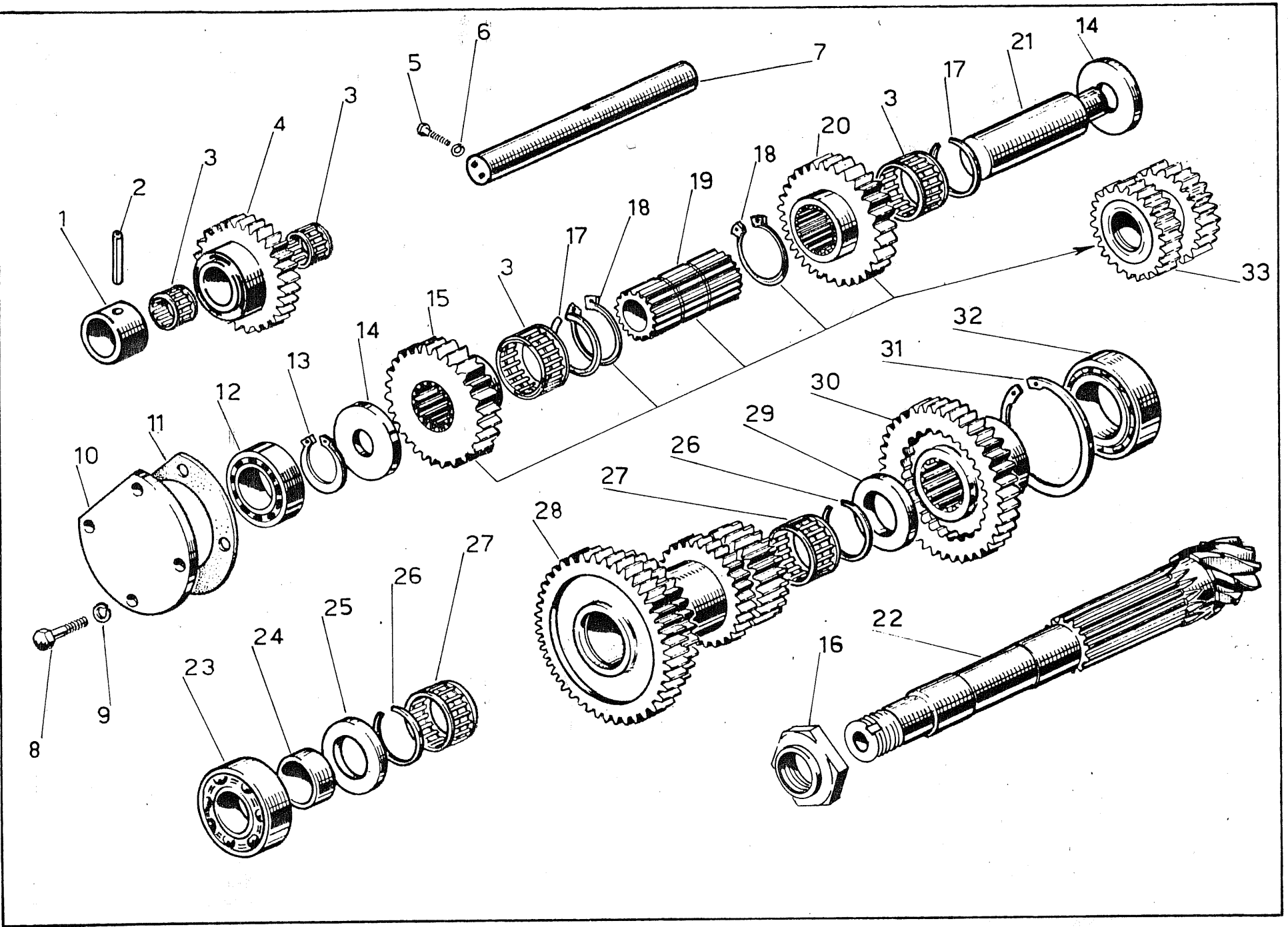


Fig	Riferimento	Denominazione	Q.tà	Note
1	3587	Distanziale ingr.R.M. $\phi$ 35x37x16	1	
2	49252	Spina elastica 6 x 45 DIN 1481	1	
3	12027	Gabbia a rullini K 25 x 31 x 17	4	6210065
4	3526	Ingranaggio intermedio R.M.	1	660270
5	19083	Vite 8 x 30 UNI 5739	1	6100022
6	24002	Resetta elastica A 8,4 UNI 1751	1	
7	3532	Asse ingranaggio R.M. 660240	1	
8	19011	Vite 8 x 25 UNI 5737	4	
9	24002	Resetta elastica A 8,4 UNI 1751	4	
10	3535	Coperchie per cuscinette	1	
11	1/049/C	Guarnizione	1	
12	12003	Cuscinette 6 B 25 $\phi$ 25 x 62 x 17	1	6200041
13	14029	Anelle elastiche E 25 UNI 3653	1	
14	1/039/C	Anello di rasamento $\phi$ 25 x 54 x 8	2	
15	3520	Ingranaggio I riduttore z = 33	1	fino matr 5030114-M1112a
16	3536	Chiera M 30 x 1,5	1	660450
17	12028	Anello di fermo BR 31	2	6240131
18	14010	Anelle elastiche E 48 UNI 3653	2	fino matr 5030114-M1112a
19	3522	Boccola per ingranaggi	1	fino matr 5030114-M1112a
20	3521	Ingranaggio I riduttore z = 30	1	fino matr 5030114-M1112a
21	3531	Asse I° riduttore	1	660232
22	3530	Albero condotto e pignone cenice	1	N.P.F.
23	12127	Cuscinette 01/02/7306 $\phi$ 30x72x20	1	6200232
24	3584	Distanziale $\phi$ 30 x 40 x 9	1	
25	1/036/C	Anello di rasamento $\phi$ 30 x 54 x 8	1	
26	12040	Anello di fermo BR 42	2	6240132
27	12039	Gabbia a rullini K 35 x 42 x 18	2	6210067
28	3527	Ingranaggio I-II-III e II riduttore	1	660271
29	1/019/C	Anello di rasamento $\phi$ 35 x 53 x 6	1	
30	2599	Ingranaggio mobile riduttore Z 32	1	660226
31	14015	Anelle elastico I 85 UNI 3654	1	6240081
32	12128	Cuscinette 01/02/6409 $\phi$ 45x85x24	1	6200234
33	3672	Ingranaggio intermedio 1°riduttore	1	DA matr 5030115-M1112b 660276



FIG	Riferimento	denominazione	Q.tà	Note
1	48251	Leva comando riduttori	2	
2	49727	Spina elastica 6 x 35 DIN 1481	2	
3	3565	Distanziale	2	
4	3538	Leva comando riduttori	2	
5	1/019.1/B	Guarnizione	1	
6	3582	Coperchio porta leve riduttori	1	
7	24002	Rosetta elastica A 8,4 UNI 1751	4	
8	19130	Vite M 8 x45 UNI 5737	4	
9	1234/101/Y	Scodellino per leva	2	
10	1234/312/Y	Molla	2	
11	1234/102/Y	Scodellino per molla	2	
12	14026	Anello elastico 12 DIN 6799	2	
13	<b>49690</b>	Impugnatura M 12 sf. 35	2	
14	49117	Cuffia di protezione	2	

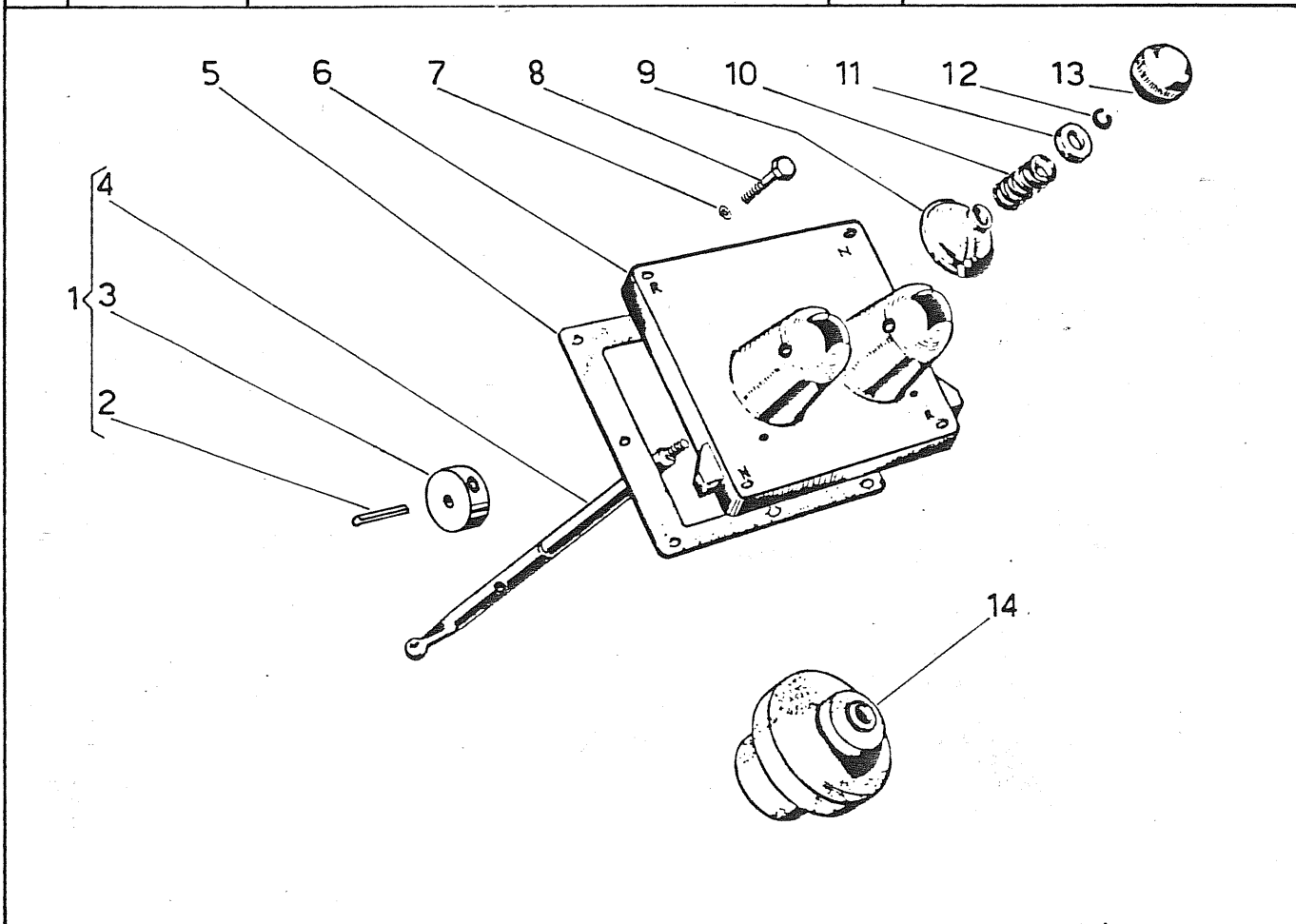


Fig.	Riferimento	Denominazione	Q.tà	Note
1	49048	Spina elastica 5 x 24 DIN 1481	5	
2	3533	Forcella comando I° riduttore	1	
3	3537	Asta I° riduttore	1	
4	3534	Forcella com. I vel. e R.M.	1	
5	1/019/D	Asta I II III vel.	2	fino matr. 5030173-M1118a
6	1/018/D	Forcella com. II e III vel.	1	
7	3/036/D	Nasello	1	
8	13030	Anello OR 113 $\phi$ 10,78x 2,62	3	fino matr. 5030173-M1118a
9	3633	Asta per forcella II° riduttore	1	fino matr. 5030173-M1118a
10	12008	Sfera scatto aste 3/8"	4	
11	13/316/Y	Molla 660168	4	
12	1/035/D	Forcella comando II° riduttore	1	
5	3876	Asta 1^ , 2^ , 3^ velocità	2	da matr. 5030174-M1118b
9	3877	Asta 2° riduttore	1	da matr. 5030174-M1118b

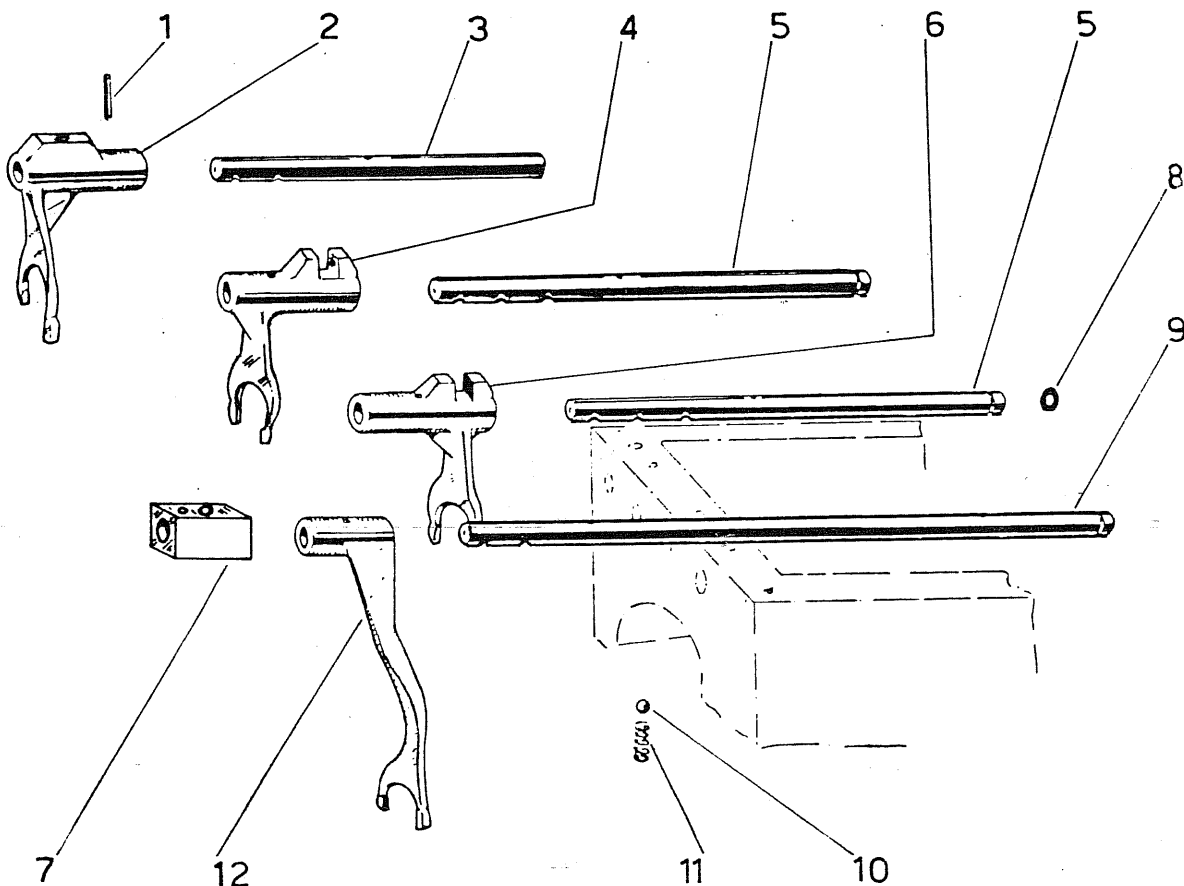


Fig.	Riferimento	Denominazione	Q.Tà	Note
1	19027	Vite M 10 x 30 UNI 5739	12	
2	3541	Supporto riduttore centrale	1	
3	1863	Guarnizione sp. 0,2	3	
3A	01/286/Y	Guarnizione sp. 0,5	3	
3B	01/298/Y	Guarnizione sp. 1	3	
4	13115	Anello di tenuta $\phi$ 40 x 68 x 10	2	
5	3543	Distanziale	2	
6	12009	Cuscinetto 01/02/6408	2	
7	49006	Linguetta B 10x8x40 UNI 6604	1	
8	19303	Vite M 12 x 1,25 x 40 UNI 5738	12	
9	19315	Dado autobloccante M. 12x1,25 alto	12	
10	01/162/Y	Ghiera es. M 45 x 1,5	1	660777
11	01/578/Y	Anello di sicurezza $\phi$ 46x71x1	1	
12	1/025/E	Corona conica	1	
13	1/026/E	Mozzo corona conica	1	
14	3550	Albero riduttore centrale	1	
15	3097	Dado M 24 x 1,5 660449	2	
16	24001	Rosetta elastica A 10,5 UNI 1751	12	

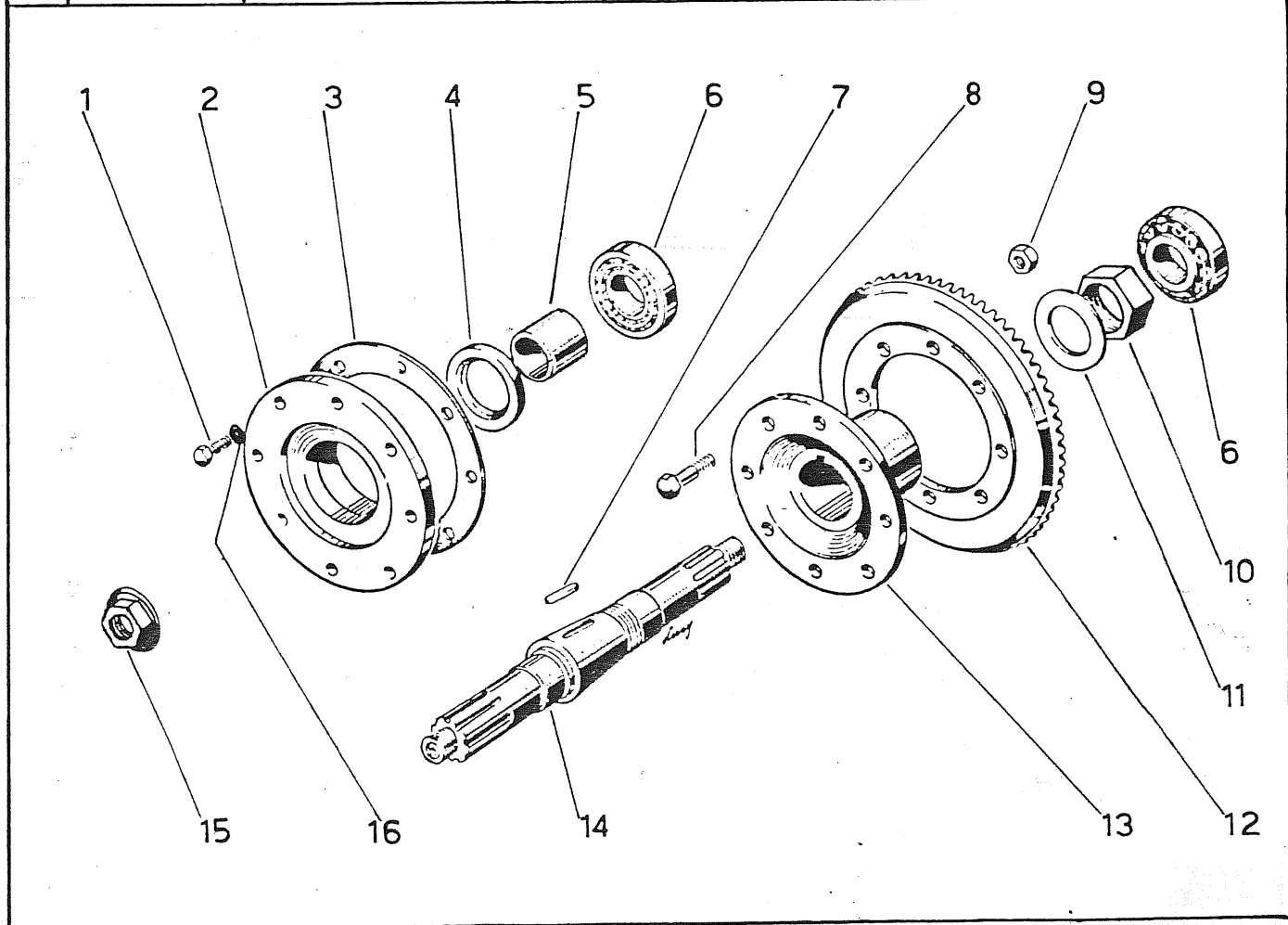


Fig.	Riferimento	Denominazione	Q.tà	Note
1	49121	Tappo conico M 22 x 1,5	4	
2	24001	Rosetta elastica A 10,5 UNI 1751	24	
3	19023	Vite M 10 x 35 UNI 5737	8	
4	2846	Coperchio riduttore des.	1	
5	2847	Coperchio riduttore sin.	1	
6	01234/1188/Y	Tappo con sfiato	2	
7	01/287/Y	Guarnizione	2	
8	49521	Spina elastica 8 x 26 DIN 1481	2	
9	2946	Prigioniero M 12x1,25x35 UNI 5913	4	
10	24003	Rosetta elastica A 13 UNI 1751	4	
11	19310	Dado M 12 x 1,25 UNI 5588	4	
12	19028	Dado M 10 UNI 5588	16	
13	1727	Scatola riduttore	2	
14	19178	Vite M 10 x 45 UNI 5737	16	

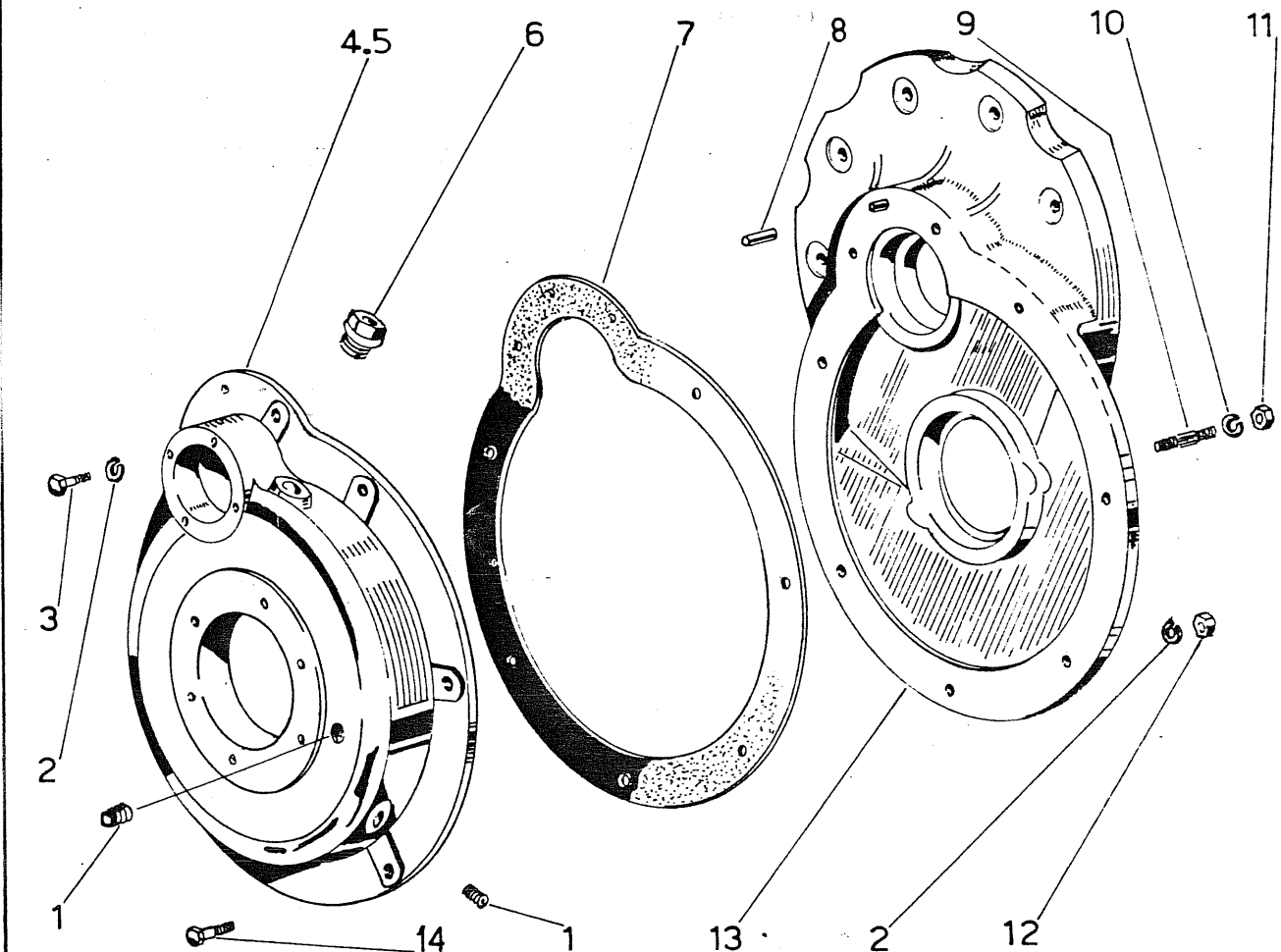
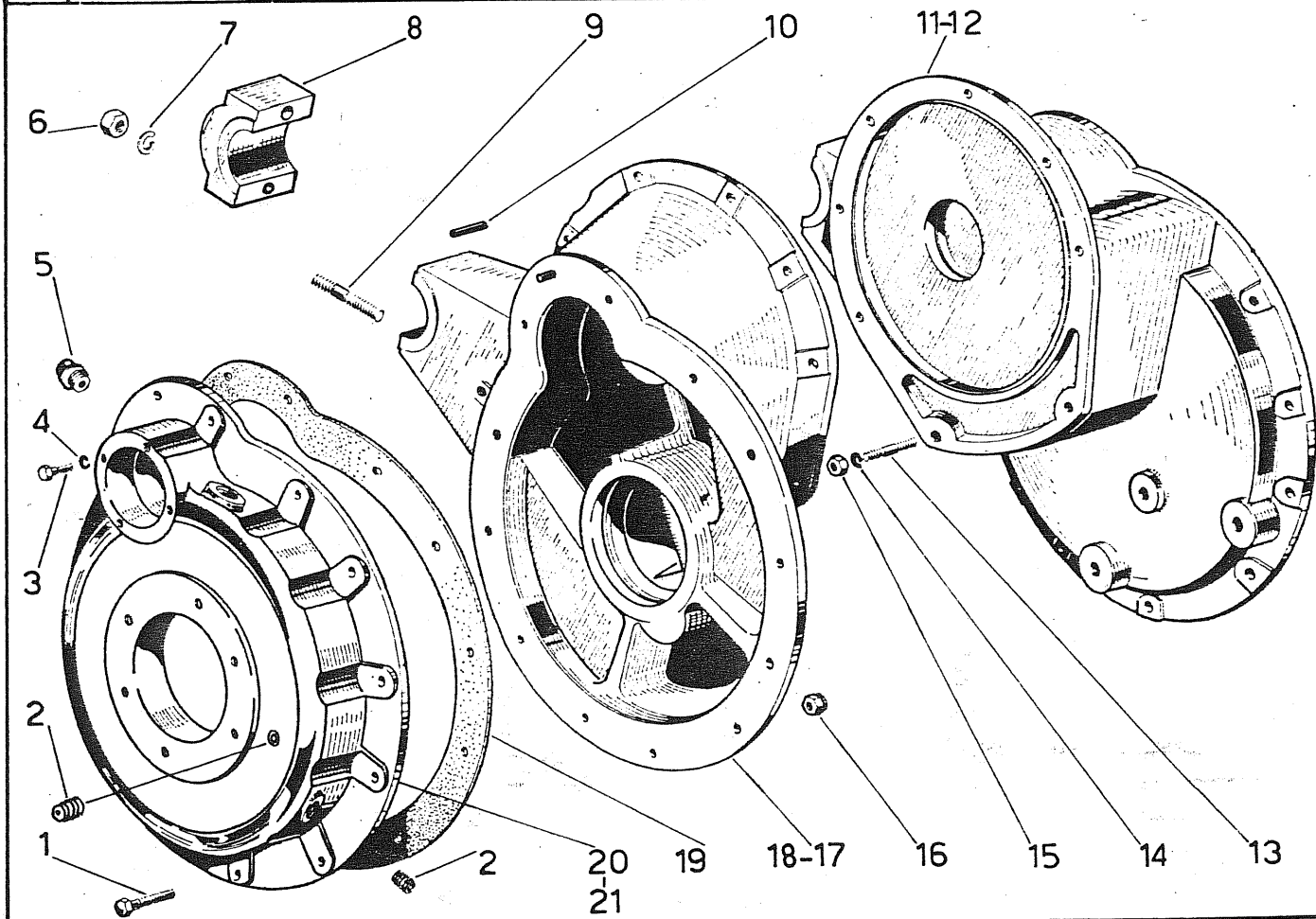
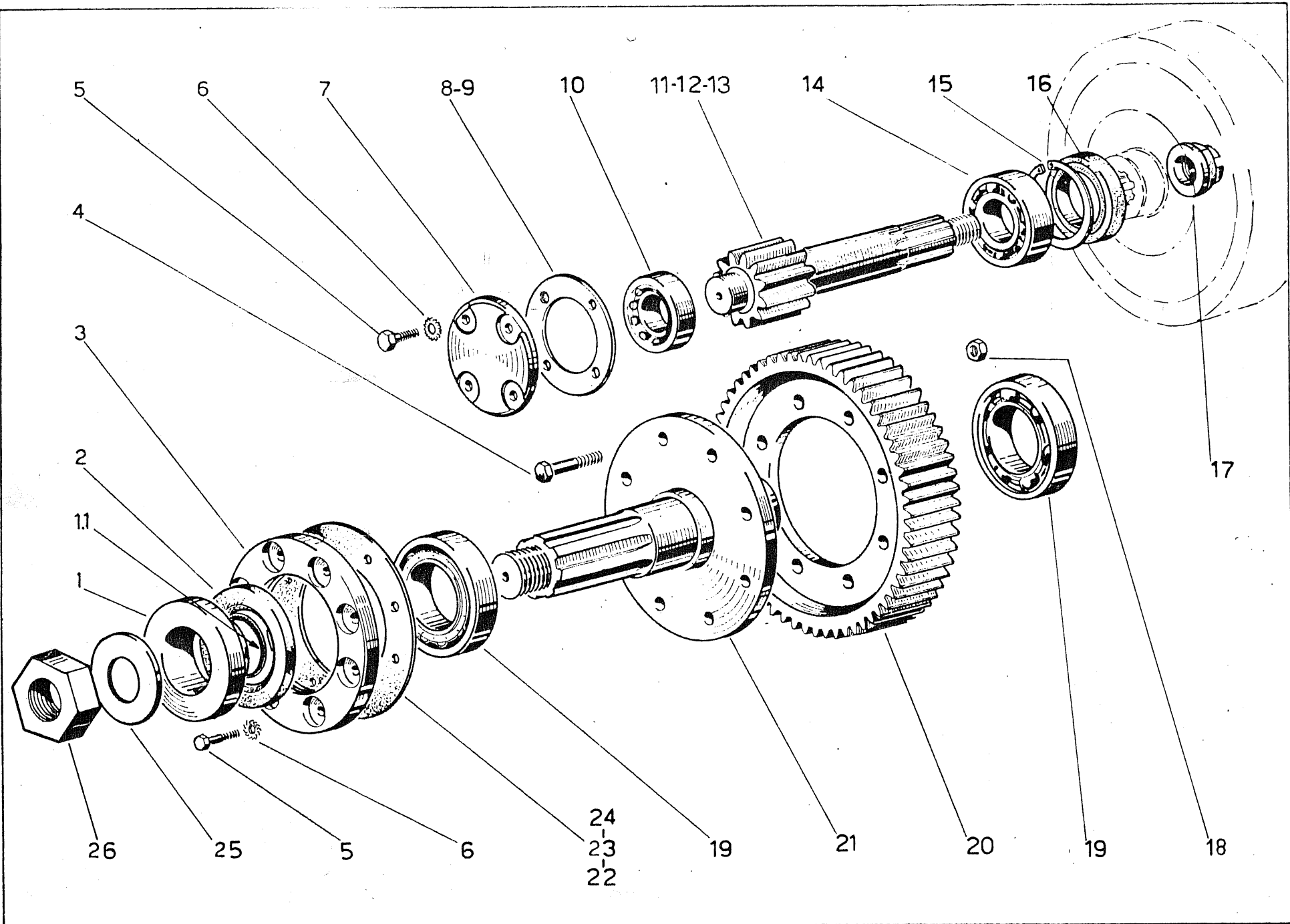




Fig.	Riferimento	Denominazione	Q.tà	Note
1	19178	Vite M 10 x 45 UNI 5737	16	
2	49121	Tappo conico M 22 x 1,5	4	
3	19023	Vite M 10 x 35 UNI 5737	8	
4	24001	Rosetta elastica A 10,5 UNI 1751	24	
5	01234/1188/Y	Tappo con sfiato	2	
6	19068	Dado M 16 x 1,5 UNI 5588	4	
7	24028	Rosetta elastica A 17 UNI 1751	4	
8	01/487/Y	Cappello fissaggio barra	2	
9	1308	Prigioniero M 16x1,5x65 UNI 5912	4	
10	49521	Spina elastica 8 x 26 DIN 1481	2	
11	1638	Scatola riduttore des. (N)	1	
12	1643	Scatola riduttore des. (L)	1	
13	2946	Prigioniero M 12x1,25x35 UNI 5913	4	
14	24003	Rosetta elastica A 13 UNI 1751	4	
15	19009	Dado M 12 x 1,25 UNI 5588	4	
16	19028	Dado M 10 UNI 5588	16	
17	1639	Scatola riduttore sin. (N)	1	
18	1644	Scatola riduttore sin. (L) 669521	1	
19	01/287/Y	Guarnizione	2	
20	2846	Coperchio riduttore des.	1	
21	2847	Coperchio riduttore sin.	1	
	48124	Scatola rid. compl. ds. (N) (fig. 6-7-8-9-11)		
	48125	Scatola rid. compl. sn. (N) (fig. 6-7-8-9-17)		
	48126	Scatola rid. compl. ds. (L) (fig. 6-7-8-9-12)		
	48127	Scatola rid. compl. sn. (L) (fig. 6-7-8-9-18)		669521





## RUOTISMI RIDUTTORE LATERALE

Tavola n. 11

Fig.	Riferimento	Denominazione	Q.tà	Note
1	01/36/Y	Distanziale	2	fino matr. 5030135-M1116a
2	13004	Anello di tenuta $\varnothing$ 65 x 90x 13	2	6220004
3	1645	Coperchio per cuscinetto	2	
4	19303	Vite M 12 x 1,25 x 40 UNI 5738	16	
5	19019	Vite M 8 x 20 UNI 5739	20	
6	24002	Rosetta elastica A 8,4 UNI 1751	20	
7	01/32/Y	Coperchio per cuscinetto	2	
8	01/289/Y	Guarnizione sp. 0,5	2	
9	01/299/Y	Guarnizione sp. 0,3	2	
10	12019	Cuscinetto 01/02/7406	2	
11	3411	Pignone ridutt. lat. (S) 66026S	2	
12	3409	Pignone ridutt. lat. (N) 660263	2	
13	3410	Pignone ridutt. lat. (L) 66026H	2	
14	12009	Cuscinetto 01/02/6408	2	
15	14005	Anello elastico I 80 UNI 3654	2	
16	13025	Anello di tenuta $\varnothing$ 80 x 55 x 10	2	6220144
17	3097	Dao M 24 x 1,5	2	660449
18	19315	Dao autobloccante M 12 x 1,5	16	
19	12099	Cuscinetto 01/02/6211	4	
20	01/34/Y	Ingranaggio condotto	2	
21	01/35/Y	Asse ingranaggio condotto	2	00650872 N. P. DARE : 7
22	01/290/Y	Guarnizione sp. 0,8	2	(Alb. 00661244
23	01/300/Y	Guarnizione sp. 0,5	3	Mozzo R. 00660229
24	1472	Guarnizione sp. 0,2	3	
25	2669	Anello di sicurezza	2	
26	2640	Ghiera M 36 x 1,75	2	
1	01/36/L.A	Distanziale	2	} da matr. 5030136-M1116b
11	13139	Anello toroidale OR $\varnothing$ 53,7x1,78	2	



Fig.	Riferimento	Denominazione	Q.tà	Note
1	1285	Boccola $\varnothing$ 12 x 15 x 20 66069k	1	
2	1/08/K	Manicotto innesto P.F.	1	
3	14006	Anello elastico E 30 UNI 3653	2	
4	1/09/K	Albero posteriore P.F. con Boccola	1	651120
5	14003	Anello elastico I 62 UNI 3654	2	
6	12034	Cuscinetto 3 A 30 $\varnothing$ 30x62x16	1	
7	13005	Anello di tenuta $\varnothing$ 30 x 62x 10	1	6220-33
8	24014	Rosetta elastica A 15 UNI 1751	4	
9	4583	Protezione	4	
10	19321	Vite M 14 x 1,5 x 90 UNI 5738	4	
12	13014	Anello di tenuta $\varnothing$ 42x72x10	1	
13	13/72/Y	Albero condotto P.F. 66019	1	
14	14013	Anello elastico I 72 UNI 3654	2	
15	19323	Vite M 16 x 1,5 x 100 UNI 5738	4	
16	49121	Tappo conico M 22 x 1,5	1	
17	24028	Rosetta elastica A 17 UNI 1751	4	
18	3049	Coperchio posteriore P.F. →	1	FORNIRE MODIFICA *
19	3052	Guarnizione	1	
20	12053	Cuscinetto 01/02/9207	2	
23	13/51/Y	Ingranaggio condotto	1	
24	24026	Coppiglia 4x40 UNI 1336	1	
25	24012	Rosetta bisellata A 21 UNI 6592	1	
26	19035	Dado a corona M 20 x 1,5 UNI 5594	1	
27	48130	Albero completo di boccole (Fig.4-1)	1	
* 00660220		Coperchio	1	
00660231		Ingranaggio	1	
00660533		Albero pto	1	
06200200		Cuscinetto	1	

FIG.	Riferimento	Denominazione	Q.TA	Note
1	1/09/M	Tamburo esterno frizione 660006	2	
2	19344	Daño M 12 UNI 5589	12	
3	1/06/M	Anello spingidisco frizione	2	
4	01/444/Y	Disco condutt. frizione - acciaio	14	660182
5	24047	Rosetta bisellata $\phi$ 19 UNI 1736	12	
6	1/04.1/M	Molla interna innesto frizione	12	00660442
7	48256	Anello completo di colonnette	2	660529
8	1/04/M	Molla esterna innesto frizione	12	660042
9	1/01/M	Tamburo interno frizione	2	
10	1/03/M	Disco condotto frizione-ferodo	16	660046

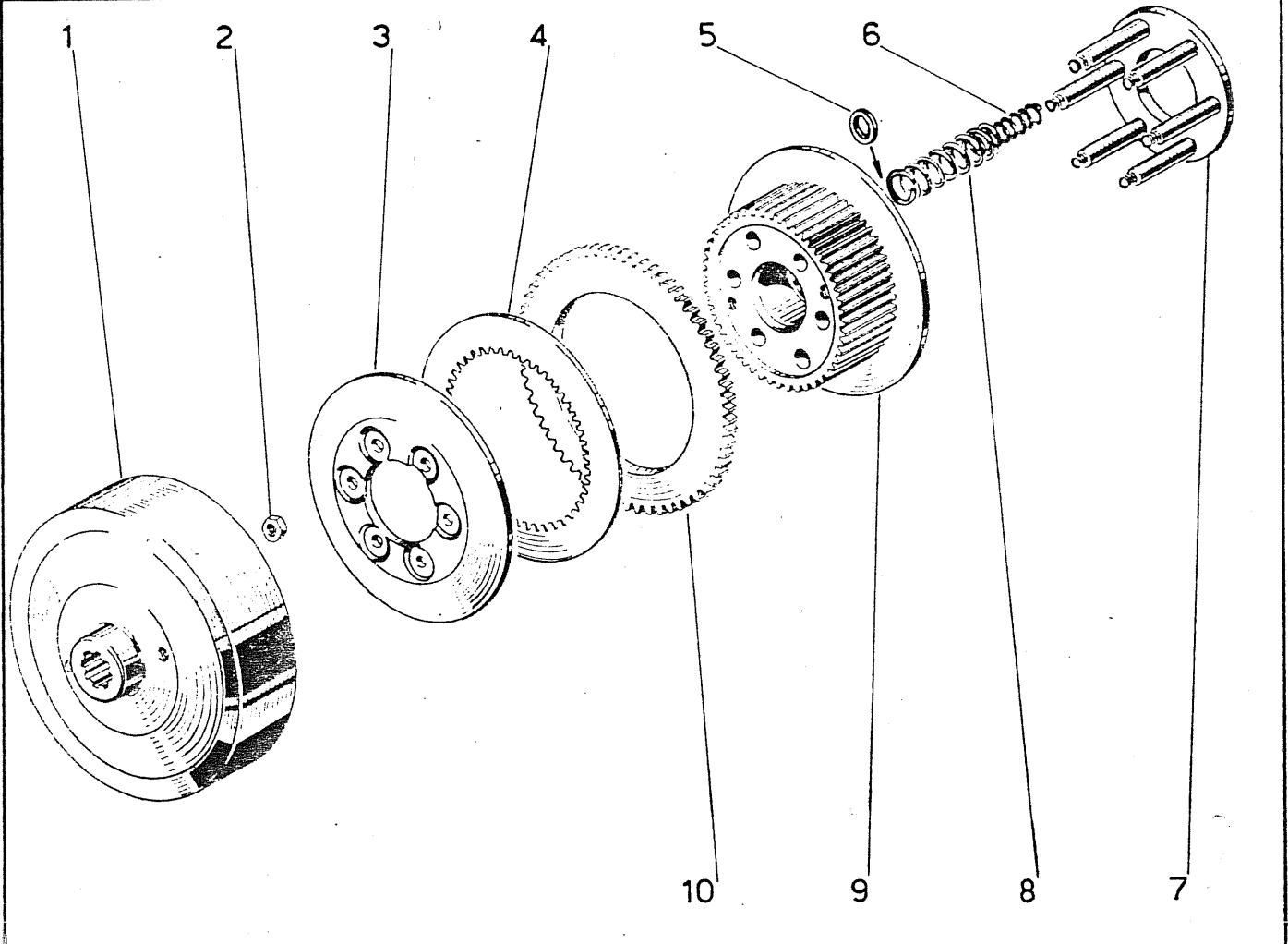
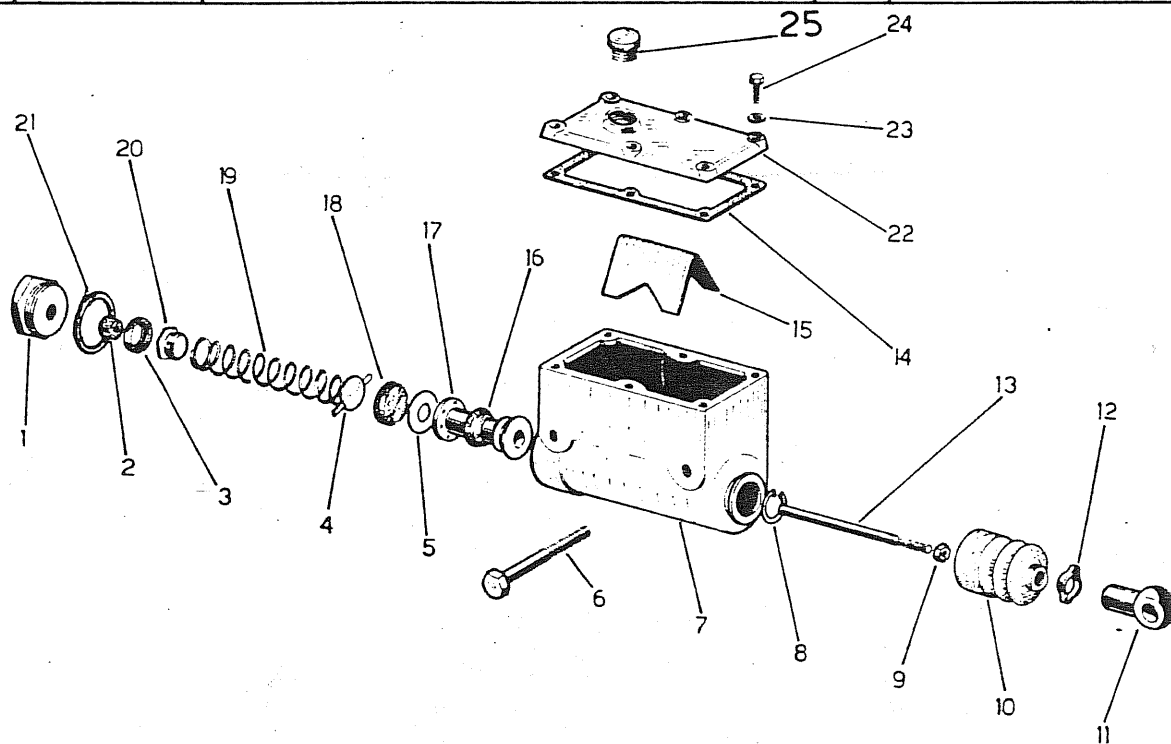


Fig.	Riferimento	Denominazione	Q.tà	Note
1	49592	Tappo estremità pompa	2	
2	49593	Gommino per tappo	2	
3	49594	Anello di tenuta $\phi$ 21	2	
4	49595	Coperchietto per molla	2	
5	49596	Rondella di rasamento	2	
6	19082	Vite M 10x60 UNI 5737	4	
7	49597	Corpo pompa	2	
8	14034	Anello elastico I 22 UNI 3654	2	
9	19003	Dado M 8 UNI 5588	2	
10	49598	Gommino di protezione	2	
11	1784	Occhiello di registro	2	
12	49230	Anello OETIKER	2	
13	49599	Puntone per pompa	2	
14	49600	Guarnizione per coperchio	2	
15	49601	Lamierino in acciaio	2	
16	49602	Anello di tenuta $\phi$ 22 per pistone	2	
17	49603	Pistone per pompa	2	
18	49604	Guarnizione a tazza $\phi$ 22	2	
19	49605	Molla per pompa	2	
20	49606	Tappo per molla	2	
21	49558	Guarnizione $\phi$ 30	2	
22	49607	Coperchio per pompa	2	
23	24011	Rosetta bisellata A 6,4 UNI 1733	12	
24	19031	Vite M 6x20 UNI 5739	12	
25	49608	Tappo immissione olio	2	
26	49827	Serie guarnizioni (fig. 2-3-16-18)	2	



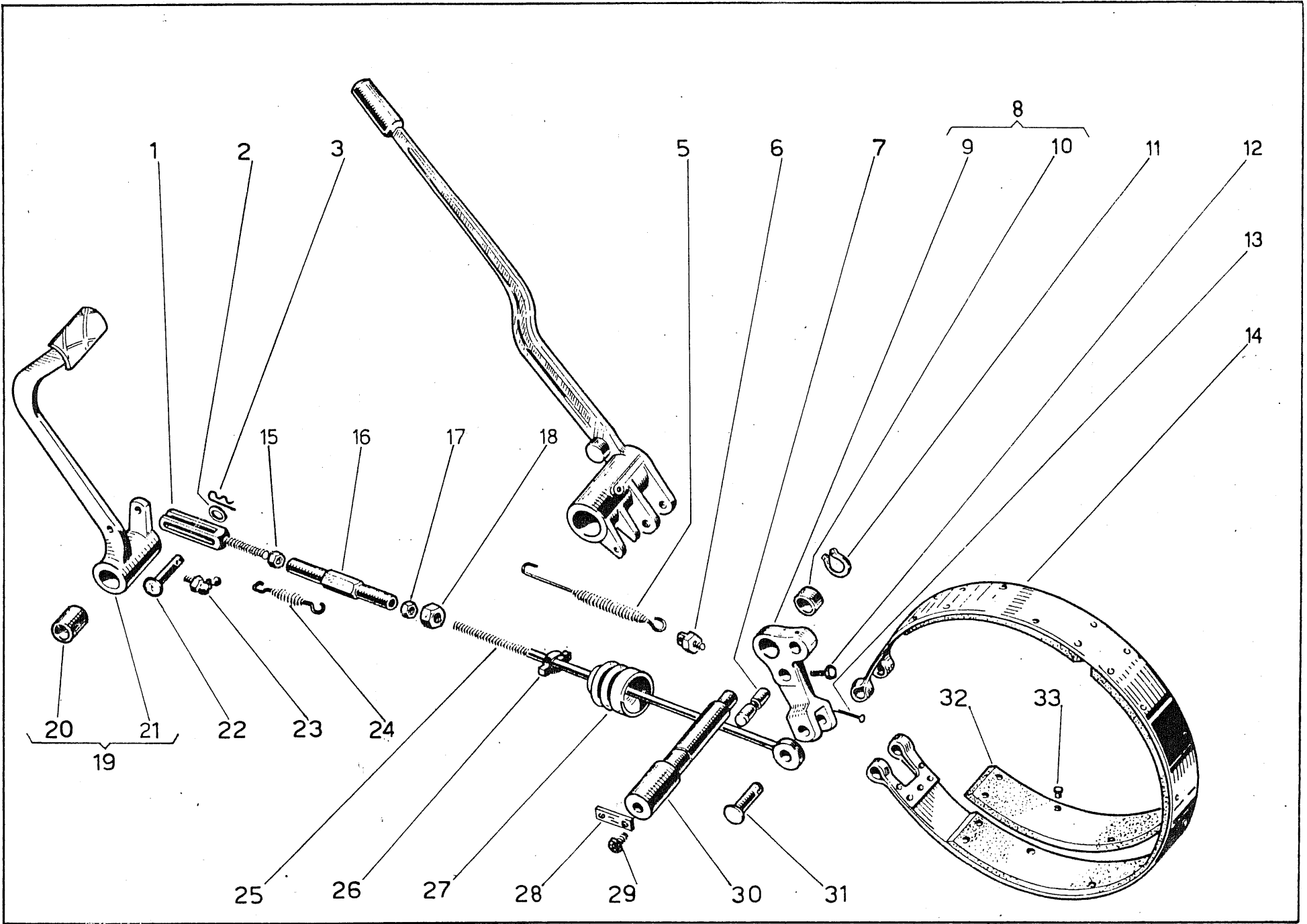




Fig	Riferimento	Denominazione	Q.tà	Note
1	0124/167/Y	Forcella con asola	2	
2	24005	Rosetta bisellata A 8,4 UNI 1733	2	
3	1620	Copiglia elastica	2	
4	3024	<del>Leva comando disinnesto sin.</del>	1	
5	1519	Molla richiamo leva	2	
6	1234/722/Y	Vite con occhiello	2	
7	01/169/Y	Perno estremità nastro	4	
8	48119	Leva completa di boccole 660514	2	
9	1651	Leva nastro freno	2	
10	1150	Boccola $\phi$ 22 x 26 x 20	2	
11	14030	Anello elastico E 22 UNI 3653	4	
12	19030	Vite M 6 x 10 UNI 5739	4	
13	24027	Copiglia A 3 x 18 UNI 1336	2	
14	01/579/Y	Nastro freno (compl.di fig.32-33)	2	660188
15	19029	Dado M 10 sin. UNI 5588	2	
16	49133	Manicotto di registro 10 UNI 1677	2	
17	19114	Dado M 10 UNI 5589	4	
18	19028	Dado M 10 UNI 5588	2	
19	48123	Pedale sinistro compl. di boccole	1	
20	1277	Boccola $\phi$ 20 x 24 x 30	2	
21	1649	Pedale freno sinistro	1	
22	1525	Perno per forcella	2	
23	15008	Ingrassatore M 8 a 90°	1	
24	134/549/Y	Molla richiamo pedale	2	
25	1650	Tirante freno	2	
26	49230	Anello OETIKER	2	
27	49117	Cuffia di protezione	2	
28	3421	Piastrina di fermo	2	
29	19159	Vite M 8 x 16 UNI 5931	4	
30	3422	Perno per leva nastro freno 660238	2	
31	1611	Perno per tirante	2	
32	01/441/Y	Guarnitura per nastro freno	6	
33	49008	Ribattini $\phi$ 5 x 10	42	

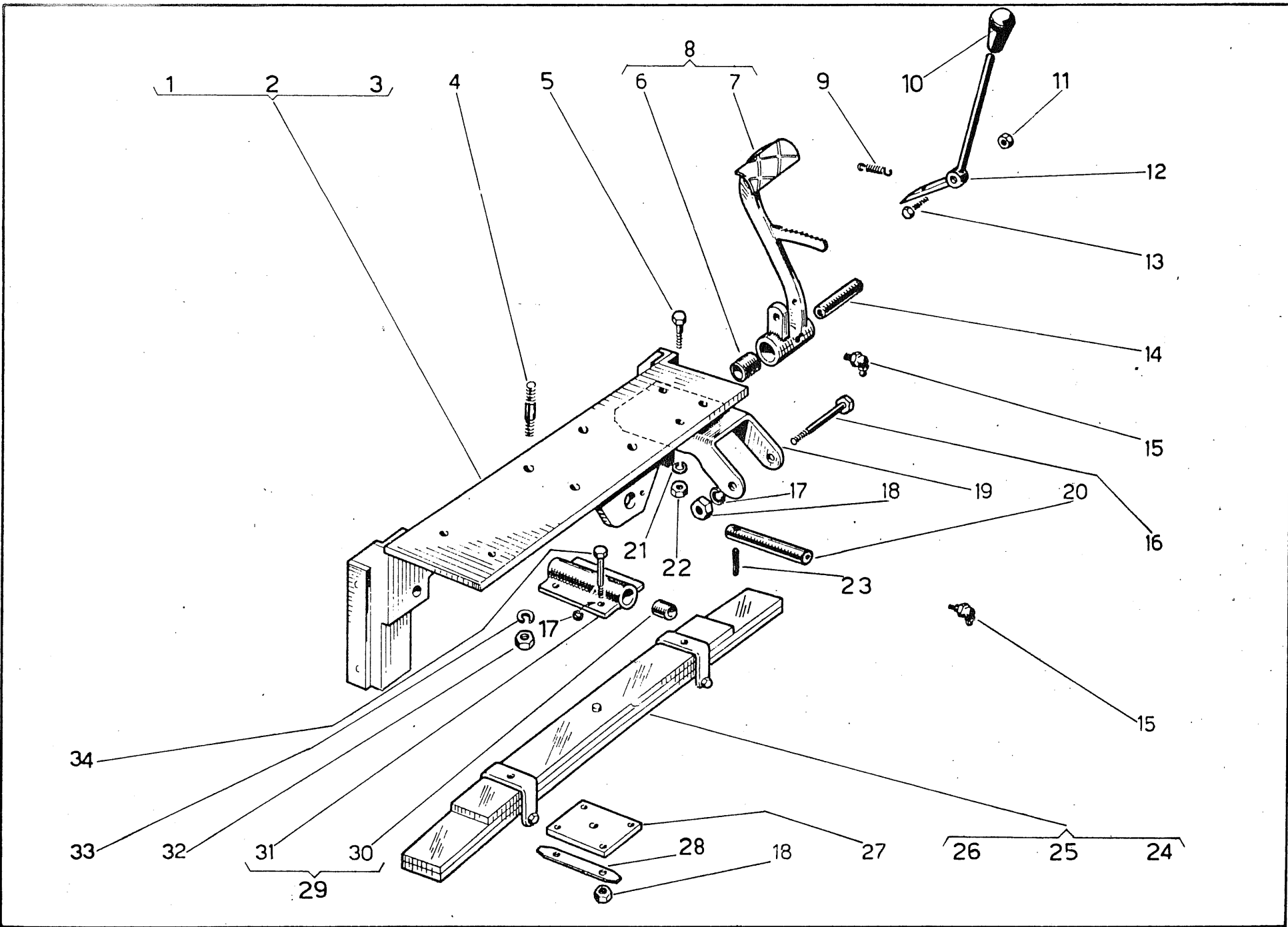


Fig.	Riferimento	Denominazione	Q.tà	Note
1	1662	Supporto balestra (S)	1	
2	1663	Supporto balestra (N)	1	
3	1664	Supporto balestra (L)	1	
4	2945	Prigioniero M 12x1,25x30 UNI 5913	4	
5	19008	Vite M 8 x 30 UNI 5737	6	
6	1277	Boccola $\emptyset$ 20 x 24 x 30	2	
7	1647	Pedale freno destra (S)	1	
7A	3434	Pedale freno destra (NeL)	1	
8	48144	Pedale freno des. con boccola (S)	1	
8A	48235	Pedale freno des. con bocc.(NeL)	1	
9	01234/304/Y	Molla richiamo leva	1	
10	49702	Pomello	1	
11	19003	Dado M 8 UNI 5588	1	
12	1731	Leva freno di stazionamento	1	
13	19002	Vite M 8 x 40 UNI 5737	1	
14	1501	Perno pedale freno	2	
15	15008	Ingrassatore M 8 a 90°	2	
16	19210	Vite M 10 x 100 UNI 5737	2	
17	24001	Rosetta elastica A 10,5 UNI 1751	2	
18	19028	Dado M 10 UNI 5588	6	
19	1502	Supporto pedale freno	2	
20	1665	Perno oscillazione balestra	1	
21	24002	Rosetta elastica A 8,4 UNI 1751	6	
22	19003	Dado M 8 UNI 5588	6	
23	49252	Spina elastica 6 x 45 DIN 1481	1	
24	1634	Molla a balestra (S)	1	
25	1635	Molla a balestra (N)	1	
26	1636	Molla a balestra (L) 660 N	1	
27	1/045/0	Piastra bloccaggio balestra	1	
28	0124/92/Y	Piastrina di sicurezza	2	
29	48138	Supporto oscillante con boccole	1	
30	1277	Boccola $\emptyset$ 20 x 24 x 30	2	
31	1/042/0	Supporto oscillante	1	
32	19310	Dado M 12 x 1,25 UNI 5588	4	
33	24003	Rosetta elastica A 13 UNI 1751	4	
34	19067	Vite M 10 x 80 UNI 5737 "S" e "N"	4	
34A	19215	Vite m 10 x 90 UNI 5737 "L"	4	

Fig.	Riferimento	Denominazione	Q.tà	Note
1	49212	Impugnatura per leva	2	
2	3020	Leva comando disinneste ds.	1	
2A	3021	Leva comando disinneste sn.	1	
3	1277	Boccola $\phi$ 20 x 24 x 30	4	
4	1661	Asse per leva disinneste	1	
5	13045	Anelle OR 119 $\phi$ 15,8 x 2,62	2	
6	14002	Anelle elastico E 20 UNI 3653	2	
7	2442	Tube pompa martinette des.	1	
8	2449	Tube pompa martinette sin.	1	
9	3017	Perne per leva disinneste	2	
10	19344	Dado M 12 UNI 5589	2	
11	15008	Ingrassatore M 8 a 90°	2	
12	49106	Spurge per aria	2	
13	13/610/Y	Corpo martinette	2	
14	13/611/Y	Molla per martinette	2	
15	13/612/Y	Rondella premianelle	2	
16	13041	Anelle di tenuta $\phi$ 38	2	
17	13/614/Y	Pistone per martinette	2	
18	14024	Anello elastico I 38 UNI 3654	2	
19	49117	Gemmine di protezione	2	
20	1181	Puntone per martinette	2	
21	48014	Martinette disinneste complete	2	660513
22	1658	Boccola $\phi$ 15 x 18 x 12	4	

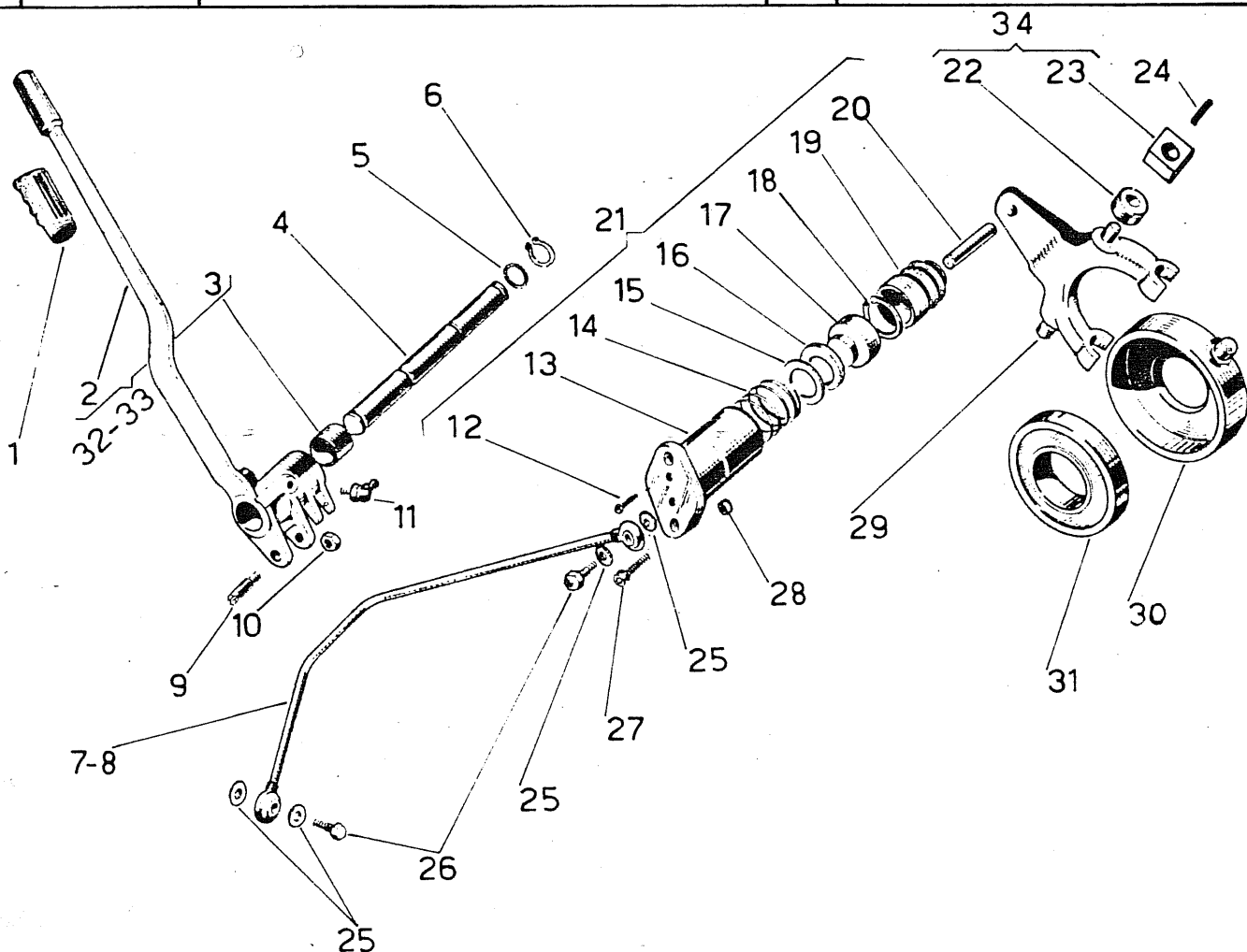


Tavola n.17

Fig.	Riferimento	Denominazione	Q.tà	Note
23	3542	Supportine per forcella	4	
24	49202	Spina elastica 6 x 12 DIN 1481	4	
25	49547	Guarnizione $\phi$ 10	8	
26	49118	Raccorde a vite cava M 10 x 1,25	4	
27	19080	Vite M 8 x 35 UNI 5931	4	
28	1182	Distanziale per martinette	4	
29	1/047/N	Forcella disinnesto	2	
30	3665	Manicette porta cuscinette	2	
31	12111	Cuscinette ALN 55 $\phi$ 55x100x21	2	6200202
32	48120	Leva disinn.ds. compl.di becc.(f.2-3)	1	
33	48121	Leva disinn.sn.compl.di becc.(f.2A-3)	1	
34	48244	Supp.per forc.compl.di becc(f.22-23)	4	

## TENDICINGOLO

Fig.	Riferimento	Denominazione	Q.Ta	Note
1	19051	Vite M12x25 UNI 5739	8	
2	3676	Arresto per dado	2	
3	124/906/Y	Guida asta registrabile	2	
4	2775	Tubo portamolla	2	
5	15004	Ingrassatore M8 diritto	2	
6	19030	Vite M12x30 UNI 5739	4	
7	24003	Rosetta elastica A12,5 UNI1751	16	
3	19072	Vite M12x35 UNI 5739	4	
9	48136	Supporto completo di boccia	2	
10	2761	Supporto carrello	2	
11	01/278/Y	Boccia $\phi 48 \times 54 \times 50$ 660146	2	
12	19062	Vite M12x20 UNI 5739	8	
13	01/310/Y	Molla tendicingolo	2	
14	01/125/Y	Cappello porta guida	2	
15	014/198/Y	Dado per asta	2	
16	48139	Forcella tendicingolo con asta	2	
17	1/042/T	Asta registrabile	2	
18	2762	Forcella tendicingolo	2	
19	19154	Vite M10x30 UNI 5931	8	

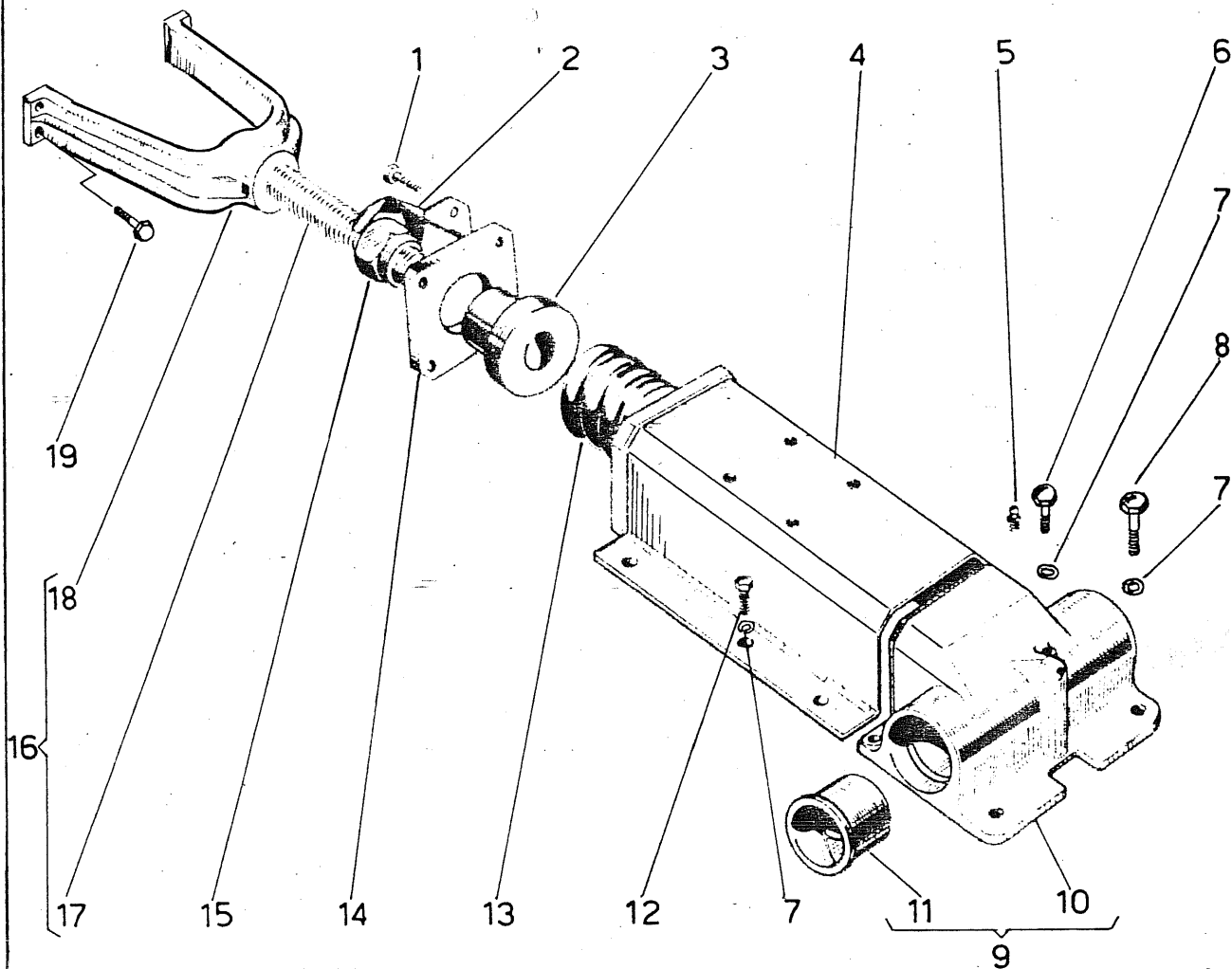


Fig.	Riferimento	Denominazione	Q.tà	Note
1	19203	Vite M 22 x 1,5 x 50 UNI 5740	2	
2	01/180/Y	Rondella estremità $\varnothing$ 22 x 59 x 10	2	
3	19046	Vite M 14 x 50 UNI 5737 (S)	2	
4	01/23/Y	Supporto barra sinistro (S)	1	
5	01/63/Y	Barra trasversale (S)	1	
6	01/64/Y	Barra trasversale (N) 662488	1	
7	01/490/Y	Barra trasversale (L)	1	
8	01/21/Y	Supporto barra ds. (S)	1	
9	0124/572/Y	Piastrina di sicurezza (S)	2	
10	19047	Vite M 14 x 40 UNI 5737(S)	4	
11	49521	Spina elastica 8 x 26 DIN 1481(S)	2	

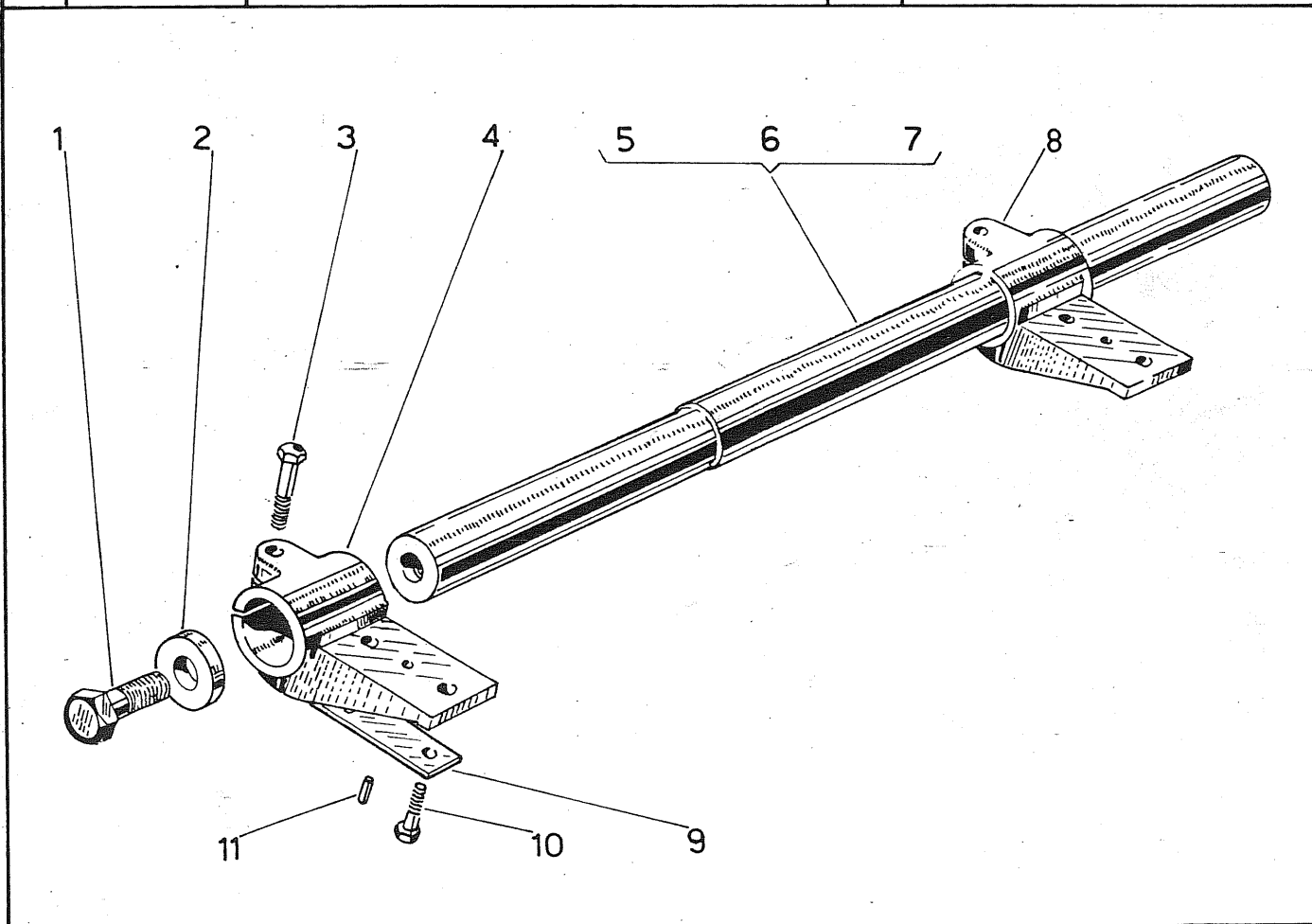
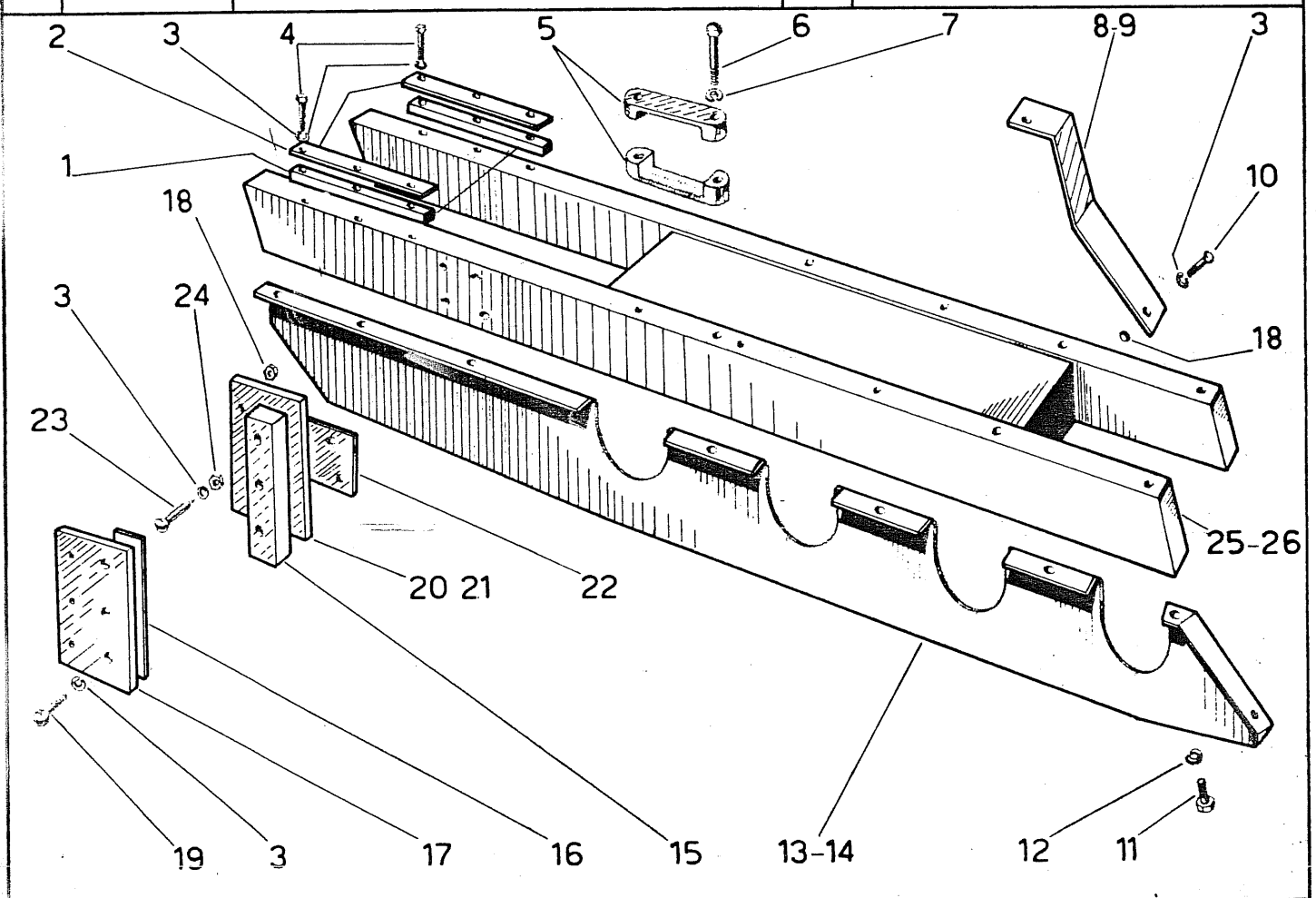


Fig.	Riferimento	denominazione	Q. tà	Note
1	2784	Spessore per guida	4	
2	2783	Guida ruota tendicingolo	4	
3	24001	Rosetta elastica A 10,5 UNI 1751	26	
4	19178	Vite M 10x45 UNI 5737	12	
5	2616	Tassello per molla a balestra	4	
6	19160	Vite M 12x65 UNI 5737	4	
7	24003	Rosetta elastica A 13 UNI 1751	4	
8	1548	Riparo ruota motrice destra	2	
9	1549	Riparo ruota motrice sinistra	2	
10	19001	Vite M 10x25 UNI 5739	4	
11	19066	Vite M 10x20 UNI 5739	24	
12	24001	Rosetta elastica A 10,5	24	
13	1317	Riparo cingolo destro	2	
14	1318	Riparo cingolo sinistro	2	
15	2628	Spessore guida carrelli	2	
16	2629	Spessore registro piastra	2	
17	2627	Piastra guida carrelli	2	
18	19028	Nafo M 10 UNI 5588	6	
19	19045	Vite 10x65 UNI 5737	6	
20	2781	Guida carrelli destra	1	
21	2782	Guida carrelli sinistra	1	
22	1319	Spessore registro blocco	4	
23	19212	Vite M 10x60 UNI 6109	4	
24	19114	Nafo M 10 UNI 5588	4	
25	3419	Corpo carrello destro	1	
26	3420	Corpo carrello sinistro	1	





## RUOTA TENDICINGOLO "48132" n°2

Fig.	Riferimento	Denominazione	Q. Ta	Note
1	49462	Spina elastica 8x50 DIN 1481	2	
2	2767	Supporto ruota destro 660197	1	
3	2768	Supporto ruota sinistro 660198	1	
4	13064	Anello OR 3112 $\phi$ 28,23x2,62	2	
5	13117	Gruppo di tenuta frontale 620102	2	
6	1803	Boccola $\phi$ 34 x 42 x 40 660130	4	
7	2774	Asse ruota 660237	1	
8	19110	Grano M 10 x 15 5923	1	
9	2766	Ruota tendicingolo	1	

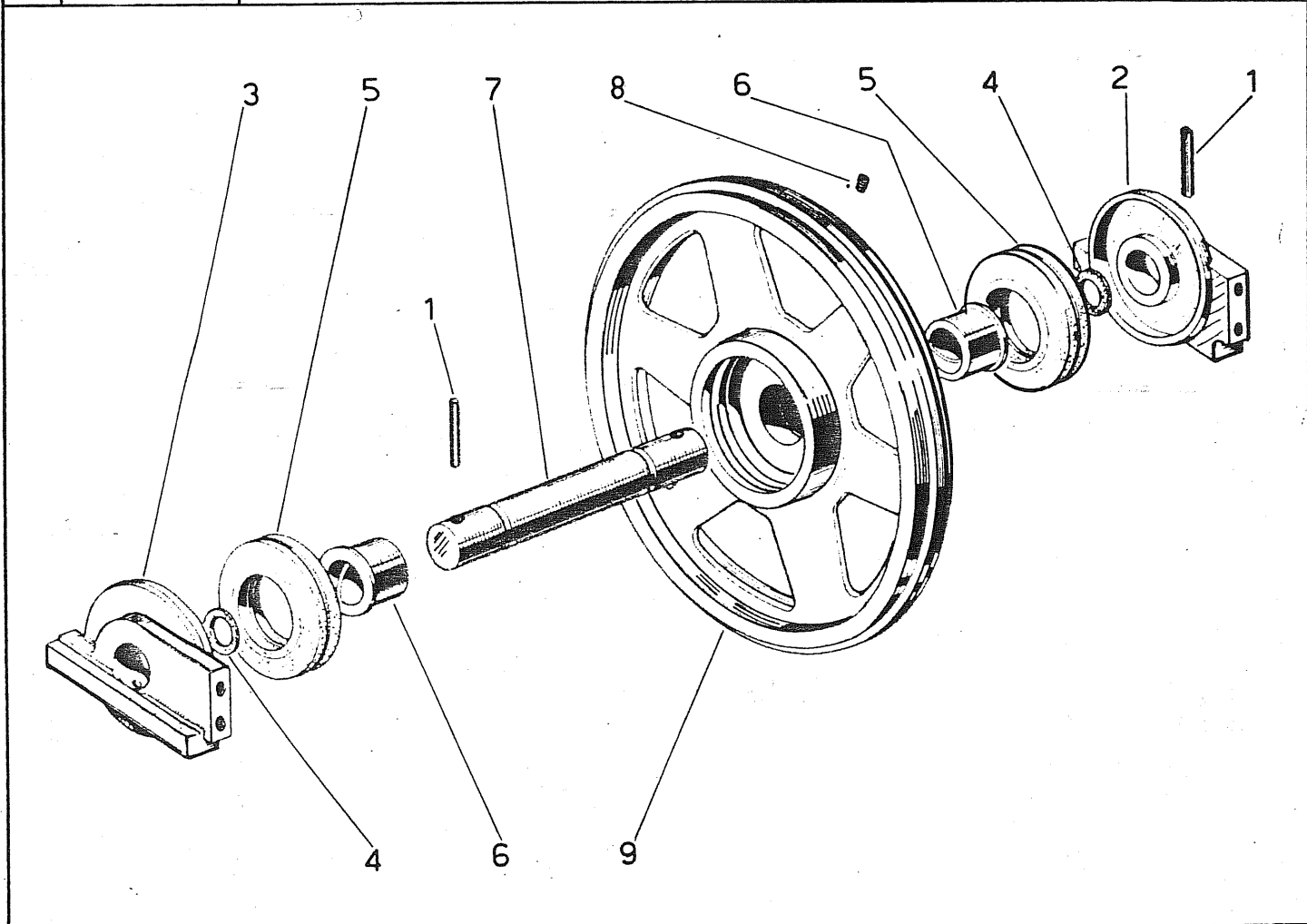
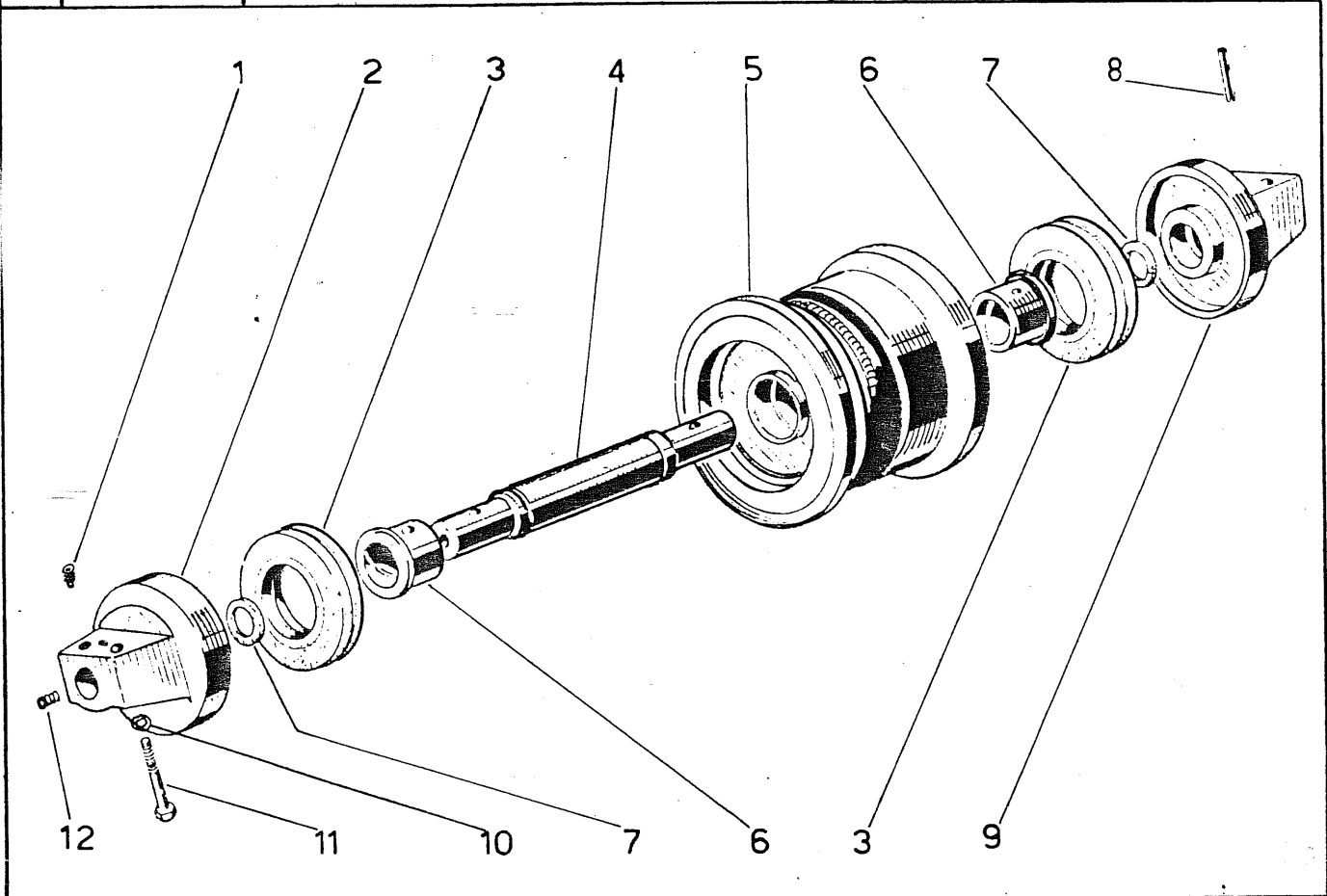
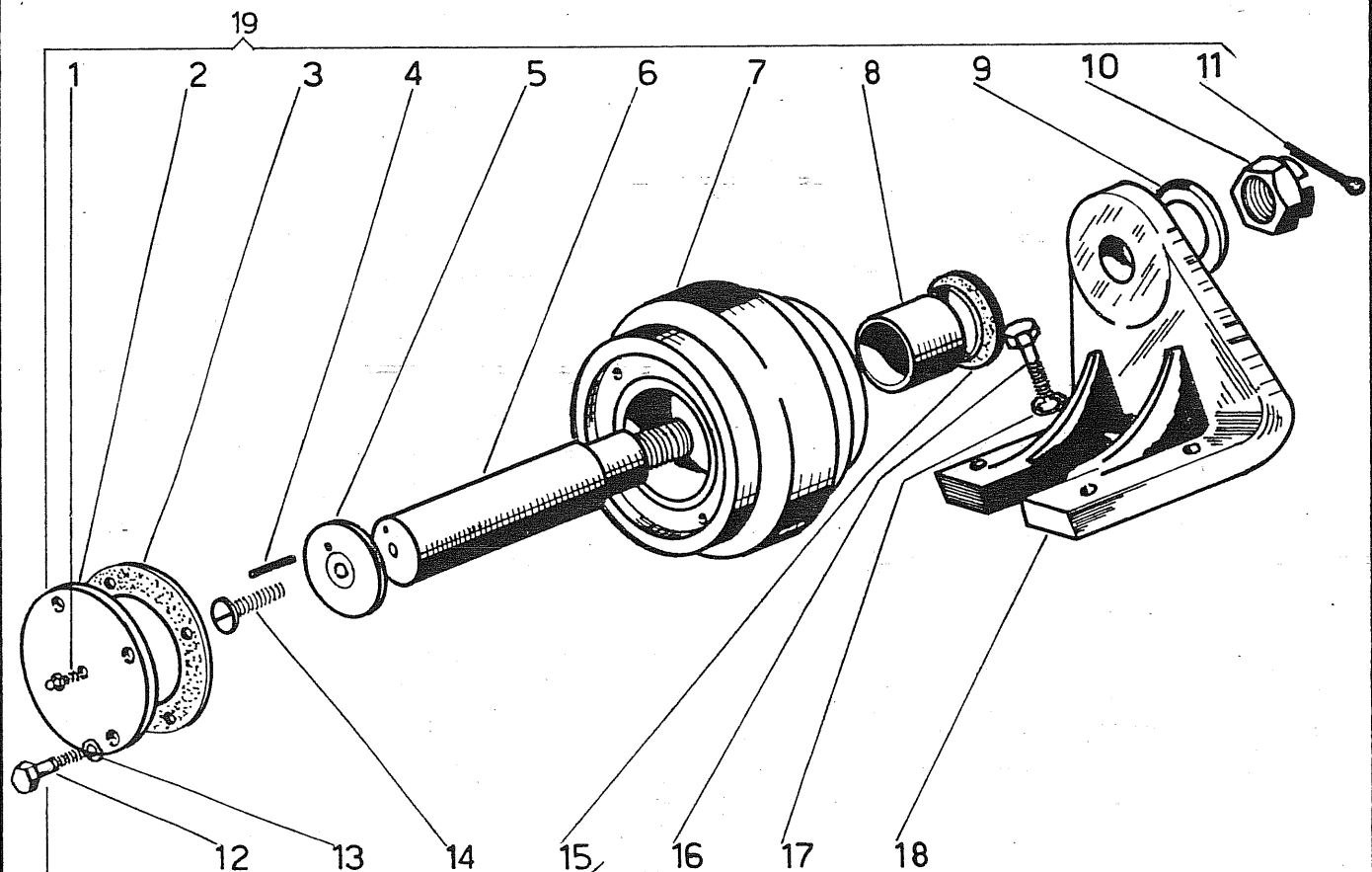


Fig.	Riferimento	Denominazione	Q.tà	Note
1	19367	Vite M 10x14 UNI 5925	1	
2	2797	Supporto rullo esterno	1	
3	13117	Gruppo di tenuta frontale	2	
4	2799	Asse rullo	1	
5	2796	Rullo nudo	1	
6	1803	Boccola $\phi$ 34 x 42 x 40	2	
7	13064	Anello OR 3112 $\phi$ 28,23x2,62	2	
8	49266	Spina elastica 10x50 DIN 1481	1	
9	2798	Supporto rullo interno	1	
10	24001	Rosetta elastica A 10,5 UNI 1751	4	
11	19045	Vite M 10x65 UNI 5737	4	
12	49253	Tappo conico 1/8"	1	

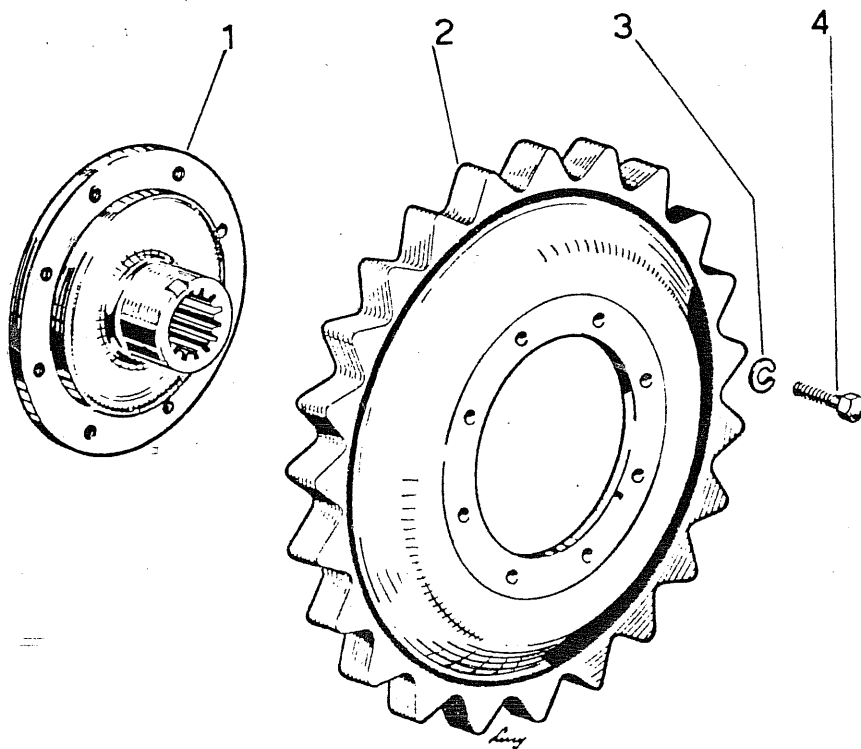


N.	Riferim.	Denominazione	Q.	Note
1	15004	Ingrassatore M8	1	
2	3639	Coperchio	1	
3	1234/295/Y	Guarnizione	1	
4	49010	Spina elastica 4x24 DIN 1481	1	
5	3638	Anello di rasamento	1	
6	3637	Asse rullo	1	
7	3634	Corpo rullo	1	
8	4105	Boccola $\phi$ 30x34x30	2	ex 16046
9	24012	Rosetta bisellata 21 UNI 6592	1	
10	19035	Dado M 20x1,5 UNI 5594	1	
11	24026	Copiglia A 4x40 UNI 1336	1	
12	19019	Vite M 8x20 UNI 5739	4	
13	24004	Rosetta elastica 8,4 UNI 1751	4	
14	19219	Vite M 8x20 UNI 6109	1	
15	13008	Anello di tenuta $\phi$ 52x30x10	1	
16	19027	Vite M 10x30 UNI 5739	4	
17	24017	Rosetta bisellata A 10,5 UNI 1733	4	
18	2834	Supporto rullo	1	
19	48260	Rullo completo	1	



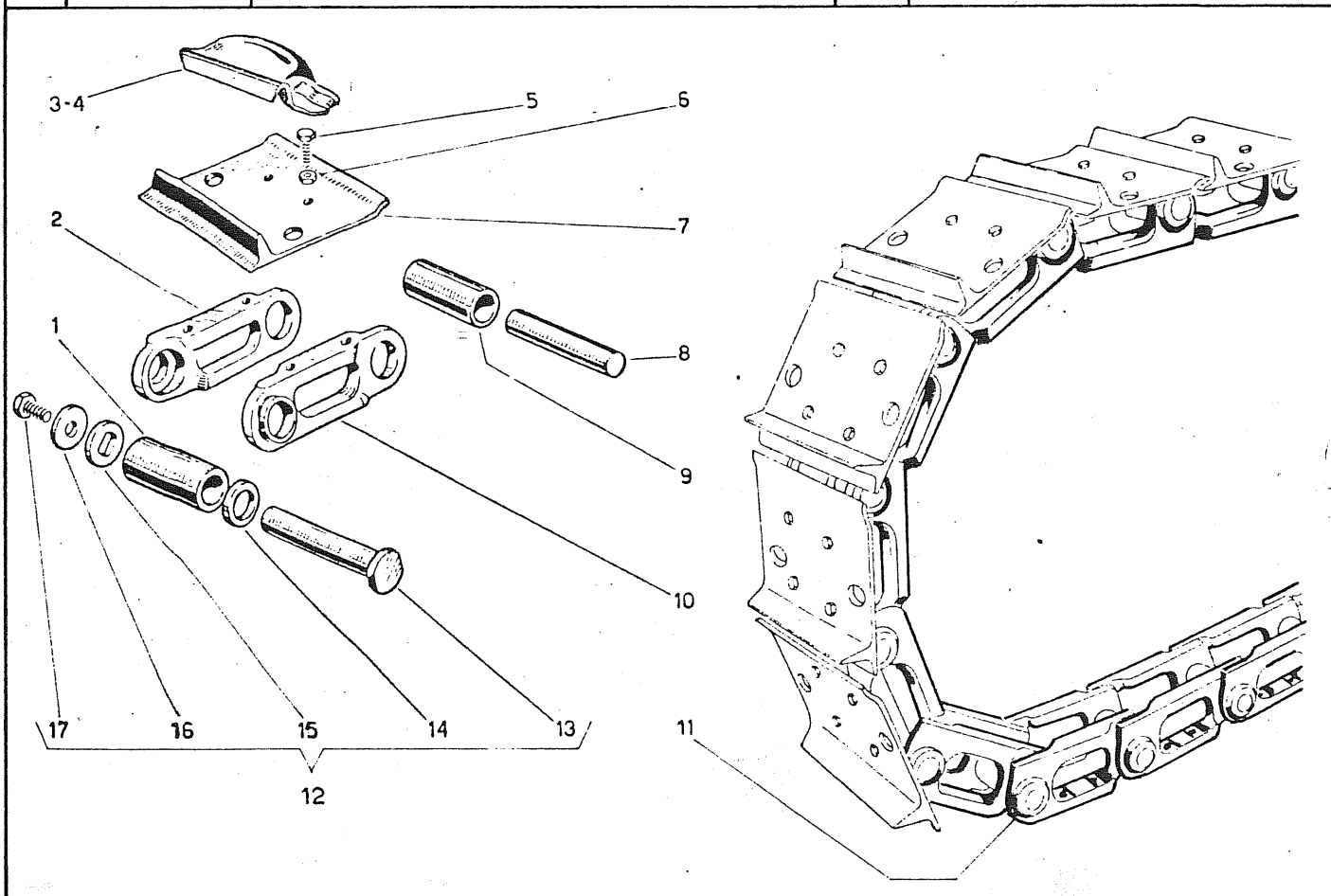
## RUOTA MOTRICE

Fig.	Riferimento	denominazione	Q. Ta	Note
1	3413	Mezzo per ruota	2	660222
2	3412	Ruota motrice	2	
3	24014	Resetta elastica A15 UNI 1751	16	
4	19341	Vite M14x1,5x25 UNI 5740	16	



## C A T E N A R I E

Fig.	Riferimento	Denominazione	Q.tà	Note
1	2811	Boccola di giunzione	2	
2	2879	Maglia sinistra per cingolo	64	
3	01/195/Y	Soprasuola destra da 200 mm.	32	
3b	1/025/S	Soprasuola destra da mm. 280 e 300	32	
4	01/196/Y	Soprasuola destra da mm. 200	32	
4b	1/026/S	Soprasuola sinistra da mm. 280 e 300	32	
5	19185	Vite M 10x1x35 UNI 5738	256	
6	19330	Madre M 10x1 Quadro	256	
7	2852	Suola destra mm. 200	32	
7a	2853	Suola sinistra mm. 200	32	
7b	3407	Suola mm. 300	64	
7c	2723	Suola mm. 280	64	
8	2809	Perno per maglia	62	
9	2810	Boccola per perno	62	
10	2878	Maglia destra per cingolo	64	
11	2780	Catena 602496	2	
12	48145	Perno unione cingole completo	2	
13	2808	Perno unione cingolo	2	
14	2880	Distanziale	4	
15	01/194/Y	Rendella perno unione cingolo	2	
16	01/193/Y	Rendella di sicurezza vite	2	
17	19054	Vite M 10x1,25x20 UNI 5740	2	



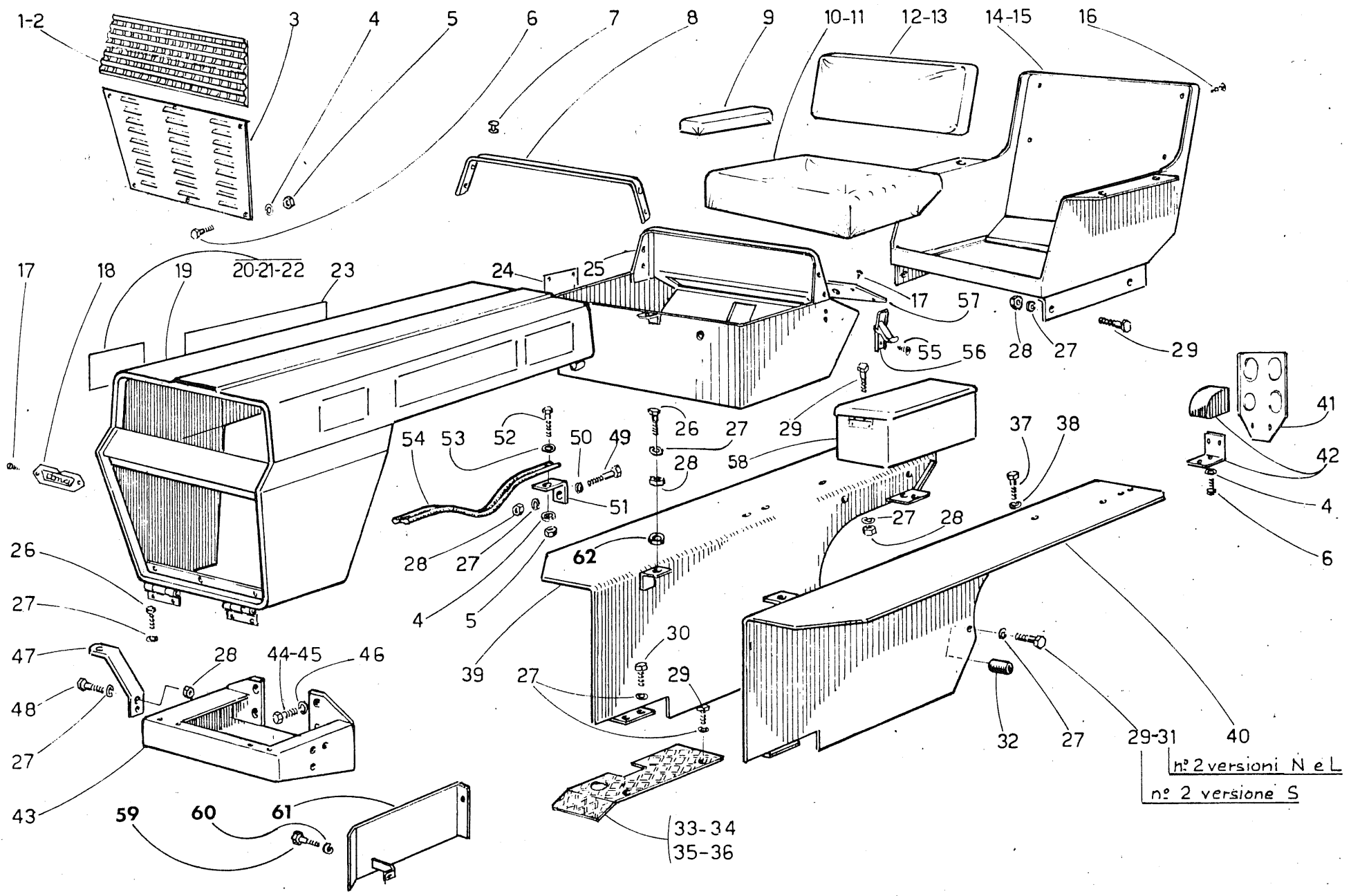


Tavola n.26

Fig.	Riferimento	denominazione	Q.tà	Note
1	3453	Mascherina superiore	1	
2	3454	Mascherina superiore con fari inc.	1	
3	3449	Mascherina inferiore	1	
4	24004	Rosetta elastica A 6,4 UNI 1751	17	
5	19032	Dado M 6 UNI 5588	12	
6	19010	Vite M 6x16 UNI 5739	17	
7	49199	Rivetto	9	
8	49085	Nastro l= 760	1	
9	26026	Bracciolo	2	
10	26046	Cuscino S	1	
11	26048	Cuscino N-L	1	
12	26045	Schienale S	1	
13	26047	Schienale N-L	1	
14	3491	Sedile S	1	
15	3492	Sedile N-L	1	
16	19118	Vite a legno 5x20 UNI 701	8	
17	19061	Vite autolf. 2,9x9,52 UNI 6951	14	
18	3766	Marchie ITMA	1	
19	3708	Cofano	1	
20	3044	Dicitura "S"	2	
21	3081	Dicitura "N"	2	
22	3082	Dicitura "L"	2	
23	3709	Dicitura "A 503"	2	
24	3706	Targhetta numeri matricola	1	
25	3425	Supporto serbatoio	1	
26	19040	Vite M 8x16 UNI 5739	8	
27	24002	Rosetta elastica A 8,4 UNI 1751	29	
28	19003	Dado M 8 UNI 5588	17	
29	19019	Vite M 8x20 UNI 5739 (S)=12,(N,L)=10	10	
30	19075	Vite M 8x40 UNI 5737	4	
31	19130	Vite M 8x45 UNI 5737 (N-L)	2	
32	124/930/Y	Distanziale (N-L)	2	
33	3470	Pedana destra stretta	1	
34	3471	Pedana sinistra stretta	1	
35	3458	Pedana destra N-L	1	
36	3459	Pedana sinistra N-L	1	
37	19013	Vite M 12x40 UNI 5739	2	
38	24003	Rosetta elastica A 13 UNI 1751	2	
39	3429	Parafango destro	1	
40	3430	Parafango sinistro	1	
41	49536	Porta targa	1	
42	49537	Supporto completo	2	
43	3707	Supporto cofano	1	
44	19163	Vite M 14x35 UNI 5737	3	
45	19265	Vite M 14x30 UNI 5931	1	
46	24014	Rosetta elastica A 15 UNI 1751	4	
47	3474	Supporto fanale	2	
48	19007	Vite M 8x25 UNI 5739	4	
49	19119	Vite M 8 x 70 UNI 5737	1	

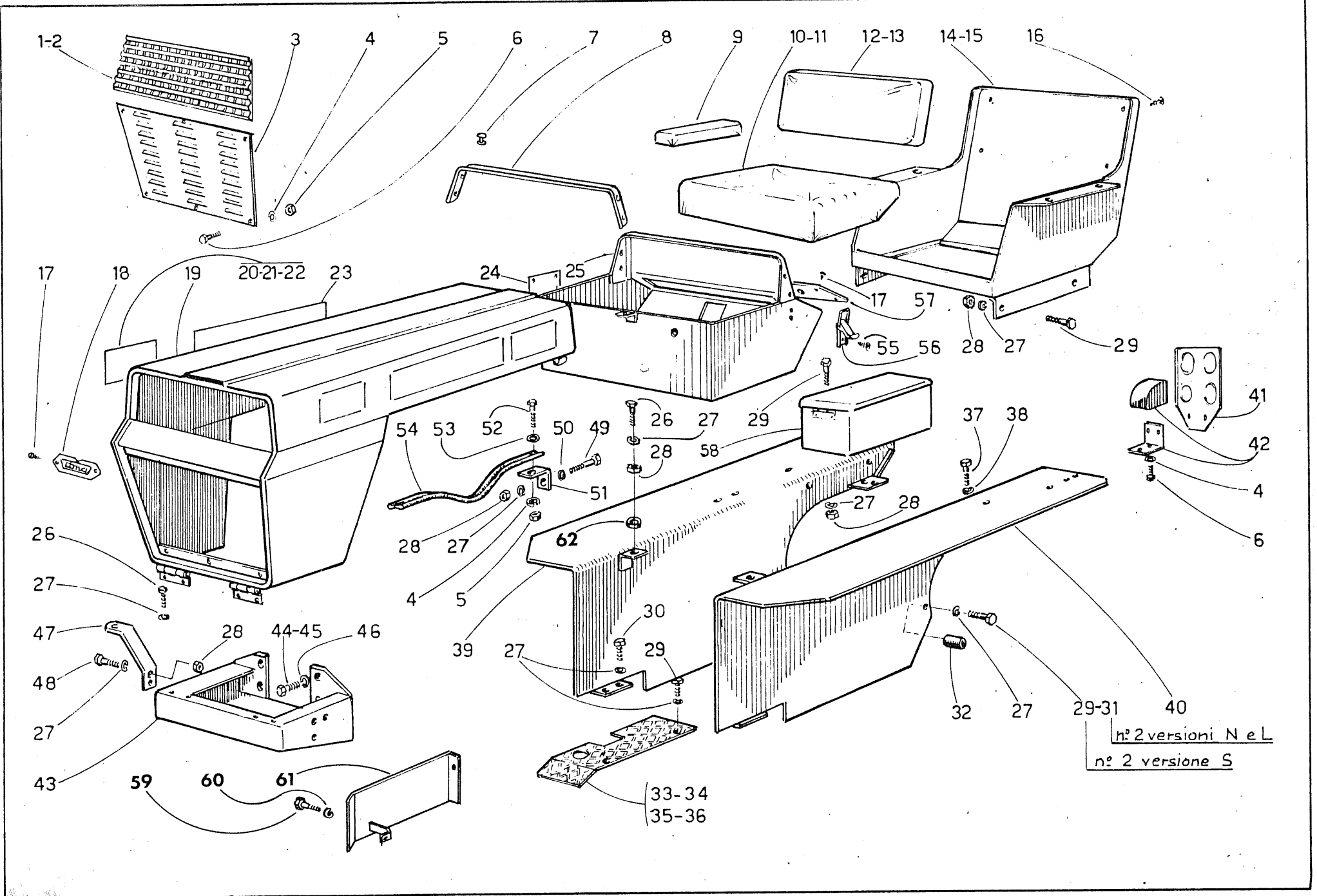




Fig	Riferimento	Denominazione	Q.tà	Not e
50	24005	Rosetta bisell. A 8,4 UNI 1733	1	
51	1942	Squadrette per cinghia	1	
52	19031	Vite M 6 x 20 UNI 5739	2	
53	24052	Rosetta A 7 UNI 1737	2	
54	49085	Cinghia L = 500	1	
55	19272	Vite autof. 3,9 x 9,52 UNI 6951	4	
56	49488	Cerniera	2	
57	3696	Cruscette	1	
58	1948	Cassetta porta attrezzi	1	
59	19001	Vite M 10 x 25 UNI 5739 (S-N)	3	
60	24001	Rosetta elastica A 10,5 UNI 1751	3	
61	3714	Riparo pempa AC (S-N)	1	
62	24/888/Y	Distanziale	4	

## IMPIANTO ELETTRICO E STRUMENTAZIONE (da matr.503.0388 M1121b)

Fig.	Riferimen.	Denominazione	Q	NOTE
1	49766	Strumento	1	660544
2	49798	Trasmissione: 49799 Guaina 49800 Cavo	1	650464 650465
3	20086	Scatola porta valvole	1	
4	3696	Pannello porta strumenti	1	
5	19032	Dado M6 UNI5588	4	
6	24011	Rosetta bis. A6,4 UNI 1733	4	
7	3415	Staffa fissaggio batteria	1	
8	4086	Tirante fissaggio batteria	2	
9	20070	Batteria	1	
10	20045	Coprichiave	1	
11	20095	Commutatore luci	1	
12	20096	Interr. generale avviamen.	1	
13	20094	Chiave per avviamento	1	
14	20088	Spia olio(gialla)	1	
15	20087	Spia generatore (rossa)	1	
16	19002	Vite M8x40 UNI 5737	4	
17	24057	Rosetta piana	8	
18	60022	Antivibrante	8	
19	4081	Distanziale	4	
20	4080	Piastra appoggio batteria	1	
21	20065	Fanale incorporato	2	
22	20053	Fanale esterno	2	
23	20056	Fanalino SN. post.	1	
24	20055	Fanalino DS. poster.	1	
25	19003	Dado M8 UNI 5588	4	

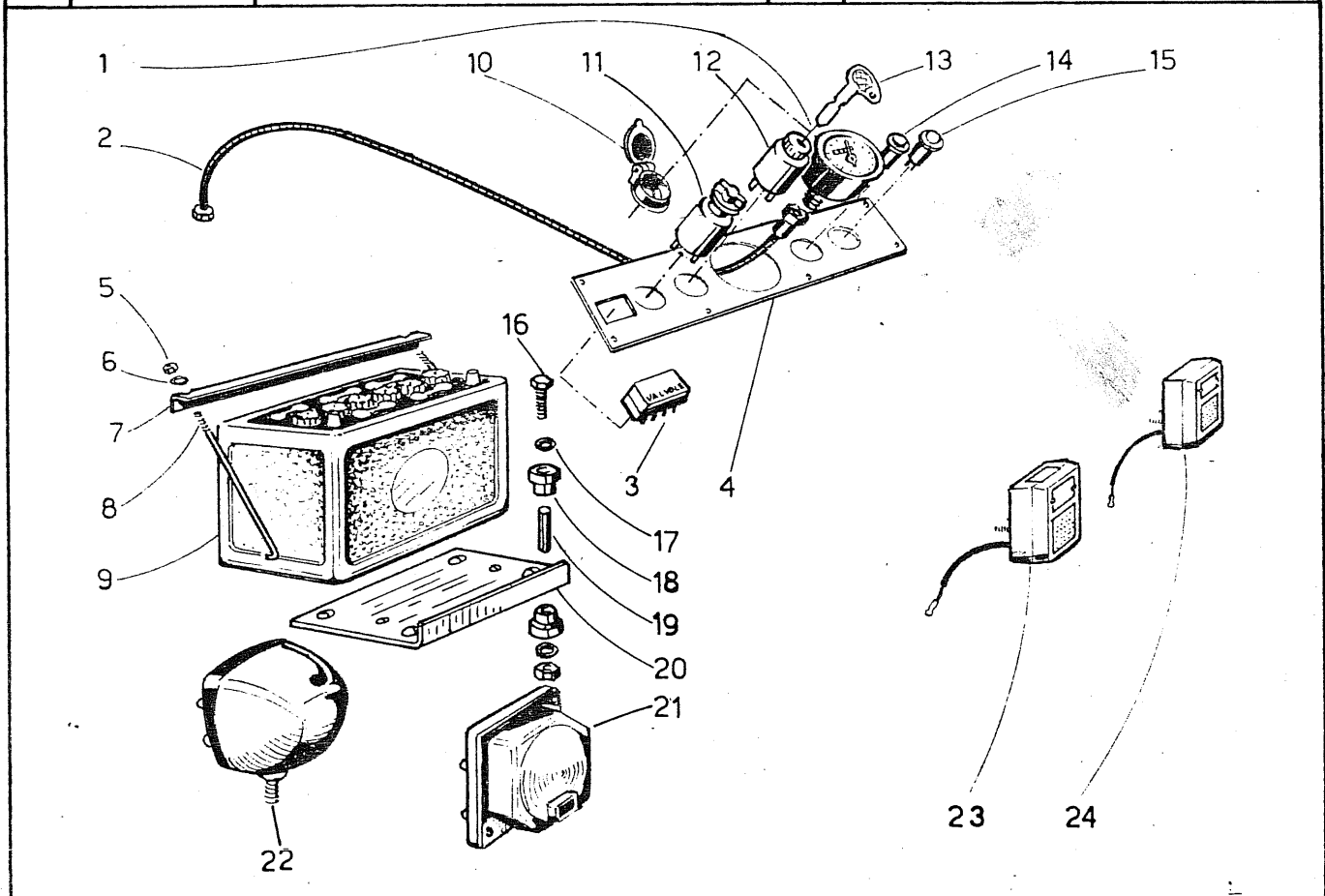


Fig.	Riferimento	Denominazione	Q.tà	Note
1	19010	Vite M 6x15 UNI 5739	4	
2	3426	Serbatoio carburante	1	
3	49267	Tappo per serbatoio	1	
4	49198	Raccordo a vite cava M 12x1,5	1	
5	17017	Guarnizione $\phi$ 12,5	4	
6	49416	Raccordo orientabile $\phi$ 12	2	
7	49230	Anello OETIKER $\phi$ 15	6	
8	49473	Tubo rifiute nafta	1	
9	49469	Raccordo orientabile $\phi$ 8,4	1	
10	17038	Guarnizione $\phi$ 8,4	2	
11	49474	Raccordo a vite cava M 8x1	1	
12	17077	Guarnizione $\phi$ 14,5	8	
13	49110	Raccordo a vite cava M 14x1,5	4	
14	20064	Fascetta	2	
15	49417	Raccordo orientabile $\phi$ 14	4	
16	49838	Pompa aspirazione carburante	1	
17	49497	Tubo serbatoio pompa AC	1	
18	49495	Tubo filtro pompa iniezione	1	
19	49496	Tubo pompa AC filtro	1	
20	49835	Filtro carburante completo	1	
21	49836	Testata filtro	1	
22	49837	Cartuccia filtro	1	
23	19114	Dado M 10 UNI 5589	2	
24	24001	Rosetta elastica A 10,5 UNI 1751	2	
25	24011	Rosetta bisellata A 6,4 UNI 1733	4	
26	24004	Rosetta elastica A 6,4 UNI 1751	4	

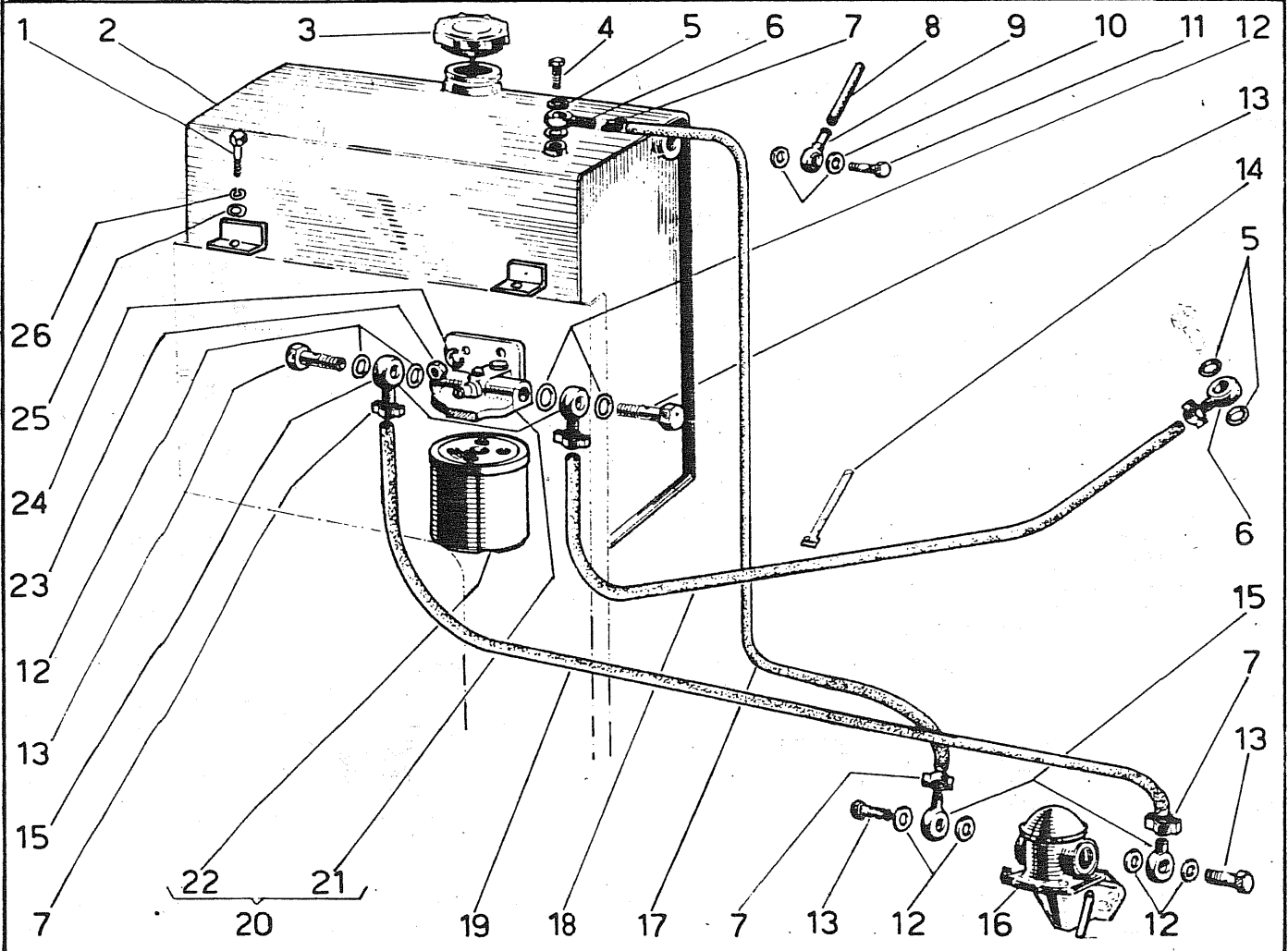
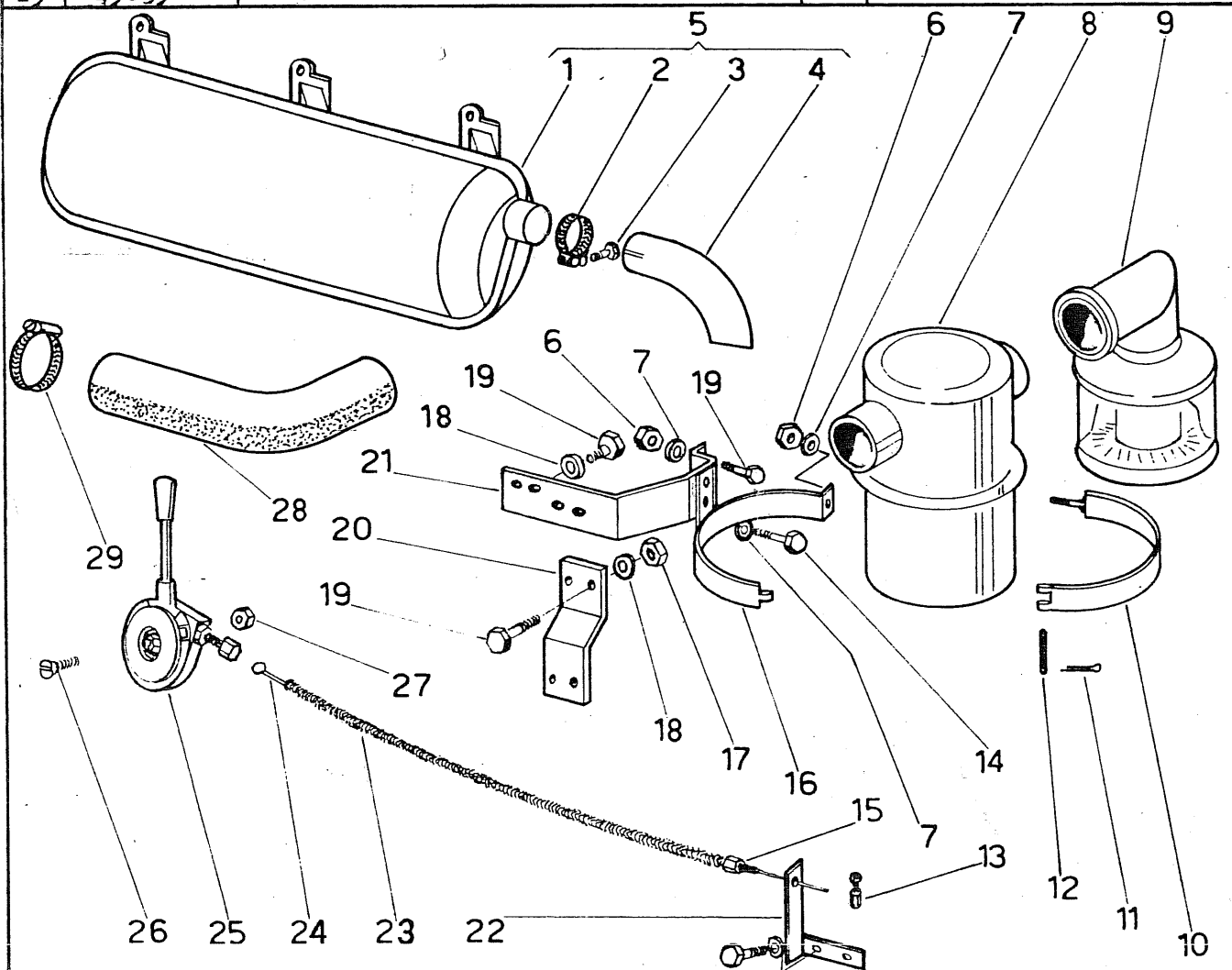


Fig.	Riferimento	Denominazione	Q.ta	Note
1	49820/1	Silenziatore	1	
2	49820/2	Fascetta	1	
3	19006	Vite M8x35 UNI 5739	1	
4	49820/4	Curva	1	
5	49820	Silenziatore completo	1	
6	19003	Dado M8 UNI 5588	2	
7	24002	Rosetta elastica A8,4 UNI 1751	2	
8	49823	Filtro aria	1	
9	49824	Prefiltro aria	1	
10	1545	Fascetta fissaggio filtri	1	
11	24027	Copiglia A3x18 UNI 1336	2	
12	1546	Perno per fascetta	1	
13	49812	Morsetto cilindrico	1	
14	19359	Vite M8x85 UNI 5737	1	
15	49514	Registro guaina M6	1	
16	3720	Supporto	1	
17	19028	Dado M10 UNI 5588	2	
18	24001	Rosetta elastica A10,5 UNI 1751	6	
19	19264	Vite M10x22 UNI 5739	6	
20	3713	Supporto	1	
21	3719	Supporto	1	
22	3710	Piastrina per tenditore	1	
23	49810	Guaina	1	
24	49811	Filo a treccia $\phi 12 \times 850$	1	
25	49467	Leva acceleratore sn.	1	
26	19022	Vite T.S.P. UNI 6109	4	
27	19032	Dado M6 UNI 5588	4	
28	3678	Curva in gomma	1	
29	49839	Fascetta	2	



Q.tà	Riferimento	Denominazione	Q.tà	Note
1	3074	Traversa barra di traino (S)	1	
1	3075	Traversa barra di traino (N)	1	
1	3076	Traversa barra di traino (L)	1	
2	2483	Perno di fermo	2	
3	24014	Rosetta elastica A 15 UNI 1751	9	
4	19320	Vite M 14 x 1,5 x 40 UNI 5738	6	
5	3013	Staffa superiore	1	
6	124/661/Y	Perno attacco traino	1	
7	19228	Vite M 14 x 1,5 x 50 UNI 5738	1	
8	19294	Vite M 14 x 1,5 x 75 UNI 5738	1	
9	19056	Vite M 14 x 1,5 x 30 UNI 5740	1	
10	3073	Barra di traino	1	
11	1782	Staffa attacco barra	1	
12	24003	Rosetta elastica A 13 UNI 1751	4	
13	1/046/L	Perno per barra	1	
14	49149	Piastrina di sicurezza A 8,4 UNI 6601	4	
15	19040	Vite M 8x15 UNI 5737	1	
16	19039	Dado M 14 x 1,5 UNI 5588	4	
17	2945	Prigioniero M 12 x 30 UNI 5913	4	
18	3014	Staffa ancoraggio	1	
19	19039	Dado M 14 x 1,5 UNI 5588	1	
	48187	Barra compl.(fig.3-5-7-8-9-10-18-19)	1	

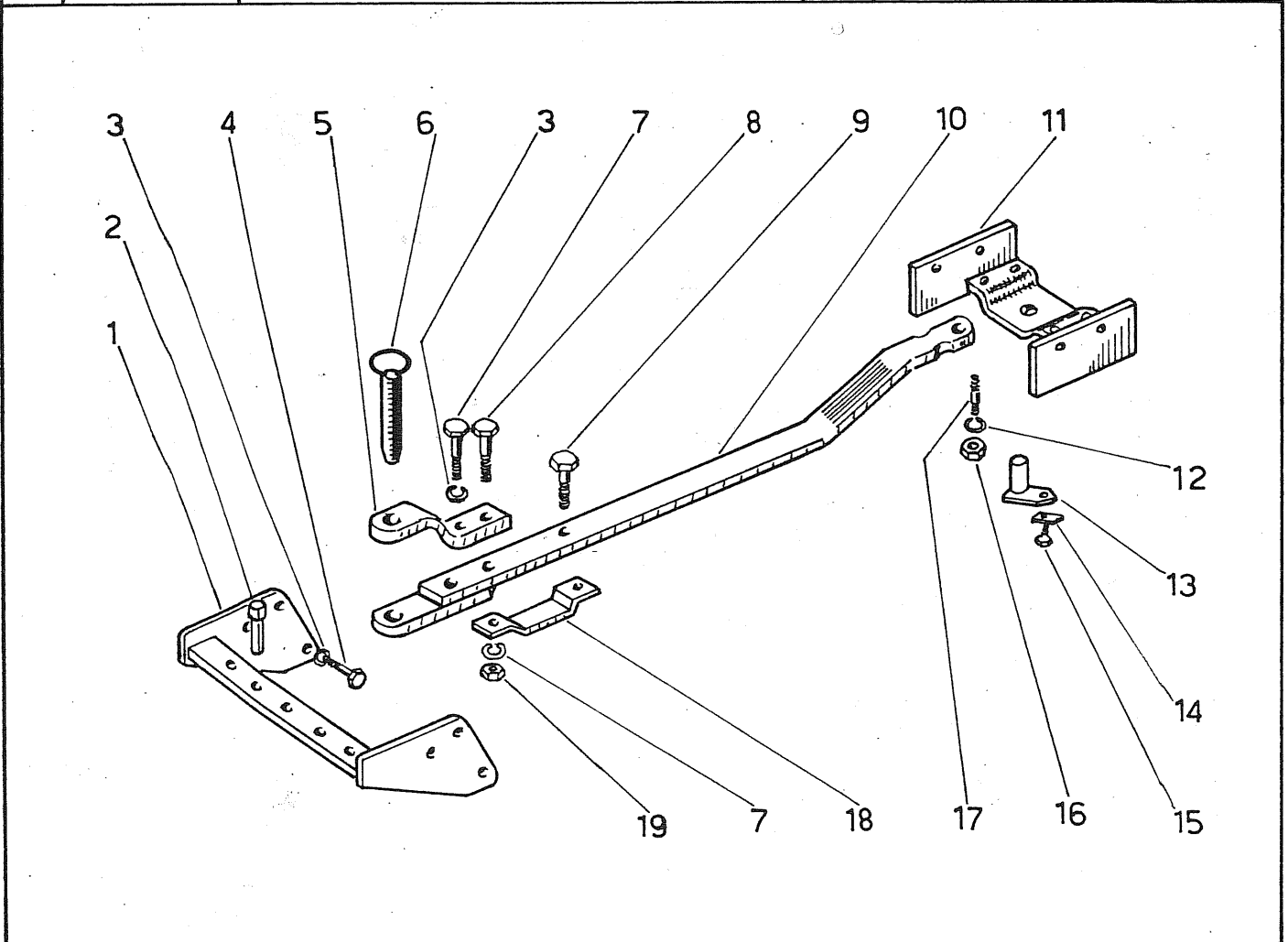


Tavola n.30

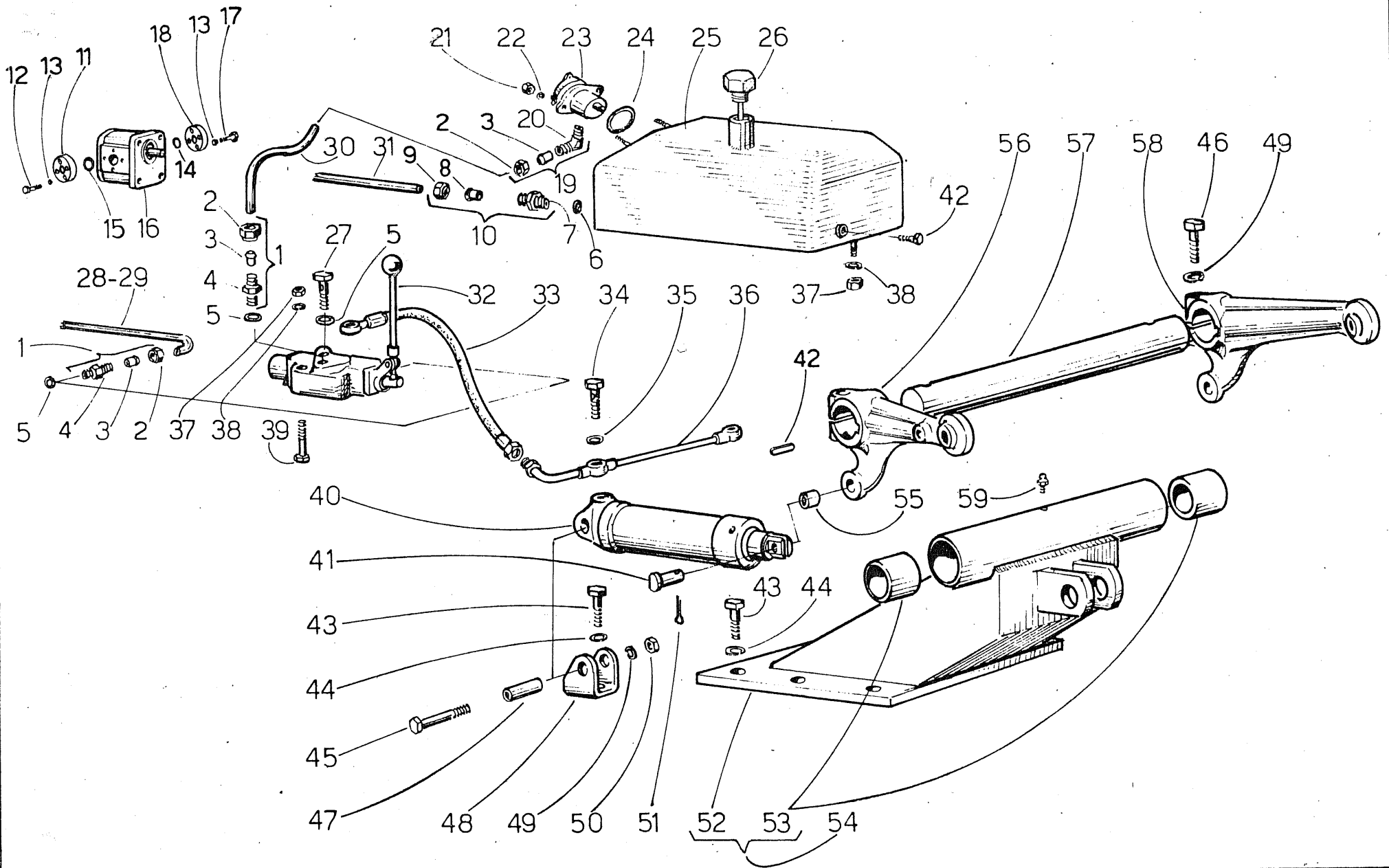


FIG	Riferimento	Denominazione	Q.tà	NOTE
1	49427	Raccordo diritto 3/8" GAS compl.	2	
2	49429	Dado di fissaggio	3	
3	49430	Anello di bloccaggio $\phi$ 12	3	
4	49582	Raccordo diritto 3/8" GAS	3	
5	49570	Guarnizione 3/8"	4	
6	49551	Guarnizione $\phi$ 18	1	
7	49257	Raccordo diritto M 18 x 1,5	1	
8	49256	Anello $\phi$ 15	1	
9	49255	Dado di fissaggio	1	
10	49226	Raccordo diritto M18x1,5 compl.	1	
11	3721	Flangia aspirazione	1	
12	19103	Vite M 6 x 40 UNI 5737	4	
13	24004	Rosetta elastica A 6,4 UNI 1751	4	
14	13108	Anello OR 127	1	
15	13061	Anello OR 132	1	
16	49821	Pompa ad ingranaggi	1	
17	19146	Vite M 6 x 30 UNI 5737	1	
18	3722	Flangia mandata	1	
19	49428	Raccordo a gomito 3/8" GAS	1	
20	49705	Raccordo a gomito	1	
21	19032	Dado M 6 UNI 5588	2	
22	24004	Rosetta elas. A 6,4 UNI 1751	2	
23	49696	Filtro olio	1	
24	13027	Anello OR 153 $\phi$ 49,21 x 3,53	1	
25	1816	Serbatoio	1	
26	49273	Tappo livello olio con asta	1	ex 48055
27	49583	Vite cava 3/8" GAS	1	
28	27190	Tubo mandata $\phi$ 12	1	
30	27151	Tubo ritorno	1	
31	27189	Tubo aspirazione $\phi$ 15	1	
32	49526	Distributore	1	
33	49029	Tubo flessibile	1	
34	49112	Vite cava M 18 x 1,5	2	
35	49551	Guarnizione $\phi$ 18,9	4	
36	27178	Tubo collegamento martin. (S)	1	
36A	27179	Tubo collegamento martin. (N e L)	1	
37	19003	Dado M 8 UNI 5588	3	
38	24002	Rosetta elastica A 8,4 UNI 1751	3	
39	19005	Vite M 8 x 60 UNI 5737	2	
40	48195	Marinetto completo	2	fino matr.5030260-M1117a
41	01234/206/Y	Perno	2	fino matr.5030260-M1117a
42	49673	Linguetta B 14x9x45 UNI 6604	2	
43	19013	Vite M 12 x 30 UNI 5739	15	
44	24003	Rosetta elast. A 13 UNI 1751	15	
45	19351	Vite M14 x1,5 x 120 UNI 5738	2	
46	19319	Vite M 14x1,5x 70 UNI 5738	2	
47	3485	Distanziale	2	
48	3486	Supporto martinetto	2	
49	24014	Rosetta elastica A 15 UNI 1751	4	
50	19039	Dado M 14 x 1,5 UNI 5588	2	

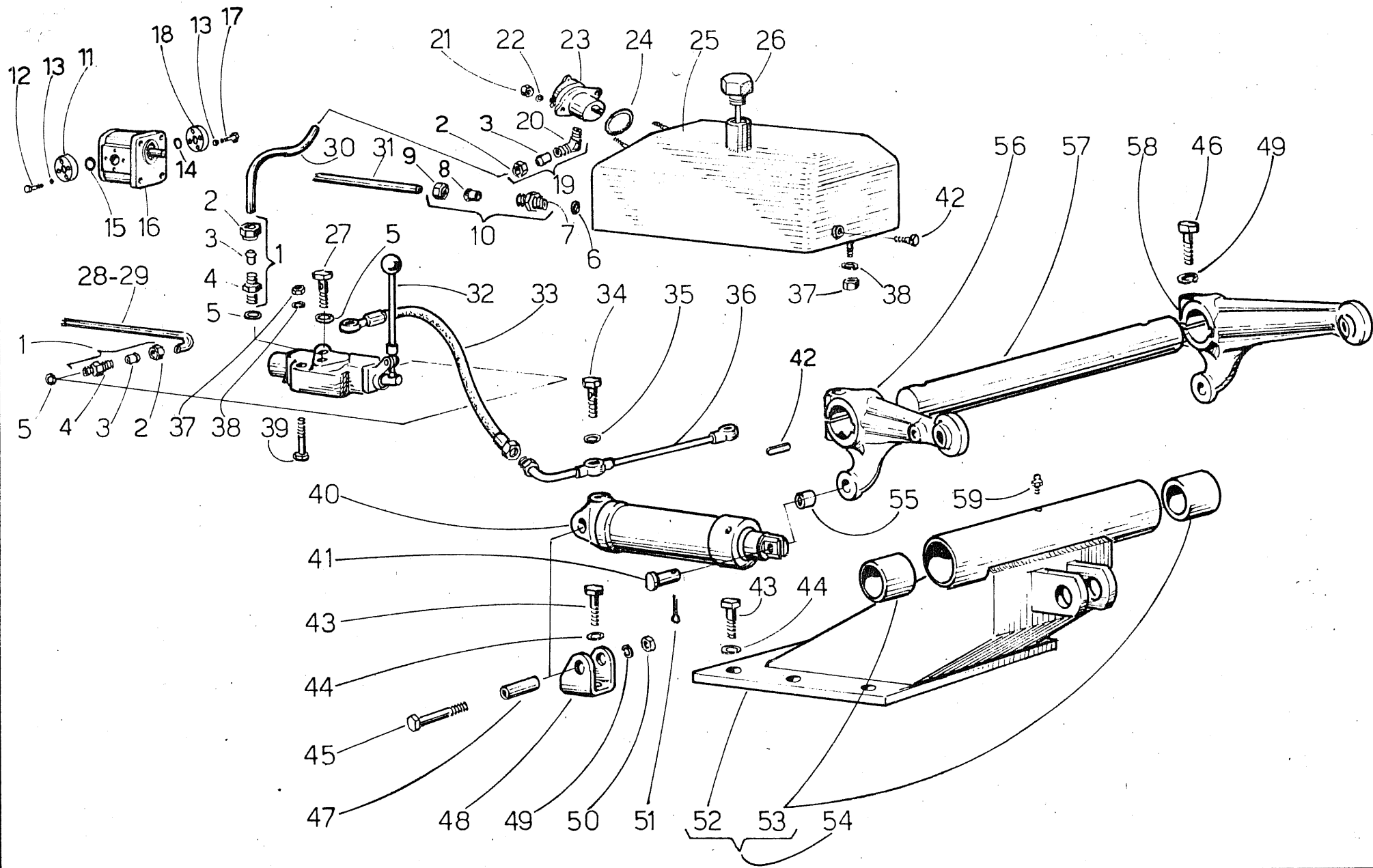




FIG	Riferimento	Denominazione	Q.tà	NOTE
51	24026	Coppiglia A 4 x 40 UNI 1336	2	
52	3387	Supporto	1	
53	3087	Boccola $\emptyset$ 44 x 49 x 50	2	
54	48227	Supporto braccio completo	1	
55	0123/591/Y	Boccola $\emptyset$ 18 x 25 x 15	2	fino matr.5030260-M1117a
56	48167	Braccio sn. completo di boccola	1	fino matr.5030260-M1117a
57	3070	Asse braccio	1	
58	48166	Braccio ds. completo di boccola	1	fino matr.5030260-M1117a
59	15004	Ingrassatore M 8 diritto	1	
40	48300	Martinetto completo	2	da matr.5030261-M1117b
41	3857	Perno	2	da matr.5030261-M1117b
55	3856	Boccola $\emptyset$ 18 x 25 x 20	2	da matr.5030261-M1117b
56	48286	Braccio sn. completo di boccola	1	da matr.5030261-M1117b
58	48285	Braccio ds. completo di boccola	1	da matr.5030261-M1117b

Fig.	Riferimento	Dimensioni	Q.ta	Note
1	3352	Fondello	2	
2	3383	Cilindro 102.12.3383	2	fino matr. 5030135-M 1114a
3	14046	Anello elastico 168x3	2	" " " "
4	14009	Anello elastico E50 UNI 3653	2	
5	3384	Stelo	2	fino matr. 5030260-M 1117a
6	13130	Anello raschiapolvere	2	
7	3385	Boccola per stelo	2	
8	13067	Anello OR3250 $\phi$ 63,17x2,62	2	
9	13131	Pacco guarnizioni	2	
10	48226	Fondello con cilindro	2	
2	3383.B	Cilindro 102.12.3383=652406	2	da matr. 5030136-M 1114b
3	14051	Anello elastico $\phi$ 68 x 3	2	" " " "
5	48300	Martinetto completo	2	da matr. 5030261-M 1117b
	3862	Stelo	2	" " " "

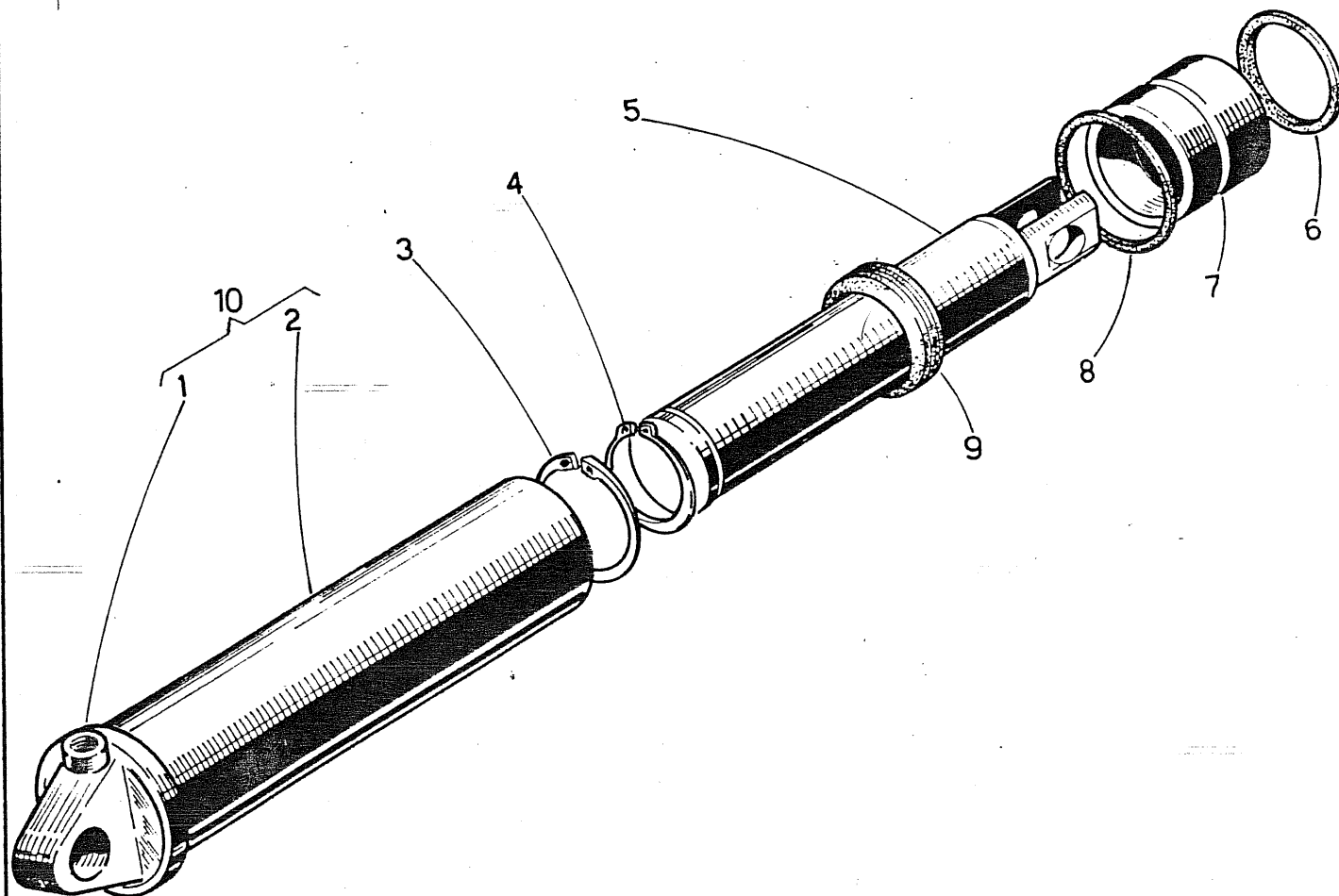


Fig.	Riferimento	Denominazione	Q.tà	Note
1	3805	Perno superiore	2	
2	49525	Copiglia elastica $\varnothing 5$	8	
3	24024	Rosetta bisellata A19 UNI 6592	10	
4	3810	Forcella inferiore	2	
5	3809	Forcella superiore	2	
6	48277	Tirante registrabile	2	
7	3804	Perno puntone	2	
8	49859	Tirante M27x3 sn.	1	
9	49860	Manicotto registr.M27x3 ds. e sn.	1	
10	49850	Controdado ad alette	1	
11	49861	Tirante M27x3 ds.	1	
12	49858	Puntone centrale	1	
13	3125	Rosetta di rasamento	2	
14	3624	Perno attacco bracci	1	
16	3806	Perno inferiore	2	
17	3797	Braccio inferiore sn.	1	
18	24053	Copiglia $\varnothing 3,7$ UNI 1336	4	
19	19374	Dado ad intagli M18x2,5 UNI 5593	2	
20	49851	Perno con occhio M18x2,5	2	
21	49855	Maglia di catena $\varnothing 10$	4	
22	49852	Tirante sn. M18x2,5	2	
23	49853	Manicotto registrabile	2	
24	24022	Rosetta bisellata A15 UNI 1733	2	
25	49856	Forcella	2	
26	3803	Perno	2	
27	48276	Catena di imbrigliamento	2	
28	19079	Vite M12x70 UNI 5737	2	
29	24003	Rosetta elastica A13 UNI 1751	2	
30	1019	Prigioniero M14x1,5x40	8	
31	49277	Copiglia a scatto	6	
32	24014	Rosetta elastica A15 UNI 1751	8	
33	19019	Dado M14x1,5 UNI 5588	8	
34	3622	Supporto asse sn.	1	
35	3807	Attacco snodato tirante	2	
36	3050	Supporto centrale	1	
37	3623	Supporto asse ds.	1	
38	3796	Braccio inferiore ds.	1	
39	4005	Forcella superiore M24x2,5	1	
40	49985	Controdado ad alette CA 24	1	
41	4006	Manicotto di registro	1	
42	4007	Forcella inferiore M24x2,5 sn.	1	
43	48309	Tirante registrabile completo	1	

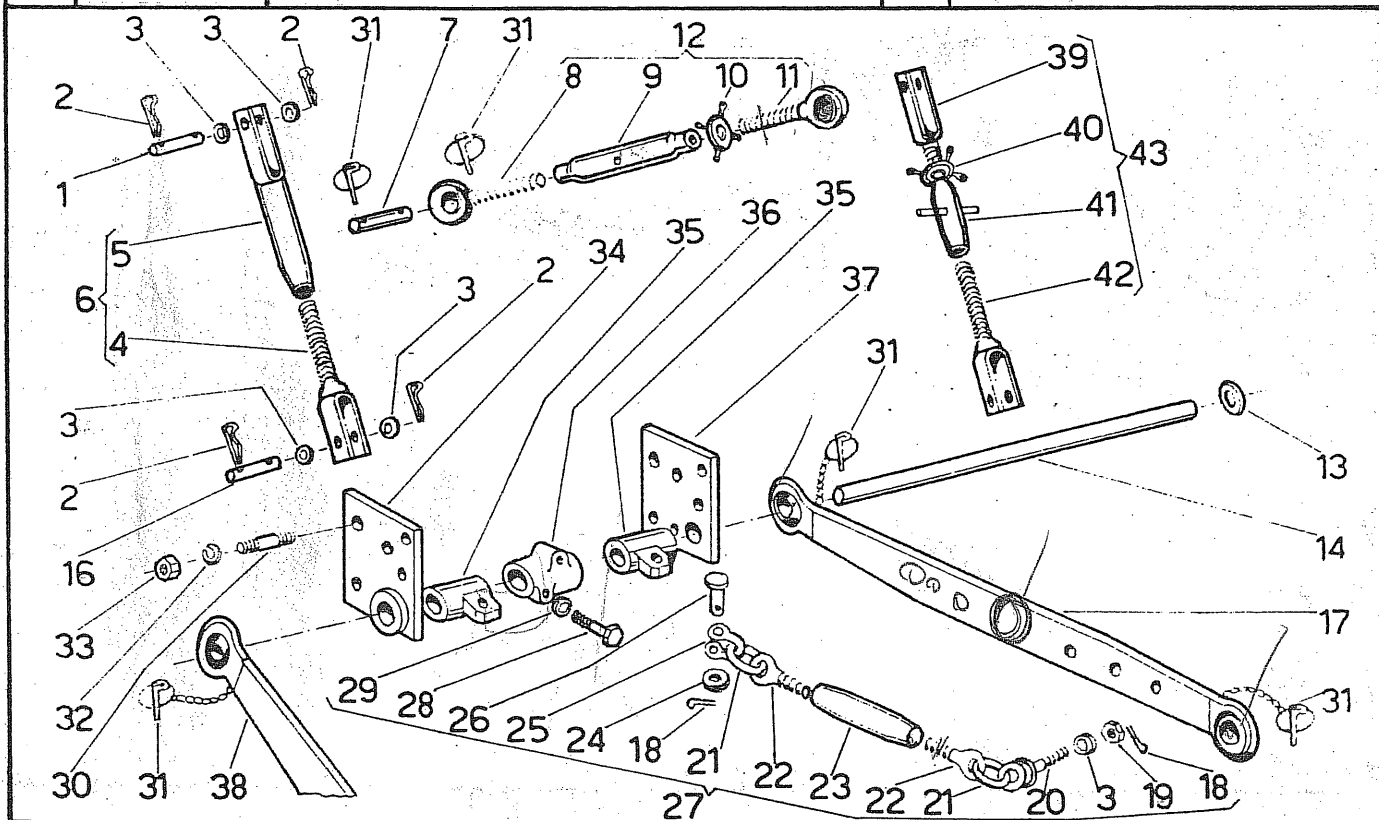


Fig.	Riferimento	Denominazione	Q.ta	NOTE
1	* 49818	Cartuccia	1	
2	49813	Giunzione	1	
3	3711	Supporto filtro olio	1	
4	49801	Giunzione	2	
5	27187	Tubo interno	1	
6	27188	Tubo esterno	1	
7	49552	Guarnizione $\varnothing 20,2$	7	
8	24002	Rosetta elastica A8,4 UNI 1751	2	
9	19019	Vite M8x20 UNI 5739	2	
10	3712	Flangia porta valvola	1	
11	19027	Vite M10x30 UNI 5739	1	
12	19176	Vite M10x55 UNI 5737	2	
13	* 49555	Guarnizione $\varnothing 26,2$	1	
14	* 13043	Anello OR 113	1	
15	* 49817	Valvola filtro olio	1	
16	49802	Raccordo M20x1,5	2	
17	24001	Rosetta elastica A10,5 UNI 1751	3	

PARTI-MOTORE

\* Vanno anche nella versione L

