

18 Velocità

itma coop s.r.l.

40016 SAN GIORGIO DI PIANO (Bologna)
Telefono (051) 89 72 74
M 135134
C. C. I. A. A. Bologna 222331
Iscritta al N. 21299 Reg. Società del Tribunale di Bologna



Industria Trattori Macchine Agricole
e Industriali

A 453

2^A SERIE

A 453 S

A 453 N

A 453 L

catalogo nomenclatore delle parti di ricambio

nomenclature des pièces de rechange

Ersatzteilliste

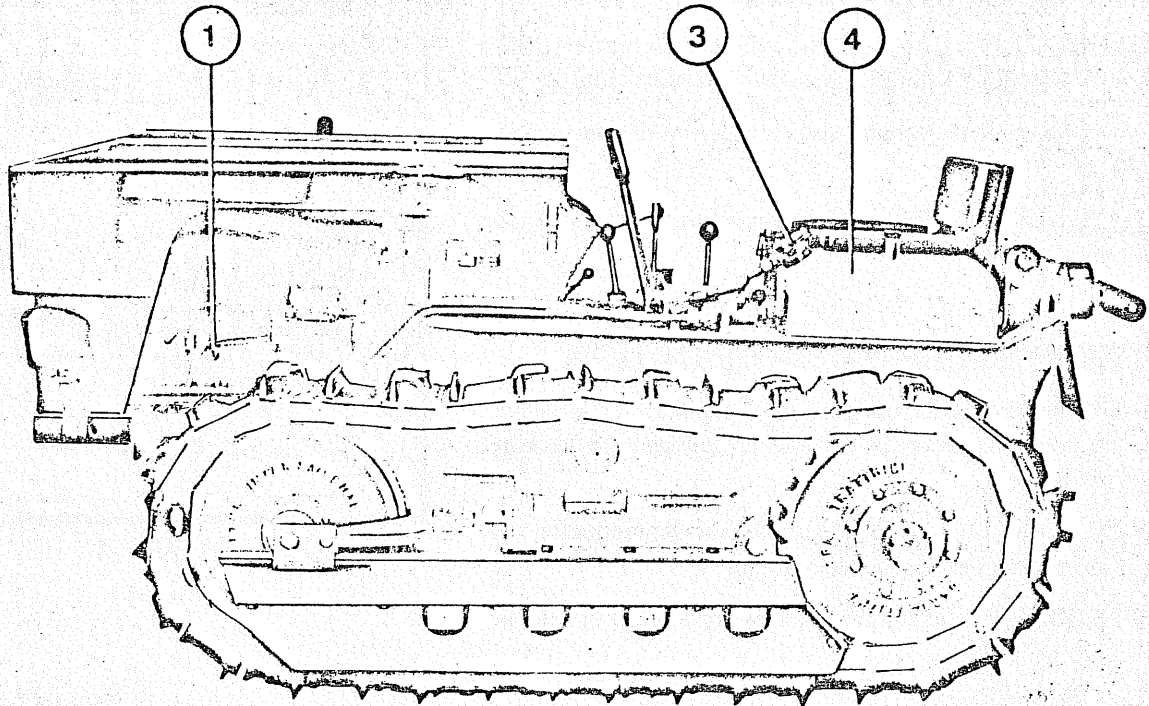

Fig. 1

PREFAZIONE

In questo opuscolo sono raccolte le caratteristiche e i dati, ritenuti necessari per la conoscenza, il buon uso e la manutenzione delle trattatrici

Dallo sfruttamento intelligente delle possibilità della trattrice e dalla buona conservazione delle varie parti, dipendono essenzialmente il regolare funzionamento, la durata e quindi l'economia di esercizio del Suo nuovo mezzo di lavoro. Le negligenze ed il cattivo uso della trattrice possono, inoltre, essere causa dell'annullamento, da parte della fabbrica delle garanzie che essa dà dei suoi prodotti, ma noi siamo sicuri che Ella nel Suo e nostro interesse, saprà conservare bene il capitale investito in questa macchina, attenendosi scrupolosamente alle ns. istruzioni.

PRÉFACE

Dans ce manuel sont indiquées les caractéristiques nécessaires pour connaître l'utilisation et l'entretien des tracteurs

Le fonctionnement régulier, la longévité et, par conséquent, l'économie par votre nouveau moyen de travail, dépendent de l'exploitation rationnelle des possibilités de votre tracteur et du bon entretien de ses différentes parties. La négligence et le mauvais usage du tracteur peuvent, en outre, entraîner l'annulation, de la part de l'usine de la garantie accordée pour les matériels de sa fabrication, mais nous sommes certains que, dans votre intérêt ainsi que dans le nôtre, vous saurez conserver le capital investi dans votre tracteur en observant scrupuleusement toutes nos instructions.

VORREDE

Diese Anleitung enthält alle technischen Daten, die für den guten Betrieb und für die Wartung der Schlepper notwendig sind.

Von einer verständnisvollen Ausnützung der Möglichkeiten des Schleppers und von einer guten Wartung der verschiedenen Teile hängen im wesentlichen die regelmässige Arbeitsweise, die Dauer und folglich die Betriebsersparnis Ihres neuen Arbeitsmittels ab. Nachlässigkeit und ein schlechter Gebrauch des Schleppers können weiterhin Ursache für die Aufhebung der Garantien von seiten der Herstellungsfabrik sein, welche diese für ihre Produkte gibt. Wir sind aber sicher, dass Sie in Ihrem und in unserem Interesse das in dieser Maschine angelegte Kapital gut erhalten werden, und dass Sie sich sorgfältig an unsere Anleitungen halten werden.

DATI PER L'IDENTIFICAZIONE

N. DELLA TRATTRICE: stampigliato in alto sulla parte posteriore del corpo trattrice (visibile togliendo il cuscino) Fig. 2.

N. DEL MOTORE: stampigliato sulla targhetta del motore e sul monoblocco.

TARGHETTA RIASSUNTIVA: Fissata a sinistra sul supporto batterie du côté gauche.

CARACTERISTIQUES D'IDENTIFICATION

NUMÉRO DU TRACTEUR: frappé à froid en haut sur la partie postérieure du corps du tracteur (visible en enlevant le coussin du siège). Voir figure 2.

NUMÉRO DU MOTEUR: frappé à froid sur la plaquette du constructeur du moteur et sur le bloc-moteur.

PLAQUETTE RÉCAPITULATIVE: fixée sur le support de la batterie du côté gauche.

TYPENSCHILD

NR. DES SCHLEPPERS: marqué oben auf der Rückseite des Schlepperkörpers (sichtbar bei Abnahme des Kissens). Bild 2.

NR. DES MOTORS: marqué auf dem Motorschildchen und auf dem Zylinderblock.

ZUSAMMENFASSENDES SCHILDCHEN: links auf dem Batterieträger befestigt.

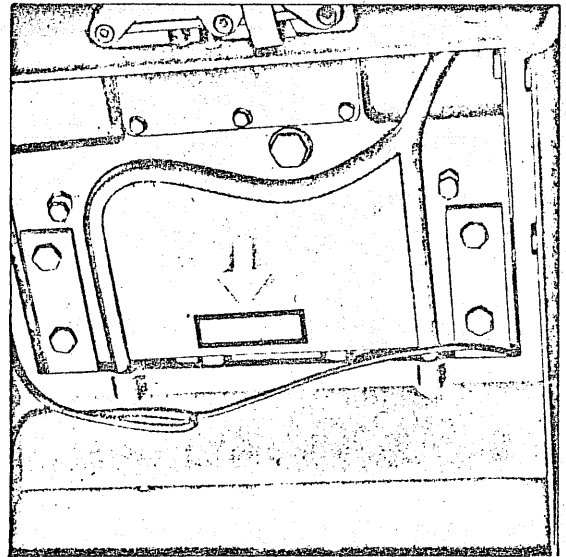

Fig. 2

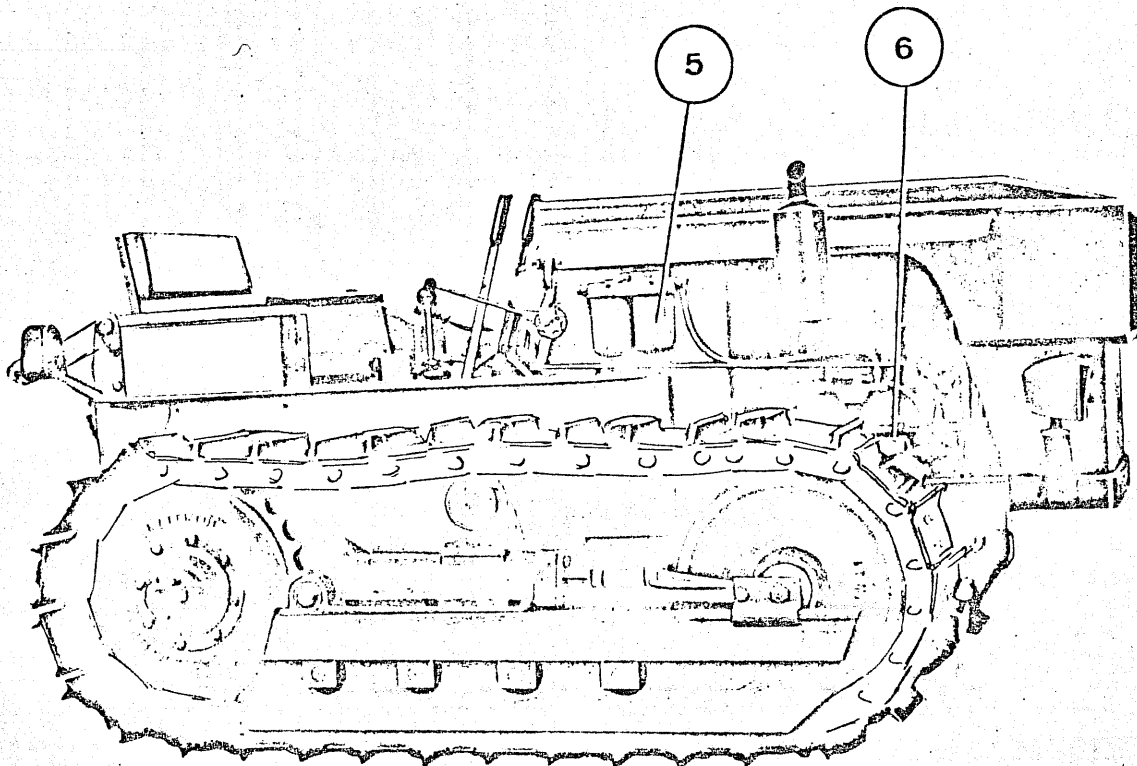

Fig. 3

Comandi ed elementi della trattrice (vedi fig. 1-3-4)

- 1) Filtro olio motore. 3) Filtro olio impianto sollevatore. 4) Serbatoio olio impianto sollevatore. 5) Filtro carburante. 6) Asta livello olio. 7) Leva comando sollevatore. 8) Indicatore pressione olio. 9) Leva comando sterzo. 10) Interruttore a chiave e comando luci. 11) Pulsante avviamento. 12) Spia dinamo. 13) Leva comando sterzo. 14) Contatore. 15) Comando acceleratore. 16) Pedale sinistro freno. 17) Pedale frizione centrale. 18) Leva II riduttore. 19) Leva cambio. 20) Innesto presa di forza. 21) Scatola porta fusibili impianto elettrico. 22) Leva I riduttore. 23) Pedale destro freno. 24) Leva freno di stazionamento.

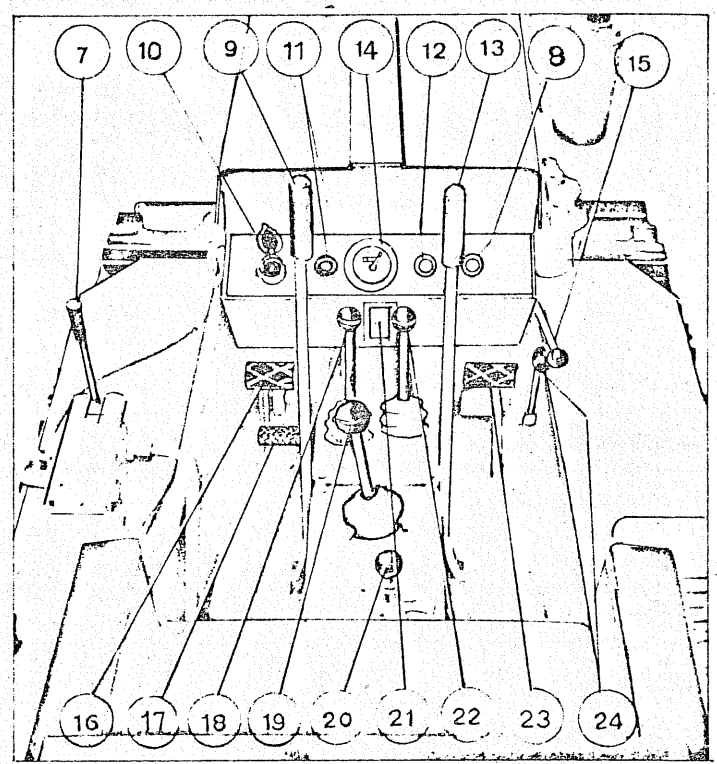

Fig. 4

Commandes et éléments du tracteur (voir fig. 1-3-4)

- 1) Filtre à huile. 3) Filtre à huile du relevage hydraulique. 4) Réservoir d'huile du relevage hydraulique. 5) Filtre à carburant. 6) Jauge du niveau d'huile moteur. 7) Levier de commande du relevage. 8) Indicateur de pression d'huile du moteur. 9) Levier de direction. 10) Clé de contact et la commande de l'éclairage. 11) Bouton du démarreur. 12) Voyant de charge de la dynamo. 13) Levier de direction. 14) Compteur d'heures. 15) Levier d'accélérateur. 16) Pédale de frein gauche. 17) Pédale d'embravage. 18) Levier de commande du Réducteur. 19) Levier de changement de vitesse. 20) Manchon de la prise de force. 21) Boîte à fusibles pour l'installation électrique. 22) Levier de commande du Réducteur. 23) Pédale de frein droit. 24) Levier du frein de stationnement.

Kontrollen und Schlepperelemente (siehe Bild 1-3-4)

- 1) Motorölfilter. 3) Ölfilter des Krafthebers. 4) Ölbehälter für Kraftheber. 5) Kraftstofffilter. 6) Motorölstand. 7) Kraftheberschalthebel. 8) Öldruckanzeiger. 9) Steuerhebel. 10) Stekschlüssel und Lichtschalter. 11) Anlasserknopf. 12) Kontrollampe für die Lichtmaschine. 13) Steuerhebel. 14) Stundenzähler. 15) Gashebel. 16) Linkes Fußbremspedal. 17) Zentralkupplungsfusshebel. 18) II Reduktionshebel. 19) Schalthebel. 20) Zapfwellen. 21) Sicherungskasten der elektrischen Anlage. 22) I Reduktionshebel. 23) Rechtes Fußbremspedal. 24) Feststellbremshebel.

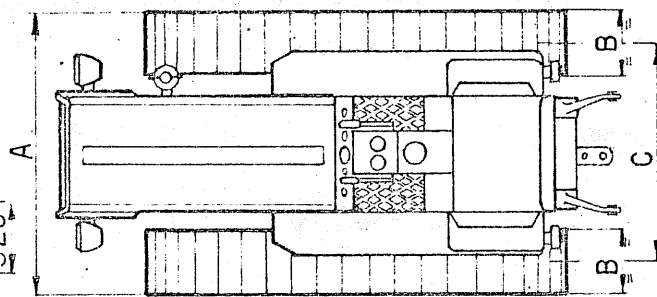
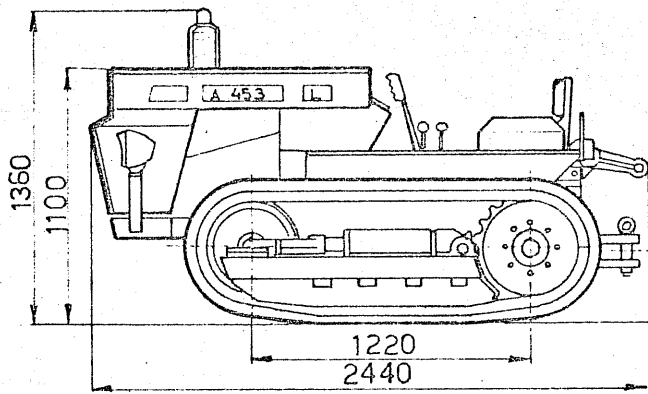

DIMENSIONI E PESI

		A 453 S	A 453 N	A 453 L
Larghezza esterna singolo	A	920	1090	1250
Larghezza ruote	B	200	280	300
Carreggiata	C	720	810	950
Altezza max sopra al silenziatore	m.	1,360	1,360	1,360
Altezza sopra il cofano	m.	1,100	1,100	1,100
Lunghezza max. (con sollevatore)	m.	2,440	2,440	2,440
Passo	m.	1,220	1,220	1,220
Altezza min. da terra (sotto la barra)	m.	0,240	0,240	0,240
Peso in ordine di marcia (con conducente)	Kg.	1950	2045	2090
Superficie d'appoggio sul terreno	cm ²	4880	6832	7320
Pressione specifica sul terreno (costole aff.)	Kg/cm ²	0,383	0,288	0,275
Sforzo max. di sollevamento all'estremità dei bracci del sollevatore	Kg.	2400	2400	2400

MOTORE

Fabbrica e Tipo	VM 103 SU
Ciclo di funzionamento	DIESEL - 4 TEMPI - INIEZIONE DIRETTA
Numero dei cilindri	3
Alesaggio e corsa	cm. 100 x 110
Cilindrata totale	cmc. 2592
Potenza max. omologata	CV 46
Regime di potenza max.	giri/1' 2300
Raffreddamento	AD ARIA CON SOFFIANTE ASSIALE
Lubrificazione	FORZATA
Contenuto olio nella coppa	Kg. 6,9
Filtro dell'olio	A CARTUCCIA
Filtro del carburante	A BAGNO D'OLIO E PREFILTRO A CICLONE
Min. press. dell'olio a motore caldo	Kg/cm ² 2 + 3
Press. iniezione (taratura iniettori)	Kg/cm ² 180
Ordine di iniezione	1-3-2
Gioco delle valvole a motore freddo	mm. 0,30

Per ulteriori notizie consultare il libretto di uso e manutenzione del motore.

TRASMISSIONE

-FRIZIONE CENTRALE monodisco a secco con comando a pedale

-CAMBIO con leva a quattro posizioni (tre marce avanti + una retromar= cia) e due leve di riduzione per un totale di 12 marce avanti e 4 re

-SCHEMA DELLE LEVE DEL CAMBIO :

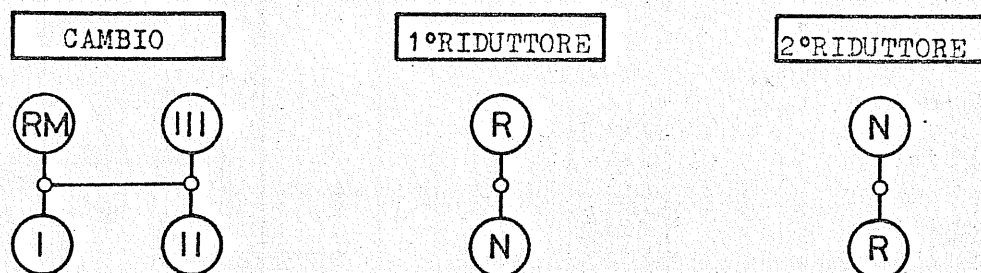

La successione delle marce a velocità ordinatamente crescente è la seguente :

	Posizione leva			velocità
	cambio	I°Ridutt	II°Ridutt	Km/h
1a	I	R	R	1,15
2a	I	R	N	1,44
3a	II	R	R	1,68
4a	II	R	N	2,10
5a	III	R	R	2,42
6a	III	R	N	3,03
7a	I	N	R	4,04
8a	I	N	N	5,05
9a	II	N	R	5,90
10a	II	N	N	7,37
11a	III	N	R	8,49
12a	III	N	N	10,61
1a RM	RM	R	R	1,34
2a RM	RM	R	N	1,68
3a RM	RM	N	R	4,72
4a RM	RM	N	N	5,90

LEVE DI STERZO

Agenti con comando idraulico sulle frizioni laterali a dischi multipli e con azione contemporanea

QUATTRO RULLI PORTANTI PER PARTE RUOTA TENDICINGOLI

Tutte a lubrificazione permanente non necessitano d'ingrassaggio e di manutenzione. Cingoli con 32 suole per parte e mezza serie di soprassuole. Sospensione rigida posteriore e balestra trasversale anteriore.

Presi di forza:

Le trattori sono muniti di due prese di forza i cui alberi escono dalla parte posteriore. La presa di forza A (Fig. 8-9) ruota alla stessa velocità del motore, quella B a 600 giri/l'. Il comando di innesto e di disinnesto è fatto tramite una leva, n. 21 della figura 4.

Prise de force:

Les tracteurs sont équipés de deux prises de force dont les arbres sortent à l'arrière du tracteur. La prise de force A (fig. 8-9), tourne à la vitesse du moteur et la prise de force B au régime de 600 t/m. L'embrayage et le débrayage sont commandés par un levier, n. 21 de la fig. 4.

Zapfwelle:

Die Schlepper sind mit zwei Zapfwellen, deren Wellen von der Rückseite des Schleppers auskommen, versehen. Die Zapfwelle A (Bild 8-9) läuft mit derselben Geschwindigkeit als der Motor, die Zapfwelle B mit 600 U/min. Die Ein- und Auskupplung wird durch den Hebel (Nr. 21 des Bildes 4) kontrolliert.

Dispositivo di traino:

Per il traino degli attrezzi e per il traino su strada di rimorchi a due assi è prevista una barra a forcella. (C fig. 8 e 9) imperniata anteriormente sotto il corpo trattore e sostenuta posteriormente da una traversa. In senso orizzontale la barra di traino è libera di scorrere sulla traversa per adattarsi alle esigenze d'attacco degli attrezzi; occorrendo può essere fissata nella posizione voluta mediante le apposite spine.

Dispositif d'attelage:

Pour l'attelage des outils et pour l'attelage de la remorque de transport à deux essieux, une barre à chape est prévue (C fig. 8 et 9) centrée à l'avant sous le corps du tracteur et soutenue à l'arrière par une traverse. Sur le plan horizontal, la barre d'attelage peut glisser sur la traverse pour s'adapter à toutes les exigences des outils, le cas échéant, elle peut être fixée dans la position désirée à l'aide d'une broche spéciale.

Anhängvorrichtung:

Zum Anhängen der Arbeitswerkzeuge und zum Transport auf der Strasse mit dem Anhängewagen gebraucht man eine Zugstange (C, Bild 8, 9), welche vorne mittig unter den Schlepper eingestellt und hinten von einer Querstange getragen wird. In waagerechter Lage kann die Zugstange auf der Querstange gleiten, um sich den Arbeitswerkzeugen anzupassen; bzw. kann sie in der gewünschten Lage mit Hilfe einer Spezialschraube befestigt werden.

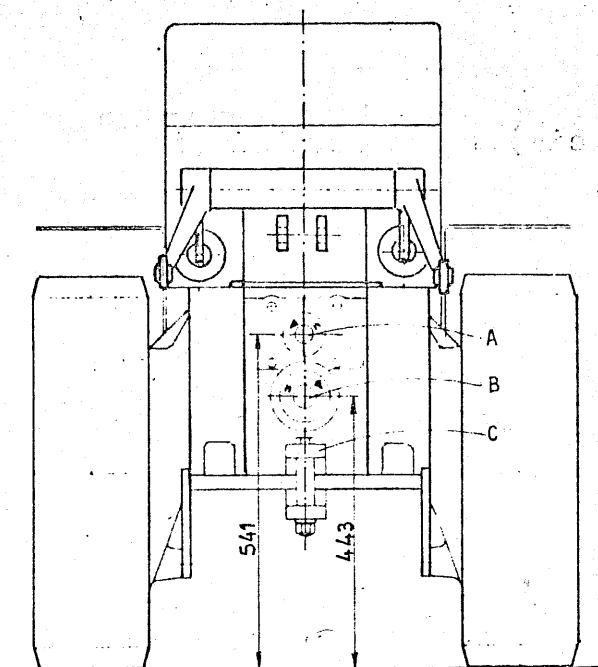
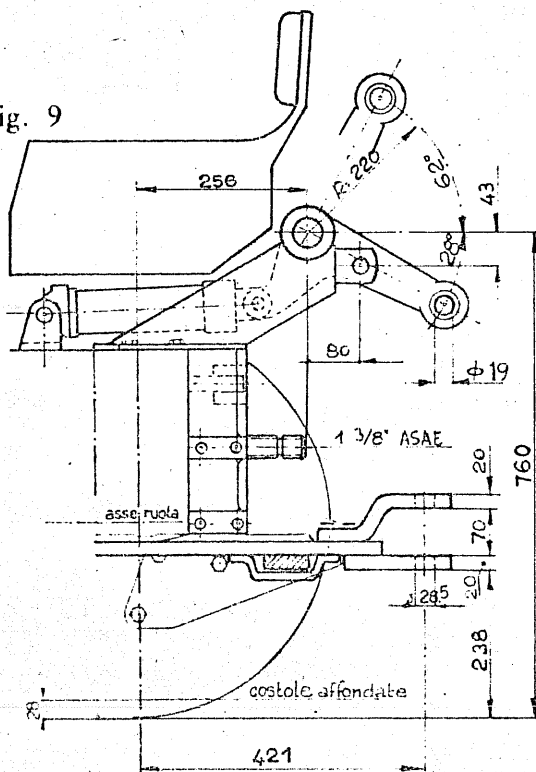

Fig. 8

Fig. 9

**Sollevatore idraulico:**

A richiesta le trattori possono essere dotate del sollevatore (Fig. 8 e 9).

La pompa ad ingranaggi è montata anteriormente al motore ed il distributore di comando dei martinetti è montato sul parafrangente (fig. 4 n. 7). Consigliamo a chi volesse applicare il sollevatore su trattori che ne sono sprovviste di rivolgersi esclusivamente ai nostri rivenditori.

Relevage hydraulique:

Sur demande, les tracteurs peuvent être équipés d'un relevage (fig. 8 et 9).

La pompe à engrenage est montée à l'avant du moteur et le distributeur de commande des vérins est monté sur l'aile (fig. 4 n. 7). Pour le montage du relevage, nous vous conseillons de vous adresser directement à nos représentants.

Hydraulischer Kraftheber:

Nach Wunsch können die Schlepper mit einem Kraftheber (Bild 8 und 9) versehen werden. Die Zahnradpumpe wird an die Vorderseite des Motors montiert und das Steuergerät es wird auf den Kotflügel montiert (Bild 4 Nr. 7). Wir empfehlen jenen, die ohne Kraftheber sind und es auf ihren Schleppern montieren möchten, sich an unsere Händler zu wenden.

RICAMBI

A garanzia del buon funzionamento delle trattrici **ITMA** utilizzare esclusivamente ricambi originali.

PIECES DE RECHANGE

Pour assurer un bon fonctionnement des tracteurs **ITMA** n'utilisez que des pièces de rechange d'origine.

ERSATZTEILE

Fuer einen guten Betrieb der Schlepper **ITMA** bitte ausschliesslich Originalersatzteile benutzen.

COME ORDINARE I RICAMBI

Nelle ordinazioni dei pezzi di ricambio attenteVi scrupolosamente alle seguenti istruzioni inviandoci:

Tipo della trattrice - Numero della trattrice - Numero del motore - Numero di matricola del pezzo e quantità desiderata - Mezzo di spedizione e indirizzo esatto da usare per l'invio dei pezzi.

Solamente attenendoVi alle ns. istruzioni potrete ricevere i pezzi che Vi abbisognano con precisione e sollecitudine.

COMMENT COMMANDER LES PIECES DE RECHANGE

Pour passer la commande des pièces de rechange, observez scrupuleusement les instructions suivantes en indiquant:

Type du tracteur - Numéro du tracteur - Numéro du moteur - Référence de la pièce et quantité désirée - Mode d'expédition et adresse du destinataire.

Ce n'est qu'en observant ces instructions que vous pourrez être en possession des pièces dont vous avez besoin, avec la plus grande rapidité et sans erreur.

BESTELLUNG DER ERSATZTEILE

Bei Ersatzteilbestellungen ist folgendes genau anzugeben:

Schleppertyp - Schleppernummer - Motornummer - Bestellnummer des Ersatzteiles und gewünschte Menge - Versandweise und genaue Adresse, die für den Versand der Ersatzteile benutzt werden soll. Wenn Sie diese Hinweise beachten, können Sie schnell und genau die Ersatzteile bekommen, die Sie benötigen.

ITMA COOP s.r.l

40016 SAN GIORGIO DI PIANO (Bologna)
ITALIA telefono 89 72 74

LUBRIFICAZIONE GENERALE DELLA TRATTRICE

GRAISSAGE GENERAL DU TRACTEUR

ALLGEMEINE SCHMIERUNG DES SCHLEPPERS

Ruote tendicingolo-rulli sostegno e appoggio cingolo

Sono del tipo a lubrificazione permanente e normalmente vanno alla completa usura senza necessità di essere smontati o riforniti.

E' tuttavia consigliabile dopo 1200 ore o almeno dopo 6 mesi controllare il livello del lubrificante. Il lubrificante da noi impiegato è colorato di rosso perché siano evidenti le eventuali perdite. Nel caso di perdite chiedete l'intervento del ns. rivenditore.

Roues tenduses de chenille - galets de chenille

Ils sont du type à lubrification permanente et durent jusqu'à l'usure complète; il n'est pas nécessaire de les démonter ni de les regarnir.

Il est cependant conseillé de vérifier le niveau du lubrifiant après 1200 heures d'utilisation ou au moins après six mois.

Le lubrifiant que nous utilisons est coloré en rouge pour que l'on puisse voir les fuites éventuelles. Dans le cas de fuites, adressez-vous à nos agents.

Raupenleiträder - Raupentragrollen

Sie sind vom Dauerschmiertyp und bestehen normalerweise bis zum kompletten Verschleiss, ohne dass es nötig sei, sie abzumontieren oder zu ergänzen. Es ist aber ratsam nach 1200 Stunden oder mindestens nach 6 Monaten den Ölstand zu kontrollieren. Das von uns benutzte Schmiermittel ist rotgefärbt, so dass die eventuellen Verluste sichtbar sind. Im Falle von Verlusten wenden Sie sich an unseren Händler.

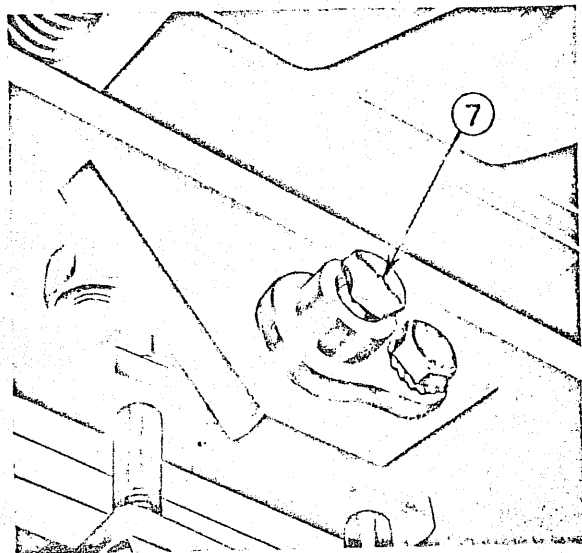

Fig. 10

Perno d'oscillazione balestra anteriore (fig. 10)

Ogni 50 ore di lavoro iniettare grasso nell'ingrassatore (part. 7).

Axe d'oscillation de la suspension avant (fig. 10)

Effectuer le graissage toutes les 50 heures de travail par le graisseur (7).

Schwebelbolzen der vorderen Aufhängung (Bild 10)

Alle 50 Arbeitsstunden Fett in das Schmiernippel einspritzen (Nr. 7).

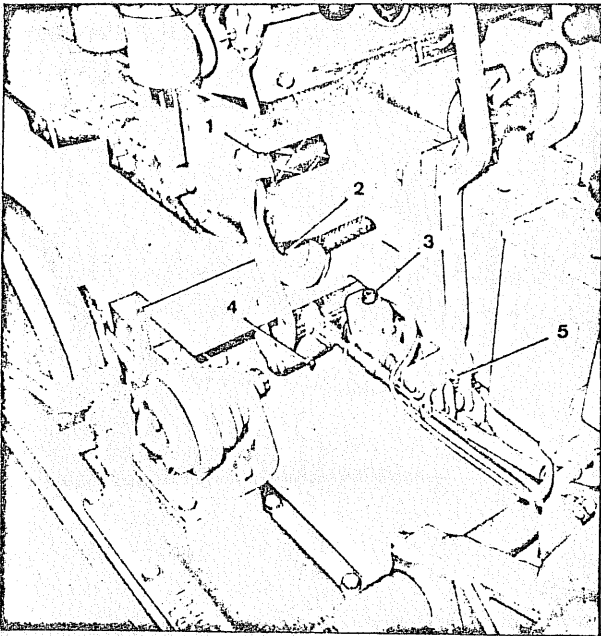

Fig. 12

Comandi frizione centrale (fig. 12)

Ogni 50 ore iniettare grasso negli ingrassatori part. 1 e 2 (uno per parte).

Embrayage central (fig. 12)

Effectuer le graissage toutes les 50 heures de travail par les graisseurs (1-2).

Zentralkupplung (Bild 12)

Alle 50 Stunden Fett in die Schmiernippel Nr. 1 und 2 (eins jederseits) einspritzen.

Pedali comando freni (fig. 12)

Ogni 50 ore di lavoro iniettare grasso nell'ingrassatore (part. 4 ambo le parti).

Pédales de freins (fig. 12)

Effectuer le graissage toutes les 50 heures de travail par les graisseurs (4).

Fussbremspedale (Bild 12)

Alle 50 Arbeitsstunden Fett in das Schmiernippel (Nr. 4 beiderseits) einspritzen.

Leve di sterzo (Fig. 12)

Ogni 50 ore di lavoro iniettare grasso nell'ingrassatore (part. 5 da ambo le parti).

Levier de direction (Fig. 12)

Effectuer le graissage toutes les 50 heures de travail par le graisseur (5).

Steuerhebel (Bild 12)

Alle 50 Arbeitsstunden Fett in das Schmiernippel (Nr. 5 beiderseits) einspritzen.

Pompa disinnesto idraulico (fig. 12)

Ogni 200 ore di lavoro verificare il livello dell'olio attraverso l'apposito tappo (part. 3) ed eventualmente aggiungere liquido per freni.

Cylindre du débrayage hydraulique (fig. 12)

Vérifier le niveau d'huile par le bouchon prévu à cet effet (3) toutes les 200 heures de travail et le cas échéant, ajouter du liquide pour frein.

Hydraulische Auskupplungspumpe (Bild 12)

Alle 200 Arbeitsstunden den Ölstand durch den eigenen Stutzen (Nr. 3) kontrollieren und eventuell Bremsflüssigkeit hinzufügen.

Barra trasversale posteriore (fig. 13)

Ogni 10 ore iniettare grasso nell'ingrassatore (part. 8 da ambo le parti).

Barre transversale arrière (fig. 13)

Effectuer le graissage toutes les 10 heures de travail par les graisseurs (8) placés de chaque côté.

Hintere Querstange (Bild 13)

Alle 10 Stunden Fett in die Staufferbüchse (Nr. 8 beiderseits) einspritzen.

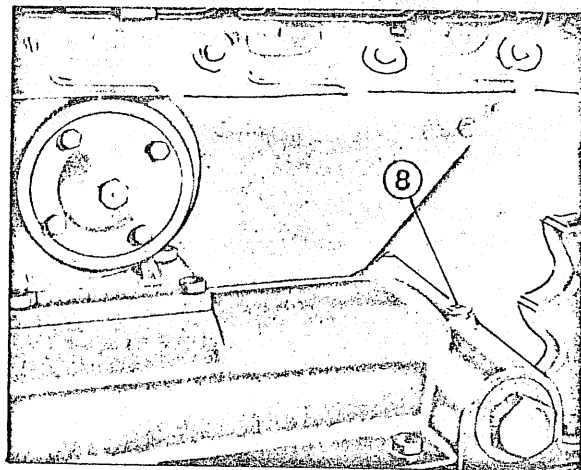

Fig. 13

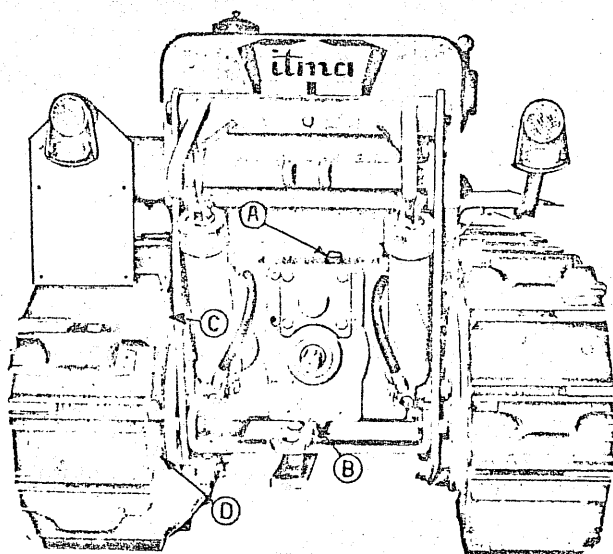

Fig. 14

Scatola cambio e riduttore centrale (fig. 14 e 15)

Ogni 240 ore di lavoro, verificare il livello dell'olio attraverso l'apposito tappo (A), ed, eventualmente, aggiungere olio per cambio.

Cambiare l'olio ogni 1000 ore di lavoro scaricandolo attraverso il tappo (B).

Boîte de vitesses et réducteur central (fig. 14 et 15)

Vérifier le niveau d'huile par le bouchon prévu à cet effet (A) toutes les 240 heures de travail et, le cas échéant, ajouter de l'huile de boîte de vitesses.

Changer l'huile toutes les 1000 heures de travail en vidangeant par le bouchon (B).

Getriebegehäuse und Reduktionsgetriebe

(Bild 14 und 15)

Alle 240 Arbeitsstunden den Ölstand durch den eigenen Stutzen (A) kontrollieren und eventuell Öl für das Wechselgetriebe hinzufügen.

Alle 1000 Arbeitsstunden das Öl wechseln. Es durch die Ölablassschraube (B) abfließen lassen.

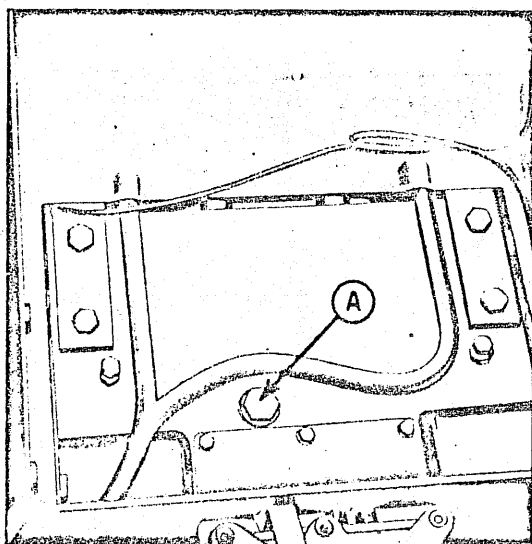

Fig. 15

Riduttori laterali (fig. 14)

Ogni 150 ore di lavoro verificare il livello dell'olio dal tappo visibile attraverso il foro praticato sulla ruota motrice ed eventualmente aggiungere olio per cambio.

Cambiare l'olio ogni 1000 ore di lavoro, scaricando attraverso il tappo (D).

Réducteurs latéraux (fig. 14)

Toutes les 150 heures de travail vérifier le niveau d'huile par le bouchon visible à travers le trou pratiqué sous le roue dentée et éventuellement ajouter de l'huile pour transmission.

Changer l'huile toutes les 1000 heures de travail en vidangeant par le bouchon (D).

Seitenreduktionsgetriebe (Bild 14)

Alle 150 Arbeitsstunden den Ölstand durch den Stutzen kontrollieren, der durch das im Antriebsrad befindliche Loch sichtbar ist. Eventuell Öl für Getriebe nachfüllen.

Alle 1000 Arbeitsstunden das Öl wechseln. Es durch den Stutzen (D) abfließen lassen.

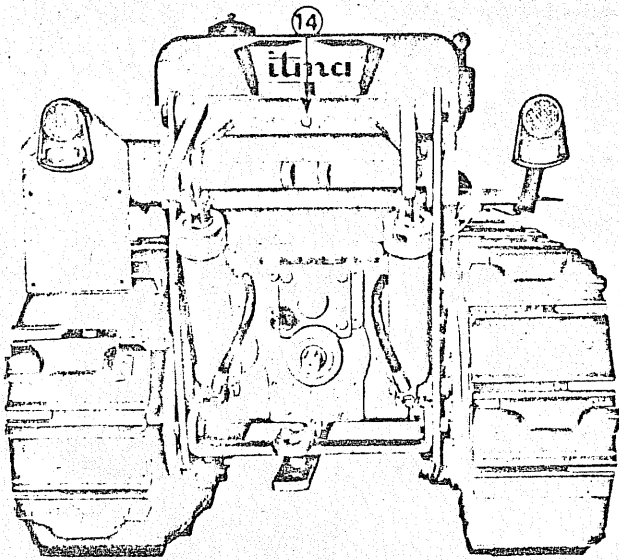

Fig. 16

Braccio del sollevatore (fig. 16)

Ogni 10 ore di lavoro iniettare grasso nell'ingrassatore (part. 14).

Bras de relevage (fig. 16)

Effectuer le graissage toutes les 10 heures de travail par le graisseur (14).

Hebegerätausleger (Bild 16)

Alle 10 Arbeitsstunden Fett in das Schmiernippel einspritzen (Nr. 14).

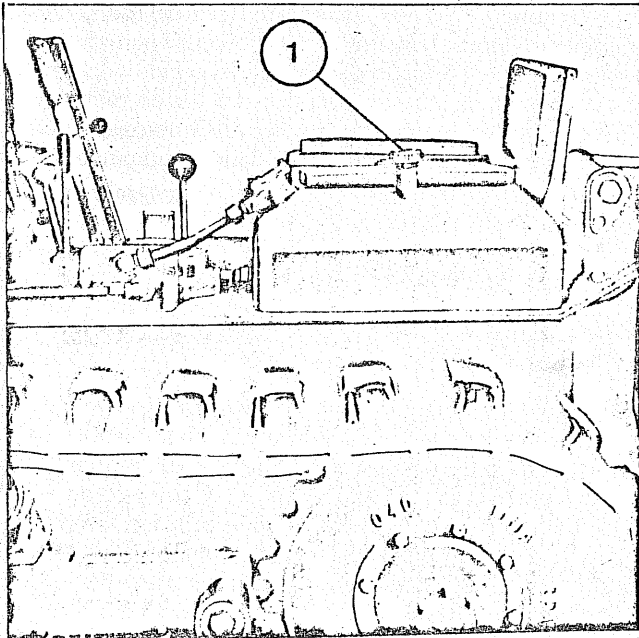

Fig. 17

Fig. 17

1) Tappo immissione olio sollevatore idraulico: Mantenere sempre il livello segnato nell'asta aggiungendo la quantità che è stata consumata.

Fig. 17

1) Bouchon de remplissage d'huile du relevage hydraulique: Il faut toujours maintenir à son niveau maxi l'huile du relevage hydraulique en y ajoutant la quantité nécessaire.

Bild 17

1) Einfüllstopfen des hydraulischen Krafthebers; die verbrauchte Ölmenge hinzufügen und den auf dem Messtab angegebenen Stand immer einhalten.

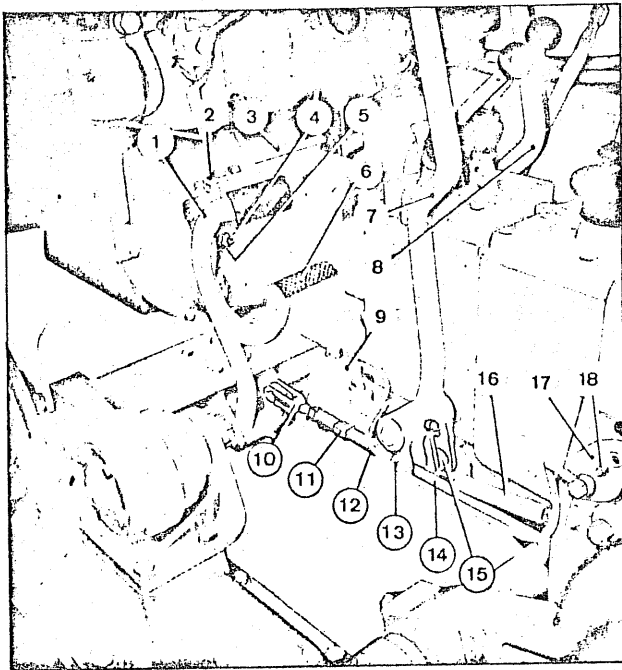

Fig. 18

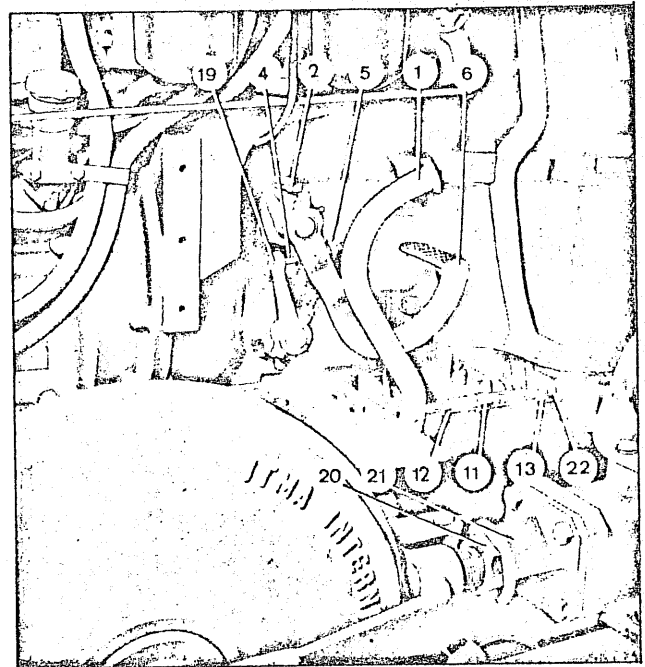

Fig. 19

REGISTRAZIONI

Elementi di registrazione (fig. 18 e 19)

1 Pedale freno sinistro - 2 Limitatore di corsa per pedale frizione - 3 Coperchio ispezione frizione centrale - 4 Vite per registro gioco frizione - 5 Controdado di bloccaggio - 6 Pedale frizione - 7 Leva disinnesto frizione di sterzo sinistra - 8 Leva disinnesto destra - 9 Pompa per disinnesto frizione di sterzo sinistra - 10 Forcella per tirante freno - 11 Manicotto di registro freno a pedale - 12 Controdado di bloccaggio - 13 Controdado di bloccaggio registrazione freno con leve disinnesto - 14 Tirante freno - 15 Puntone per pompa disinnesto laterale - 16 Molla richiamo leve disinnesto - 17 Martinetto disinnesto frizioni di sterzo - 18 Spurgo per aria circuito idraulico disinnesto frizioni di sterzo - 19 Leva rinvio disinnesto frizione centrale - 20 Dado tendicingolo - 21 Fermo per dado tendicingolo - 22 Registro per il freno azionato con le leve di sterzo.

RÉGLAGES

Eléments de réglage (fig. 18 et 19)

1 Pédale de frein gauche - 2 Limiteur de course pour pédale d'embrayage - 3 Porte de visite de l'embrayage central - 4 Vis de réglage d'embrayage - 5 Contre-écrou de blocage - 6 Pédale d'embrayage - 7 Levier de commande de l'embrayage gauche - 8 Levier de débrayage droit - 9 Cylindre pour commande de l'embrayage gauche - 10 Fourchette pour tirant de frein - 11 Manchon de réglage du frein à pédale - 12 Contre-écrou de blocage - 13 Contre-écrou de réglage de frein avec levier de débrayage - 14 Tirant de frein - 15 Poussoir pour le cylindre de débrayage latéral - 16 Ressort de rappel du levier de débrayage - 17 Vérin de commande d'embrayage latéral - 18 Bouchon de purge d'air de l'embrayage latéral - 19 Levier de renvoi de l'embrayage central - 20 Ecrou du tendeur de chenille - 21 Frein d'écrou du tendeur de chenille - 22 Réglage pour le levier d'embrayage latéral.

EINSTELLUNGSELEMENTE

(Bild 18-19)

1 Linkes Bremspedal - 2 Hubbegrenzer für Kupplungspedal - 3 Kontrolldeckel der Zentralkupplung - 4 Kupplungseinstellschraube - 5 Feststellmutter - 6 Kupplungspedal - 7 Entkupplungshebel der linken Steuerkupplung - 8 Rechter Entkupplungshebel - 9 Entkupplungspumpe der linken Steuerkupplung - 10 Gabel für die Betätigungstange der Bremse - 11 Einstellmuffe des Bremspedals - 12 Feststellmutter - 13 Feststellmutter für Bremseinstellung mit Entkupplungshebeln - 14 Bremsbetätigungsstange - 15 Pumpenstange für Seitentkupplung - 16 Rückholfeder des Entkupplungshebels - 17 Entkupplungswinde für Steuerkupplungen - 18 Entlüften im hydraulischen Kreis bei Entkupplung von Steuerkupplungen - 19 Rückstellhebel für Entkupplung der Zentralkupplung - 20 Raupenkettenspannermutter - 21 Sicherungsblech für Raupenkettenspannermutter - 22 Einstellung der durch den Steuerhebel betätigten Bremse.

Registrazione della frizione centrale (vedi fig. 18 e 19)

Per garantire il normale funzionamento della frizione centrale è indispensabile controllare periodicamente la corsa libera del pedale della frizione (6), la quale deve risultare di mm. 15 circa, misurata all'estremità del pedale stesso. In caso contrario agire sulla vite (4) e il controdado (5).

Réglage de l'embrayage central (fig. 18 et 19)

Pour garantir le fonctionnement normal de l'embrayage central il est indispensable de vérifier périodiquement la garde de la pédale d'embrayage (6), celle-ci doit être de 15 mm environ, mesurée jusqu'à l'extrémité de la même pédale. Dans le cas contraire opérer sur la vis (4) et le contre-écrou (5).

Einstellung der Zentralkupplung (siehe Bild 18 und 19)

Für den normalen Betrieb der Zentralkupplung ist es unbedingt nötig, regelmässig den freien Hub des Kupplungsfusshebels (6) zu kontrollieren. Dieser muss ungefähr 15 cm sein und die Messung wird von dem äussersten Ende desselben Fusshebels ausgeführt. Sonst muss man die Schraube (4) und die Stellmutter (5) betätigen.

Registrazione delle frizioni di sterzo (vedi fig. 18)

Grazie al dispositivo di disinnesto idraulico, l'usura dei dischi della frizione non richiede alcuna registrazione in quanto la ripresa dei giochi avviene automaticamente. Se la corsa libera delle leve di disinnesto (7) e (8) dovesse superare i 10 ÷ 15 mm. in corrispondenza dei relativi appoggi, significa che è entrata aria nel circuito idraulico e quindi bisogna effettuare lo spurgo attraverso il dispositivo (18); operazione che deve essere effettuata da persona competente.

Ripetere dette registrazioni sul lato opposto della trattrice.

Réglage de l'embrayage latéral (fig. 18)

Grâce à la commande hydraulique de débrayage, l'usure des disques d'embrayage ne demande aucun réglage, le rattrapage du jeu se fait automatiquement. Si la garde des leviers de débrayage (7) et (8) est supérieure à 15 mm., aux supports correspondants, cela signifierait que de l'air se trouve dans le circuit hydraulique et qu'il faut procéder à la purge dans le dispositif (18); Cette opération doit être effectuée par une personne compétente. Répéter ces réglages sur le côté opposé du tracteur.

Einstellung der Steuerkupplungen (siehe Bild 18)

Dank der hydraulischen Entkupplungsvorrichtung erfordert die Abnutzung der Kupplungscheiben keine Einstellung, weil die Spielnachstellung automatisch stattfindet. Im Falle, dass der freie Hub der Entkupplungshebel (7) und (8) 10-15 mm. im Verhältnis zu den entsprechenden Stützen übersteigen sollte, bedeutet es, dass die Luft in die Hydraulik eingetreten ist. Dann soll man die Anlage 18 entlüften. Diese Arbeit muss von einem Fachmann ausgeführt werden. Dasselbe Verfahren auf der entgegengesetzten Seite wiederholen.

Registrazione dei freni indipendenti a pedale e con leve di disinnesto (vedi fig. 18 e 19)

Controllare che la corsa libera del pedale freno (1) misurata in corrispondenza dell'appoggio alla pedana sia di $5 \div 7$ mm., in caso contrario variare la lunghezza del tirante (14) agendo sul manicotto (11) dopo aver svitato il controdado (12).

Ora si rende necessaria la registrazione dei freni indipendenti comandati dalle frizioni di sterzo procedendo nel modo seguente: portare il pedale (1) e la leva (7) al limite della corsa a vuoto poi regolare il registro (22) in modo tale che disti dalla leva (7) di mm. $6 \div 8$, poi bloccare di nuovo con il controdado (13).

Ripetere dette operazioni sul lato opposto della trattrice. Ora sarete sicuri di frenare soltanto quando i dischi delle frizioni di sterzo sono liberi.

Réglage des freins indépendants à pédale et des leviers de débrayage (voir fig. 18 et 19)

Vérifier que la garde de la pédale de frein (1), mesurée au support correspondant à la pédale soit de 5 à 7 mm. Dans le cas contraire, modifier la longueur du tirant (14) en opérant sur le manchon (11) après avoir dévissé le contre-écrou (12).

Ensuite, régler les freins indépendants, commandés par l'embrayage latéral, en procédant de la façon suivante: Placer les pédales (1) et (7) à la limite de la garde, régler ensuite la butée (22) de façon à ce qu'elle soit éloignée du levier (7) de 6 à 8 mm., bloquer de nouveau le contre-écrou (13).

Répéter ces opérations sur le côté opposé du tracteur. Maintenant vous serez sûr de freiner seulement lorsque les disques d'embrayage latéral seront libérés.

Einstellung der unabhängigen Bremspedale und mit Entkupplungshebeln (siehe Bild 18 und 19)

Kontrollieren, dass der freie Hub des Bremspedals (1), der Trittbrettstütze entsprechend 5-7 mm sei. Sonst die Länge der Zugstange (14) verändern, indem man die Muffe (11) nach Abschrauben der Stellmutter betätigt (12). Nun ist es nötig, die Einstellung der unabhängigen Bremsen, die von den Steuerkupplungen betätigt sind, wie folgt auszuführen: Den Fusshebel (1) und den Hebel (7) auf die Hubgrenze bringen, und dann den Ausschlag (22) so regeln, dass dieser vom Hebel (7) 6 bis 8 mm entfernt sei, dann wieder die Stellmutter (13) blockieren. Dasselbe Verfahren auf der entgegengesetzten Seite des Schleppers wiederholen. Nun werden Sie sicher sein, zu bremsen nur wenn die Scheiben der Steuerkupplungen frei sind.

Regolazione dei cingoli (vedi fig. 20 e 21)

Il cingolo non deve risultare troppo teso; la sua tensione è normale quando le frecce del tratto superiore hanno un valore di $20 \div 25$ mm. (fig. 21).

Per dare una giusta tensione al cingolo occorre operare avvitando l'apposito dado usando la chiave data in dotazione (fig. 20).

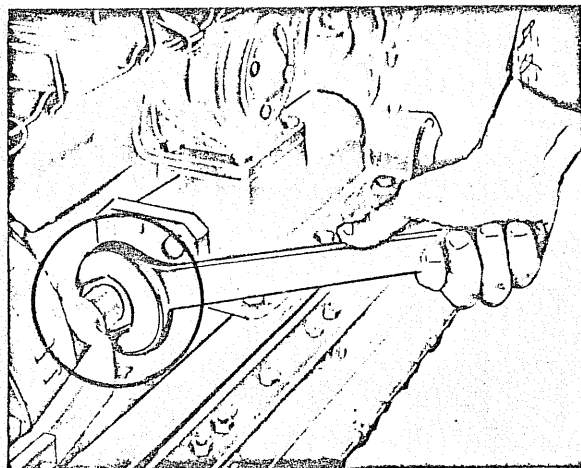

Fig. 20

Réglage des chenilles (voir fig. 20 et 21)

La chenille ne doit pas être trop tendue; sa tension est normale, lorsque la flèche du segment supérieur a une valeur de 20 à 25 mm (fig. 21).

Pour donner la tension correcte à la chenille, il faut dévisser l'écrou spécial à l'aide de la clé livrée avec le tracteur (fig. 20).

Einstellung der Raupenkettten (siehe Bild 20 und 21)

Die Raupe darf nicht zu gespannt sein. Ihre Spannung ist normal, wenn die Pfeile des oberen Sektors einen Wert von 20 bis 25 mm haben (Bild 21).

Um eine richtige Spannung der Raupe zu bekommen, muss man mit dem Schlüssel, der in dem Werkzeugkasten ist, die Spezialmutter anschrauben (Bild 20).

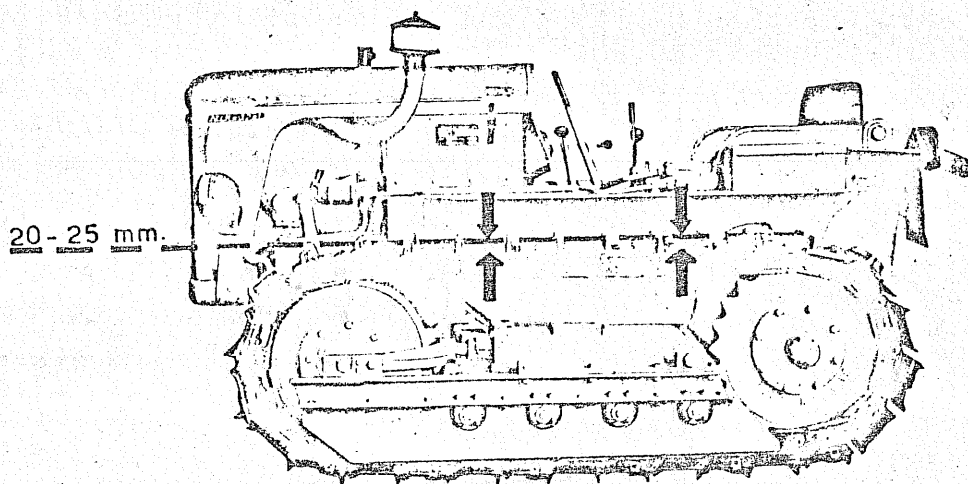

Fig. 21

IMPIANTO ELETTRICO

L'impianto elettrico è composto da: batteria, dinamo, motorino di avviamento, fanaleria anteriore e posteriore con organi di comando e controllo centralizzati su un unico quadro di comando.

Per quanto la ns. Casa non copra di propria garanzia le parti dell'impianto elettrico in quanto è operante la garanzia delle Case costruttrici, Vi indichiamo qui di seguito le essenziali operazioni di manutenzione dello stesso:

BATTERIA

Controllare ogni 80 ore il livello dell'elettrolita, **NON AGGIUNGERE MAI ACIDO SOLFORICO**, fare i rabboccamenti solo con acqua distillata chimicamente pura. Il livello dell'elettrolita deve superare all'incirca di 6 mm. il bordo superiore dei separatori.

MOTORINO
D'AVVIAMENTO BOSCH
DINAMO BOSCH

Ogni 400 ore occorre verificare lo stato d'usura e di contatto delle spazzole sul collettore e se necessario, sostituirle.

Lampade fari 12 V. 45/40 W.
Luci posizione anteriore 12 V. 3 W.
Luci posizione posteriore 12 V. 5 W.

INSTALLATION ÉLECTRIQUE

L'installation électrique comprend la batterie, la dynamo, le démarreur, les phares avant et arrière avec les organes de commande et de contrôle groupés sur un tableau de commande.

Bien que notre Société n'accorde pas la garantie pour les pièces de l'installation électrique étant donné que cette garantie est donnée par les constructeurs correspondants, nous vous indiquons ci-après les opérations essentielles à l'entretien de cet équipement:

BATTERIE

Il faut vérifier toutes les 80 heures le niveau de l'électrolyte mais ne jamais ajouter de l'acide sulfurique; ne remplir qu'avec de l'eau distillée chimiquement pure. Le niveau de l'électrolyte doit dépasser d'environ 6 mm le bord supérieur du séparateur.

DÉMARREUR BOSCH

DYNAMO BOSCH

Toutes les 400 heures, vérifier l'état des balais et leur contact sur le collecteur; les remplacer si nécessaire.

Ampoules de phares 12 V. 45/40 W.
Feux de position avant 12 V. 3 W.
Feux de position arrière 12 V. 5 W.

ELEKTRISCHE ANLAGE

Die elektrische Anlage enthält: Batterie, Lichtmaschine, Anlasser, Vorder- und Rückscheinwerfer mit sämtlichen auf dem Armaturenbrett gruppierten Schalt- und Kontrollgeräten.

Obwohl unsere Firma keine Garantie für die elektrischen Teile gibt, da diese von der Garantie der herstellenden Firmen gedeckt sind, geben wir Ihnen folgende Angaben über die wesentlichen Wartungsvorgänge an:

BATTERIE

Alle 80 Stunden den Säurespiegel kontrollieren. **NIE SCHWEFEL-SÄURE HINZUFÜGEN**. Nur destilliertes und chemisch reines Wasser benutzen. Der richtige Säurespiegel steht cca. 6 mm über den Separatorenoberkanten.

ANLASSER BOSCH

LICHTMASCHINE BOSCH

Scheinwerferglühlampen 12 V. 45/40 W.
Vordere Positionsleuchten 12 V. 3 W.
Hintere Positionsleuchten 12 V. 5 W.

Alle 400 Stunden muss man den Abnutzungs- und Berührungszustand der Bürsten auf dem Kollektor kontrollieren und wenn nötig sie ersetzen.

Prescrizioni di lubrificazione trattrici ITMA

Tableau de graissage pour les tracteurs ITMA

Schmiertabelle der Schlepper ITMA



MOTORE MOTEUR MOTOR	A 352 Kg. 5 A 453 Kg. 6,9	Livello ogni 10 ore Sostituzione ogni 120 ore (*) Niveau toutes les 10 heures Vidange toutes les 120 heures (*) Niveau alle 10 Stunden Wechsel alle 120 Stunden (*)	AGIP F.1 DIESEL SIGMA (*)
FILTRO ARIA FILTRE A AIR LUFTFILTER	Kg. 0.5	Livello ogni 10 ore Sostituzione ogni 30-40 ore Niveau toutes les 10 heures Vidange toutes les 30-40 heures Niveau alle 10 Stunden Wechsel alle 30-40 Stunden	
SCATOLA CAMBIO BOITE DE VITESSES WECHSELGETRIEBE	Kg. 7	Livello ogni 240 ore Sostituzione ogni 1000 ore Niveau toutes les 240 heures Vidange toutes les 1000 heures Niveau alle 240 Stunden Wechsel alle 1000 Stunden	AGIP F.1 ROTRA MP SAE 140
RIDOTTORI LATERALI REDUCTEURS LATERAUX SEITENREDUKTRIONSGETRIEBE	S, N Kg. 1.8 x 2 <hr/> L Kg. 2,5 x 2	Livello ogni 50 ore Sostituzione ogni 1000 ore Niveau toutes les 50 heures Vidange toutes les 1000 heures Niveau alle 50 Stunden Wechsel alle 1000 Stunden	
LUBRIFICAZIONE GENERALE LUBRIFICATION GENERALE ALLGEMEINE SCHMIERUNG		Come istruzioni particolari Selon les instructions particulieres Siehe Anleitungen	AGIP F.1 GREASE 30
SOLLEVATORE IDRAULICO RELEVAGE HYDRAULIQUE HYDRAULISCHER KRAFTHEBER	Kg. 7	Livello ogni 50 ore Sostituzione ogni 1000 ore Niveau toutes les 50 heures Vidange toutes les 1000 heures Niveau alle 50 Stunden Wechsel alle 1000 Stunden	AGIP F.1 OSO 35
DISINNESTO IDRAULICO DEBRAYAGE HYDRAULIQUE HYDRAULISCHE ENTKUPPLUNG	Kg. 0.4	Livello ogni 50 ore Sostituzione ogni 1000 ore Niveau toutes les 50 heures Vidange toutes les 1000 heures Niveau alle 50 Stunden Wechsel alle 1000 Stunden	AGIP F.1 BRAKE FLUID SUPER HD
RUOTE E RULLI CINGOLO GALETS DE CHENILLES RAEDER UND RAUPENROLLEN		Lubrificazione permanente Controllare ogni 1000 ore Lubrification permanente Verifier toutes les 1000 heures Dauernde Schmierung Alle 1000 Stunden kontrollieren	AGIP F.1 DIESEL SIGMA

(*) ESTATE SAE 30 - INVERNO SAE 20

(*) ETE SAE 30 - HIVER SAE 20

(*) SOMMER SAE 30 - WINTER SAE 20

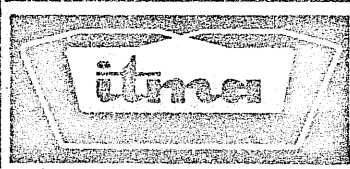

SISTEMA DI ATTACCO A 3 PUNTI

01245

PER TRATTRICI A 302 - A 322 - A 352 - A 453 -

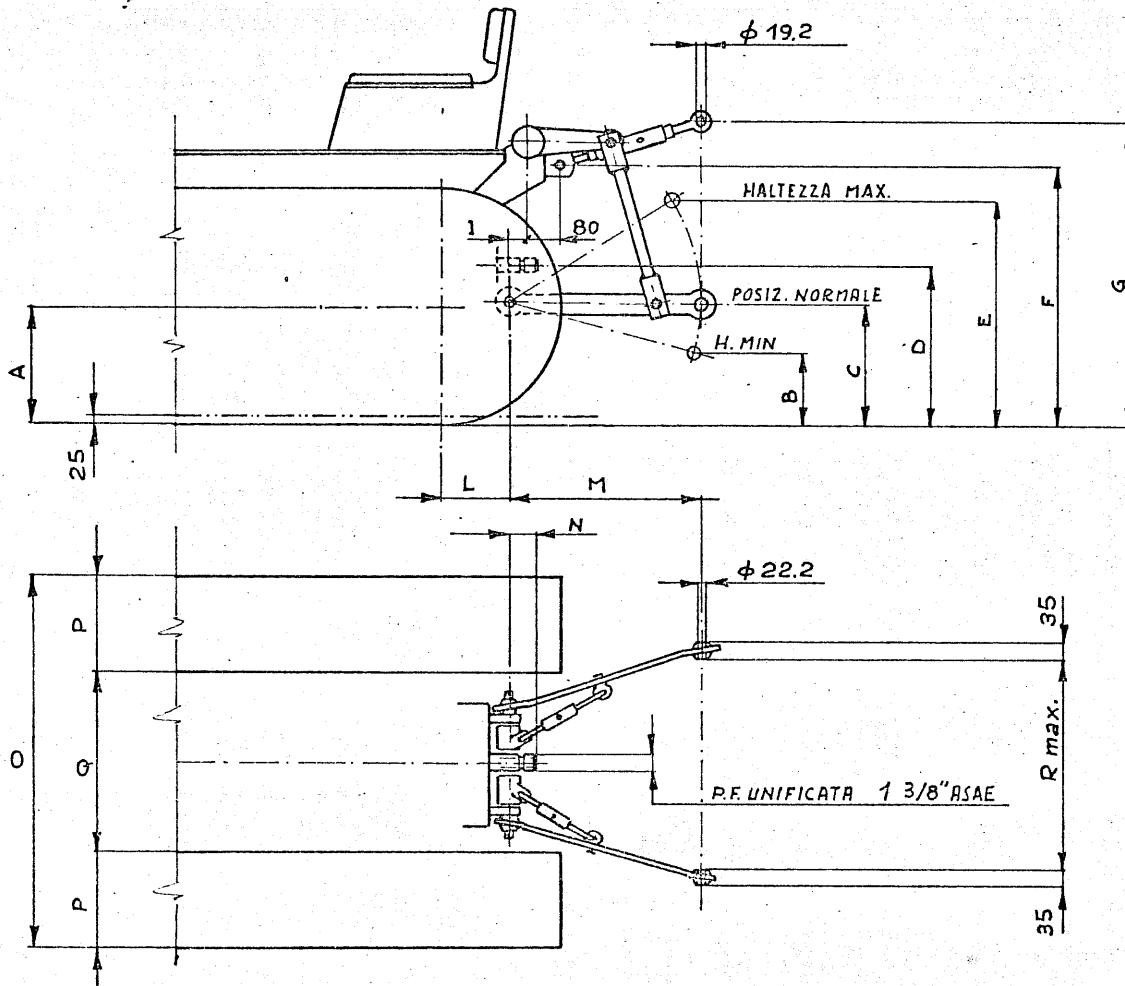

TRATTRICE TIPO

	A 302			A 322			A 352			A 453		
	S	N	L	S	N	L	S	N	L	S	N	L
A	310			310			330			330		
B	160			160			200			200		
C	315			315			350			350		
D	415			415			450			450		
E	620			620			680			680		
F	676			676			746			746		
G	765*795			765*795			800*830			800*830		
I	66			66			50			50		
L	187			187			210			210		
M	550			550			550			550		
N	40			40			48			48		
O	800	980	1100	810	980	1130	920	1090	1230	920	1090	1250
P	170	250	250	170	250	280	200	280	280	200	280	300
Q	460	480	600	470	480	570	520	530	670	520	530	650
R max	600			600			650			650		

N.B.: Gli attrezzi agricoli portati dovranno avere i perni dei due punti inferiori ad una distanza tale da garantire che la quota "F" non superi il valore massimo riportato in tabella.

Non osservando questa disposizione decadrà la garanzia del sollevatore.-

INDICE DELLE TAVOLE

TAV.	1	FRIZIONE CENTRALE
"	2	CORPO TRATTRICE
"	3	RUOTISMI CAMBIO
"	4	RUOTISMI CAMBIO
"	5	COPERCHIO LEVA CAMBIO
"	6	COPERCHIO LEVE RIDUTTORI
"	7	COMANDI CAMBIO
"	8	RIDUTTORE CENTRALE
"	9	RIDUTTORE LATERALE " S "
"	10	RIDUTTORE LATERALE " N " e " L "
"	11	RUOTISMI RIDUTTORE LATERALE
"	12	GRUPPO PRESA DI FORZA
"	13	FRIZIONE LATERALE
"	14	POMPA DISINNESTO
"	15	COMANDI FRENO
"	17	COMANDI DISINNESTO
"	16	SOSPENSIONE ANTERIORE
"	18	TENDICINGOLO
"	19	SOSPENSIONE POSTERIORE
"	20	CARRELLO
"	21	RUOTA TENDICINGOLO
"	22	RULLO INFERIORE
"	23	RULLO SUPERIORE
"	24	RUOTA MOTRICE
"	25	CATENARIE
"	26	CARROZZERIA
"	27	IMPIANTO ELETTRICO E STRUMENTAZIONE
"	28	IMPIANTO ALIMENTAZIONE CARBURANTE
"	29	ALIMENTAZIONE
"	30	BARRA DI TRAINO
"	31	SOLLEVATORE
"	32	MARTINETTO SOLLEVATORE
"	33	COMPLETAMENTO TRE PUNTI
"	34	DOTAZIONE ACCESSORI

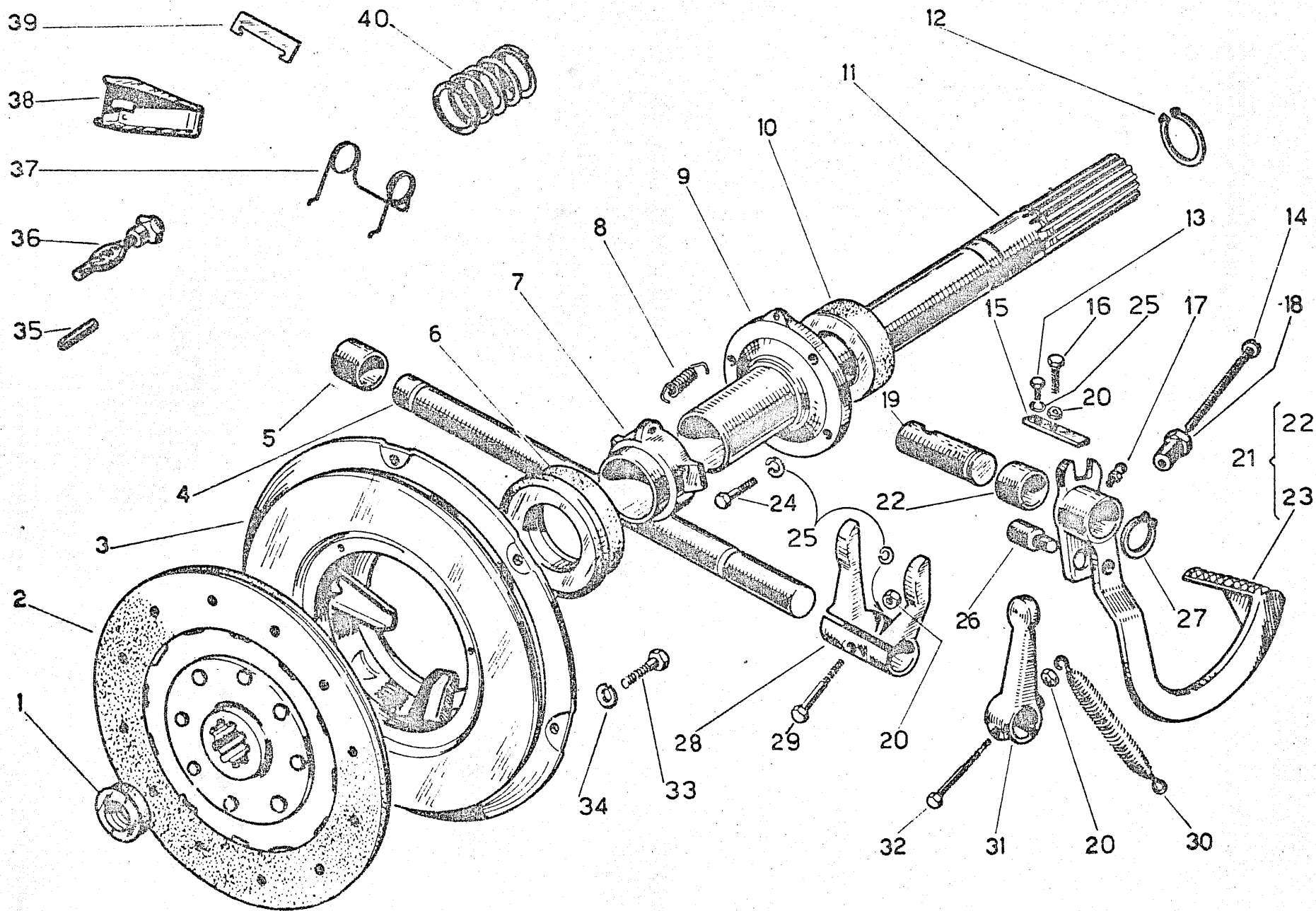

Fig.	Riferimento	Denominazione	Q.tà	Note
1	12124	Cuscinette 10 L 20 ϕ 20x42x12	1	
2	49623	Disco frizione	1	
3	49624	Scatola spingidisce frizione	1	
4	1550	Asse fercella frizione	1	
5	1004	Beccola ϕ 24x28x25	2	
6	12002	Cuscinette reggiapinta	1	
7	49233	Manicette porta cuscinette	1	
8	014/301/Y	Molla richiamo manicette	1	
9	48250	Supporto manicette	1	
10	12123	Cuscinette RIV ALN 45 ϕ 45x85x19	1	
11	3528	Albero collegamento friz. cambio	1	
12	14008	Anelle elastico E 45 UNI 3653	2	
13	19040	Vite M 8x16 UNI 5739	1	
14	1481	Vite di registro	1	
15	1527	Arreste pedale frizione	1	
16	19033	Vite M 8x40 UNI 5739	1	
17	15004	Ingrassatore 278 A M8	1	
18	1482	Dado di registro	1	
19	3460	Asse pedale frizione	1	
20	19003	Dado M 8 UNI 5588	3	
21	48112	Pedale complete	1	
22	1016	Beccola ϕ 20x24x15	2	
23	1480	Pedale frizione	1	
24	19008	Vite M 8x30 UNI 5737	4	
25	24002	Resetta elastica A 8,4 UNI 1751	6	
26	1483	Perno	1	
27	14002	Anelle elastico E 20 UNI 3653	1	
28	014/11/Y	Leva a fercella	1	
29	19130	Vite M 8x45 UNI 5737	1	
30	01234/302/Y	Molla richiamo pedale	1	
31	1479	Leva rinvio	1	
32	0134/155/Y	Vite M 8x70	1	
<u>PARTICOLARI DELLA SCATOLA SPINGIDISCO 49624</u>				
33	19001	Vite M 10x25 UNI 5739	6	
34	24001	Resetta elastica A 10,5 UNI 1751	6	
35	49239	Perne per supporto	3	
36	49238	Supporto levetta con dado registro	3	
37	49240	Molla richiamo levetta	3	
38	49236	Levetta distacco frizione	3	
39	49241	Piastrina	3	
40	49237	Molla spingidisce	12	

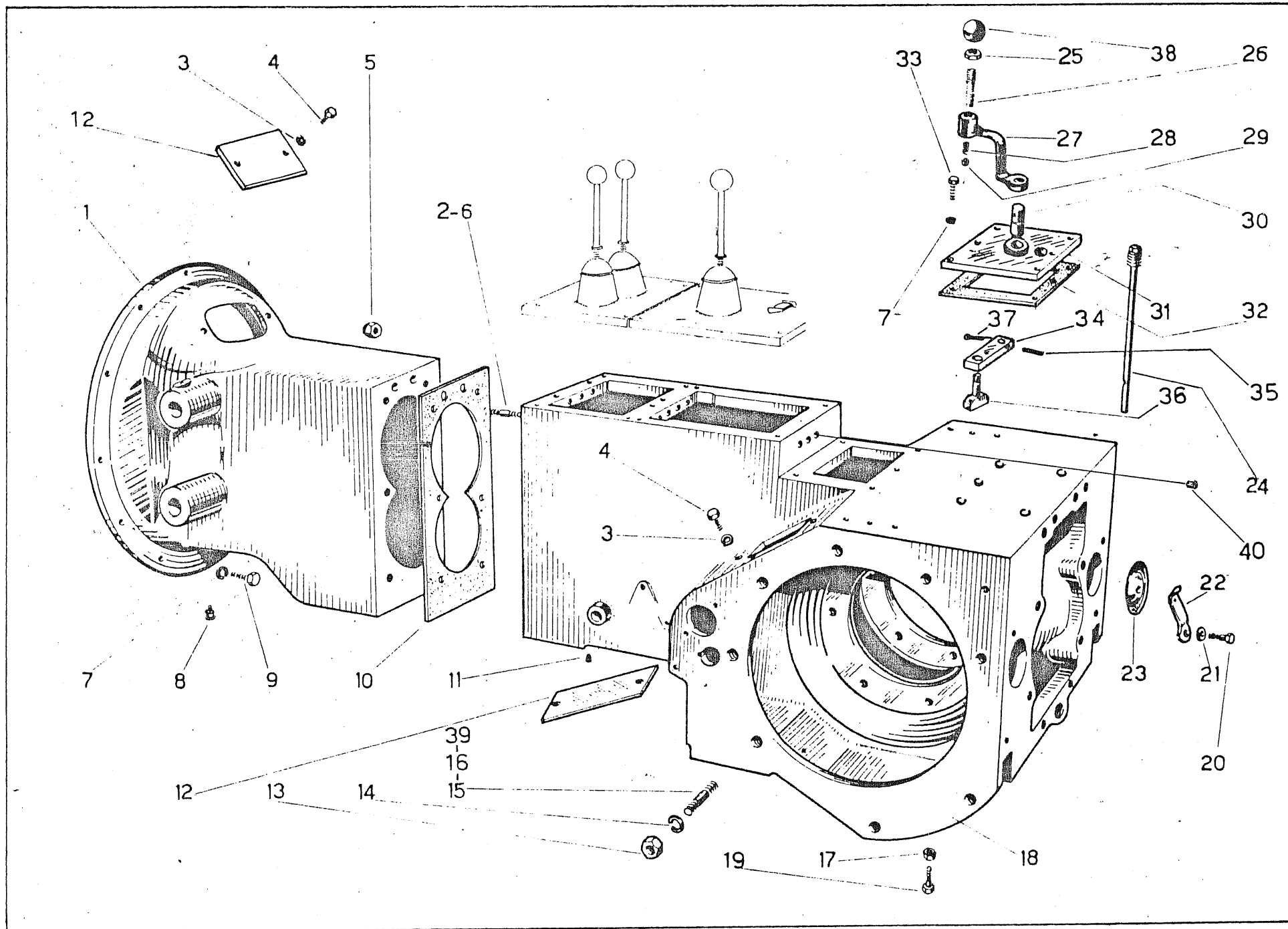

Fig.	Riferimento	Denominazione	Q.tà	Note
1	3625	Campana accoppiamento	1	
2	1457	Prigioniero M 14x1,5x60 UNI 5912	2	
3	24004	Resetta elastica A 6,4 UNI 1751	6	
4	19010	Vite 6x16 UNI 5739	6	
5	19155	Dado autobloccante M 14x1,5	6	
6	1019	Prigioniero M 14x1,5x40 UNI 5912	4	
7	24002	Resetta elastica A 8,4 UNI 1751	17	
8	15008	Ingrassatore 276 A M8 a 90°	2	
9	19008	Vite M 8x30 UNI 5737	11	
10	1/010/B	Guarnizione 660038	1	
11	19221	Grane M 8x20 UNI 5923	1	
12	1486	Ceperchie ispeziene	3	
13	19310	Dado M 12x1,25 UNI 5588	12	
14	24003	Resetta elastica A13 UNI 1751	12	
15	2946	Prigioniero M 12xM12x1,25x35 (H-10-L12)		
16	2945	Prigioniero M12xM12x1,25x30 (S)	12	
17	19003	Dado M 8 UNI 5588	2	
18	3561	Cerpe trattrice	1	
19	19006	Vite M 8x35 UNI 5739	2	
20	19019	Vite M 8x20 UNI 5739	2	
21	24002	Resetta elastica A 8,4 UNI 1751	2	
22	3489	Arreste ceperchie	2	
23	013/88/Y	Ceperchie ispeziene	2	
24	1118	Asta con tappo livelle olie	1	
25	19344	Dado M 12 UNI 5588	1	
26	2959	Ferno per impugnatura M 12x60	1	
27	3371	Leva comando innesto P.F.	1	
28	2289	Molla scatto leva	1	
29	12008	Sfera per scatto 3/8	1	
30	2752	Ferne per forcella	1	
31	3635	Ceperchie porta leva	1	
32	1/022/B	Guarnizione	1	
33	19019	Vite M 8 x 20 UNI 5739	6	
34	1515	Levetta porta pattino	1	
35	49010	Spina elastica A4x25 DIN 1481	2	
36	01234/170/Y	Pattino per forcella	1	
37	24018	Cepiglia A 2x15 UNI 1336	1	
38	49690	Impugnatura per leva	1	
39	2947	Prigioniero M12xM12x1,5x64 (N)	2	
40	49881	Tappo 16 DIN 443	3	da matr. 4532374 -M1118b

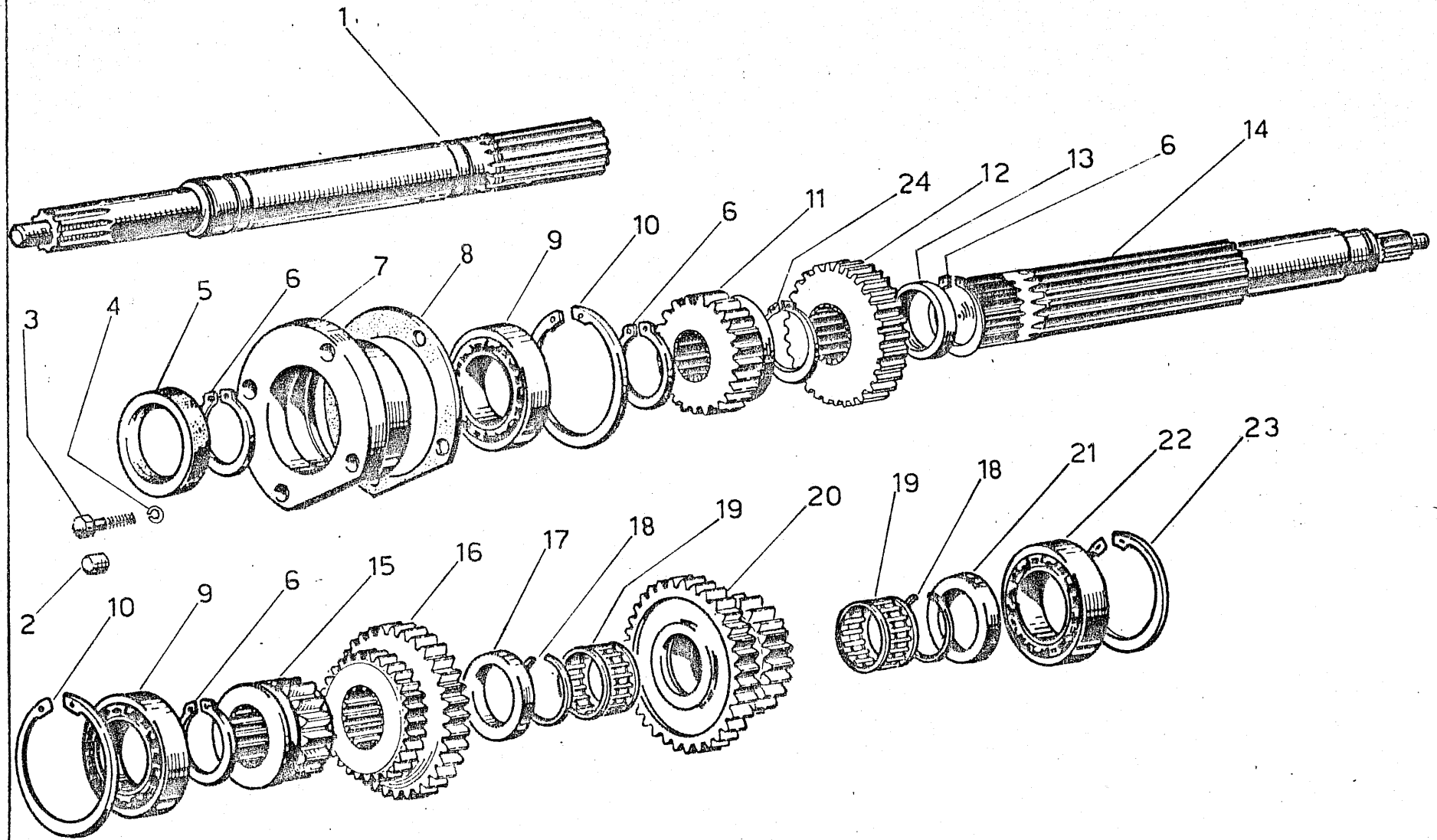

Fig	Riferimento	Denominazione	Q.tà	Note
1	3528	Albero frizione centrale	1	
2	3540	Tappo	1	
3	19008	Vite 8x30 UNI 5737	4	
4	24002	Rosetta elastica A8,4 UNI 1751	4	
5	13097	Anello di tenuta $\varnothing 45 \times 72 \times 10$	1	
6	14008	Anello elastico E45 UNI 3653	3	
7	2829	Scatola porta cuscinetto	1	
8	1/07/C	Guarnizione	1	
9	12001	Cuscinetto 6A $\varnothing 45 \times 85 \times 19$	2	
10	14015	Anello elastico I 85 UNI 3654	2	
11	3519	Ingranaggio mobile I ridutt. Z=22	1	
12	3523	Ingranaggio I riduttore Z=25	1	
13	3585	Distanziale $\varnothing 45 \times 54 \times 14,5$	1	
14	3529	Albero conduttore cambio	1	
15	3524	Ingranaggio Ia cel. e R.V. Z=20	1	
16	3525	Ingranaggio II e III vel. Z=27-30	1	
17	1/019/C	Anello di rasamento $\varnothing 35 \times 53 \times 6$	1	
18	12040	Anello di fermo BR 42	2	
19	12039	Gabbietta a rullini K 35x42x18	2	
20	1/020/C	Ingranaggio fisso riduttore	1	
21	1/036/C	Anello di rasamento $\varnothing 30 \times 54 \times 8$	1	
22	12042	Cuscinetto 7B 30 $\varnothing 30 \times 72 \times 19$	1	
23	14013	Anello elastico I 72 UNI 3654	1	
24	14049	Anello elastico E 42 UNI 3653	1	

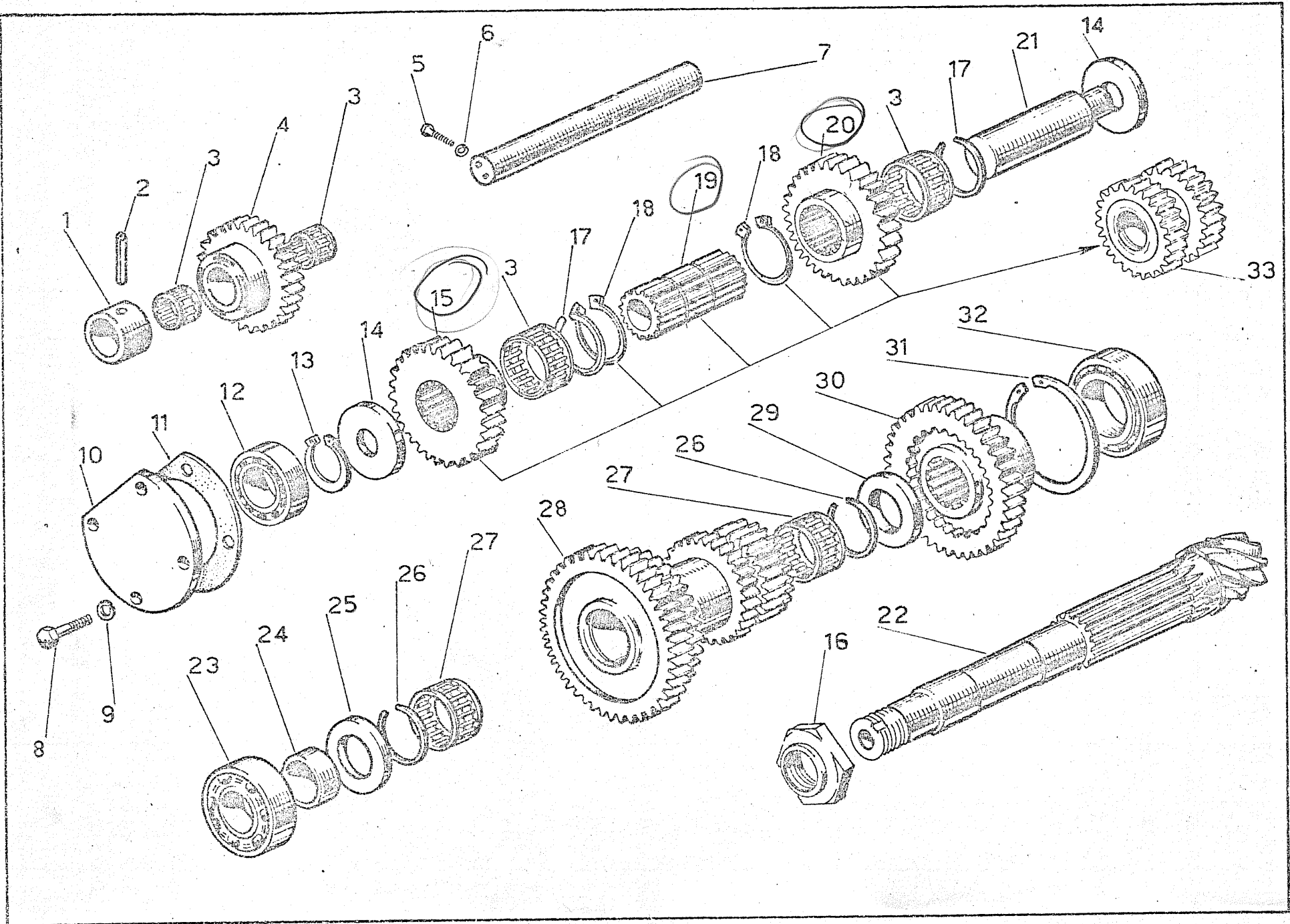

Fig	Riferimento	denominazione	Q.tà	Note
1	3587	Distanziale ingr.R.M. ϕ 35x37x16	1	
2	49252	Spina elastica 6 x 45 DIN 1481	1	
3	12027	Cabbia a rullini K 25 x 31 x 17	4	6210066
4	3526	Ingranaggio intermedio R.M. 660270	1	
5	19083	Vite 8 x 30 UNI 5739	1	
6	24002	Rosetta elastica A 8,4 UNI 1751	4	
7	3532	Asse ingranaggio R.M. 660270	1	
8	19019	Vite 8 x 20 UNI 5737	4	
9	24002	Rosetta elastica A 8,4 UNI 1751	4	
10	3535	Coperchio per cuscinetto	1	
11	1/049/C	Guarnizione	1	
12	12003	Cuscinette 6 B 25 ϕ 25 x 62 x 17	1	
13	14029	Anello elastico E 25 UNI 3653	1	
14	1/039/C	Anello di rasamento ϕ 25 x 54 x 8	2	
15	3520	Ingranaggio I riduttore z = 33	1	fino matr4530359M1112a
16	3536	Chiera M 30 x 1,5	1	
17	12028	Anello di fermo BR 31	2	
18	14010	Anello elastico E 48 UNI 3653	2	fino matr4530359M1112a
19	3522	Beccola per ingranaggi	1	fino matr4530359M1112a
20	3521	Ingranaggio I riduttore z = 30	1	fino matr4530359M1112a
21	3531	Asse I° riduttore	1	
22	3530	Albero condotto e pignone cenice	1	660274
23	12127	Cuscinette 01/02/7306 ϕ 30x72x20	1	
24	3584	Distanziale ϕ 30 x 40 x 9	1	
25	1/036/C	Anello di rasamento ϕ 30 x 54 x 8	1	
26	12040	Anello di fermo BR 42	2	
27	12039	Cabbia a rullini K 35 x 42 x 18	2	
28	3527	Ingranaggio I-II-III e II riduttore	1	660271
29	1/019/C	Anello di rasamento ϕ 35 x 53 x 6	1	
30	2599	Ingranaggio mobile riduttore Z 32	1	
31	14015	Anello elastico I 85 UNI 3654	1	
32	12128	Cuscinette 01/02/6409 ϕ 45x85x24	1	
33	3672	Ingranaggio intermedio 1° Rid	1	da matr4530360 M1112b

660276

COPERCHIO LEVA CAMBIO

FIG	Riferimento	Denominazione	Q.tà	Note
1	19356	Vite M 8 x 35 UNI 6109	1	
2	24005	Rosetta bisellata A 8,4 UNI 1733	1	
3	19019	Vite M 8 x 20 UNI 5739	2	
4	1/042/0	Piastra selettore marce	1	
5	3597	Distanziale per settore	2	
6	1/09/0	Settore cambio	1	
7	1/018/B	Guarnizione	1	
8	1/017/B	Coperchio leva cambio	1	
9	49202	Spina elastica 6 x 12 DIN 1481	1	
10	1234/101/Y	Scodellino per leva	1	
11	1234/102/Y	Scodellino per molla	1	
12	49689	Impugnatura M 14 sf. 45	1	
13	14026	Anello elastico 12 DIN 6799	1	
14	1234/312/Y	Molla	1	
15	19130	Vite M 8 x 45 UNI 5737	3	
16	24002	Rosetta elastica A 8,4 UNI 1751	4	
17	49117	Cuffia di protezione	1	
18	48201	Leva comando cambio compl.	1	
19	1234/218/Y	Pastiglia di contatto	1	
20	1234/994/Y	Molla	1	ex 13/314/Y
21	3596	Distanziale	1	
22	3232	Leva cambio	1	
23	49048	Spina elastica 5 x 25 DIN 1481	1	
24	3236	Sfera leva cambio	1	
25	19064	Vite 8x55 UNI 5737	1	
26	1182	Distanziale	1	

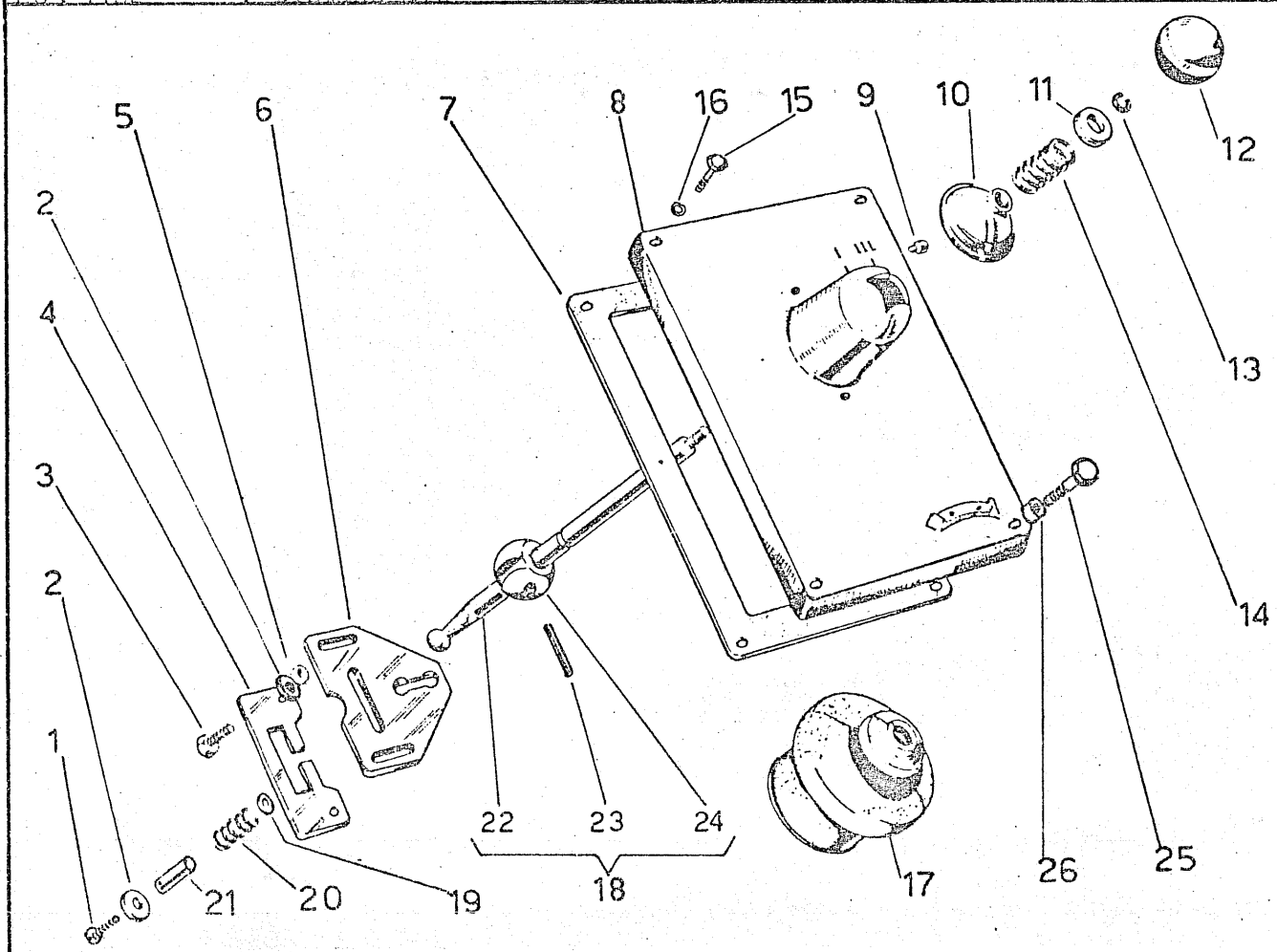

FIG	Riferimento	Denominazione	Q.tà	Note
1	48251	Leva comando riduttori	2	
2	49727	Spina elastica 6 x 35 DIN 1481	2	
3	3565	Distanziale	2	
4	3538	Leva comando riduttori	2	
5	1/019.1/B	Guarnizione	1	
6	3582	Coperchio porta leve riduttori	1	
7	24002	Rosetta elastica A 8,4 UNI 1751	4	
8	19130	Vite M 8 x45 UNI 5737	4	
9	1234/101/Y	Scodellino per leva	2	
10	1234/312/Y	Molla	2	
11	1234/102/Y	Scodellino per molla	2	
12	14026	Anello elastico 12 DIN 6799	2	
13	49084	Impugnatura M 10 sf. 35	2	
14	49117	Cuffia di protezione	2	



Tavola n. 6

Fig.	Riferimento	Denominazione	Q. Tà	Not e
1	49048	Spina elastica 5 x 24 DIN 1481	5	
2	3533	Forcella comando I° riduttore	1	
3	3537	Asta I° riduttore	1	
4	3534	Forcella com. I vel. e R.M.	1	
5	1/019/D	Asta I II III vel.	2	fino matr. 4532373-M1118
6	1/018/D	Forcella com. II e III vel.	1	
7	3/036/D	Nasello	1	
8	13030	Anello OR 113 ϕ 10,78x 2,62	3	fino matr. 4532373-M1118a
9	3633	Asta per forcella II° riduttore	1	fino matr; 4532373-M1118a
10	12008	Sfera scatto aste 3/8"	4	
11	13/316/Y	Molla	4	
12	1/035/D	Forcella comando II° riduttore	1	
5	3876	Asta 1°, 2° e 3° velocità	2	da matr; 4532374-M1118b
9	3877	Asta riduttore	1	da matr. 4532374-M1118b

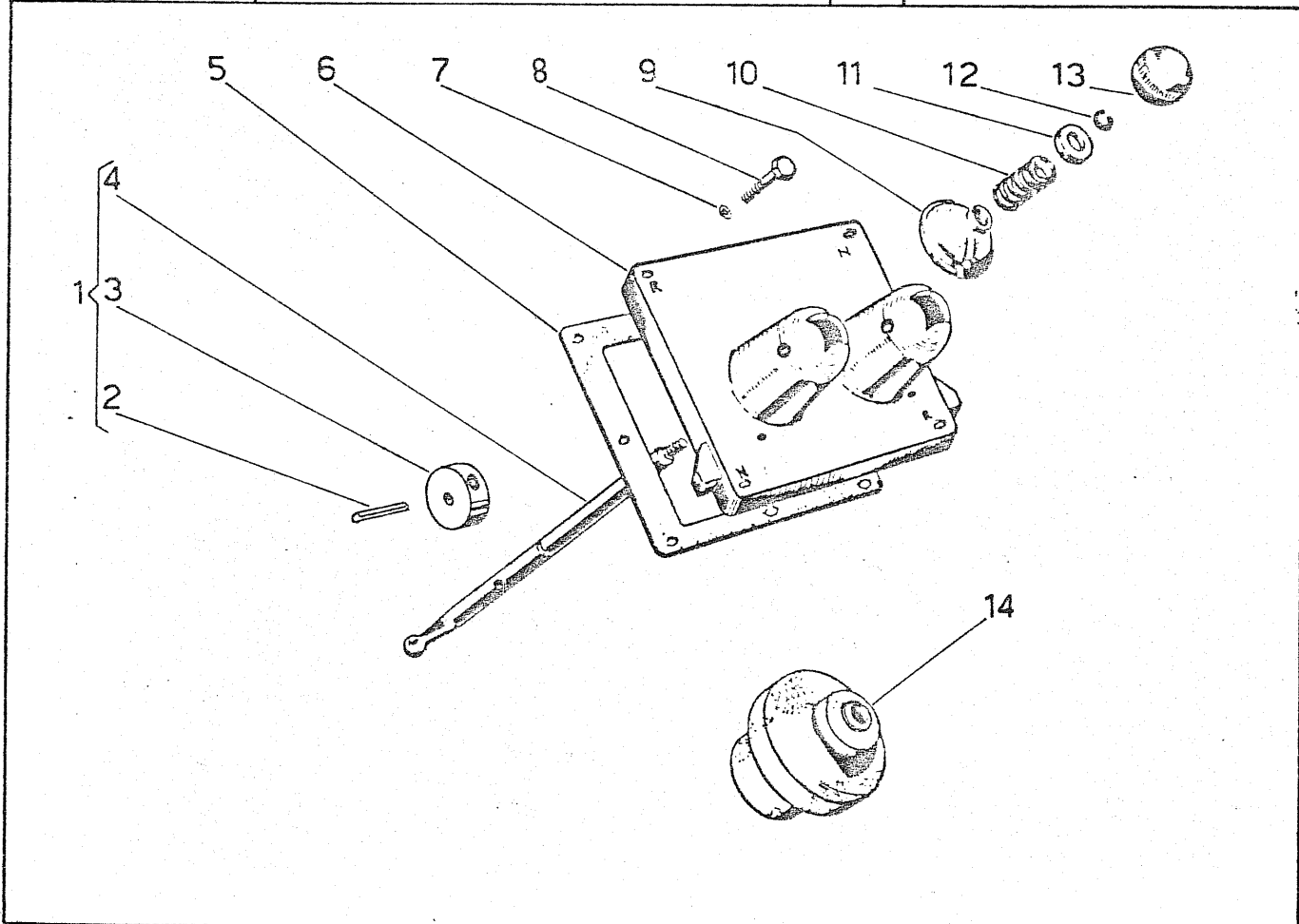
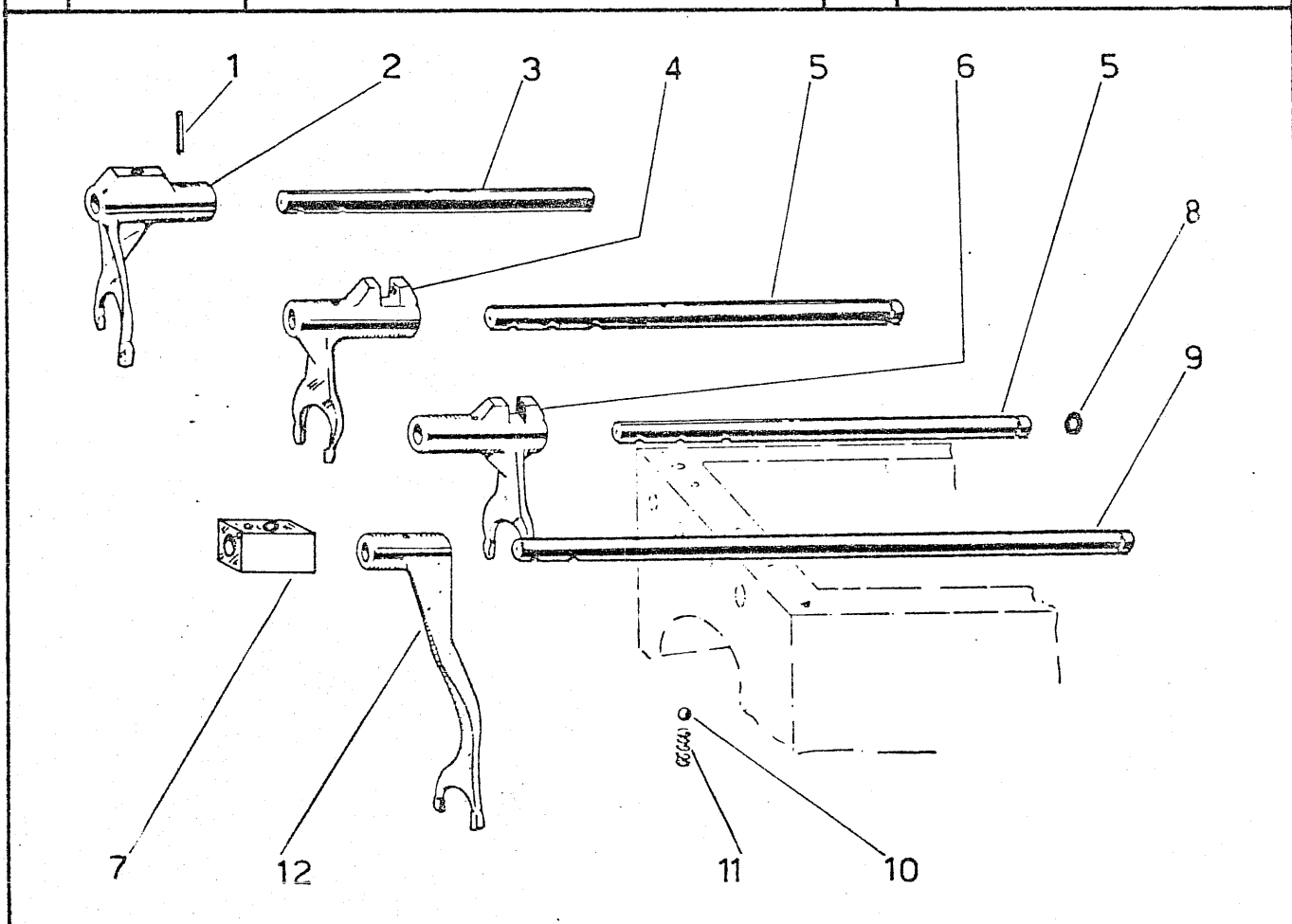

RIDUTTORE CENTRALE

Fig.	Riferimento	Denominazione	Q. Tà	Not e
1	19027	Vite M 10 x 30 UNI 5739	12	
2	3541	Supporto riduttore centrale	1	
3	1863	Guarnizione sp. 0,2	3	
3A	01/286/Y	Guarnizione sp. 0,5	3	
3B	01/298/Y	Guarnizione sp. 1	3	
4	13115	Anello di tenuta ϕ 40 x 68 x 10	2	
5	3543	Distanziale	2	
6	12009	Cuscinetto 01/02/6408	2	
7	49006	Linguetta B 10x8x40 UNI 6604	1	
8	19303	Vite M 12 x 1,25 x 40 UNI 5738	12	
9	19315	Dado autobloccante M 12x1,25 alto	12	
10	01/162/Y	Ghiera es. M 45 x 1,5	1	
11	01/578/Y	Anello di sicurezza ϕ 46x71x1	1	
12	1/025/E	Corona conica	1	
13	1/026/E	Mozzo corona conica	1	
14	3550	Albero riduttore centrale	1	
15	3097	Dado M 24 x 1,5	2	
16	24001	Rosetta elastica A 10,5 UNI 1751	12	

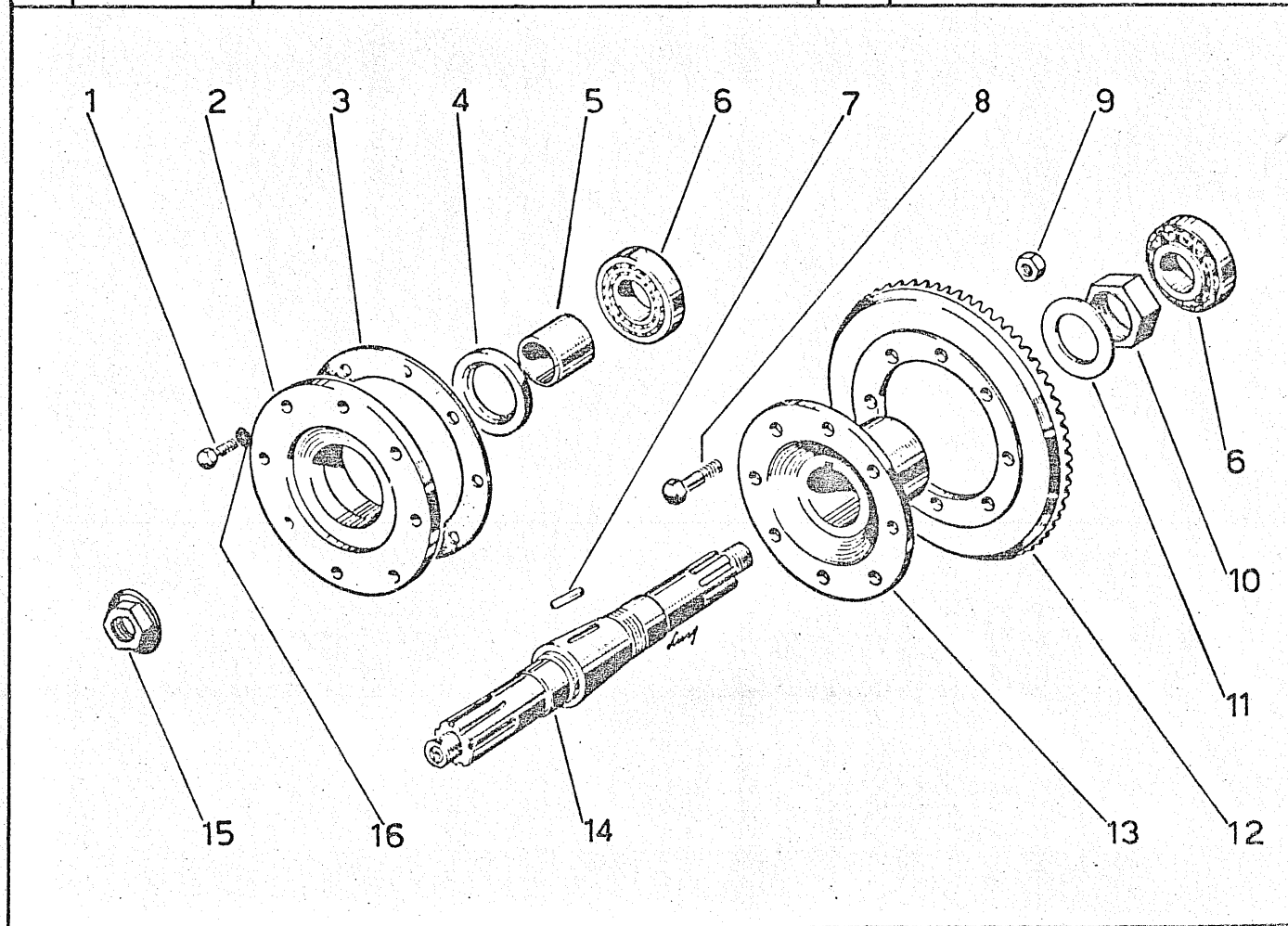

RIDUTTORE LATERALE "S"

Fig.	Riferimento	Denominazione	Q.tà	Note
1	49121	Tappo conico M 22 x 1,5	4	
2	24001	Rosetta elastica A 10,5 UNI 1751	24	
3	19023	Vite M 10 x 35 UNI 5737	8	
4	2846	Coperchio riduttore des.	1	
5	2847	Coperchio riduttore sin.	1	
6	01234/1188/Y	Tappo con sfiato	2	
7	01/287/Y	Guarnizione	2	
8	49521	Spina elastica 8 x 26 DIN 1481	2	
9	2946	Prigioniero M 12x1,25x35 UNI 5913	4	
10	24003	Rosetta elastica A 13 UNI 1751	4	
11	19310	Dado M 12 x 1,25 UNI 5588	4	
12	19028	Dado M 10 UNI 5588	16	
13	1727	Scatola riduttore	2	
14	19178	Vite M 10 x 45 UNI 5737	16	

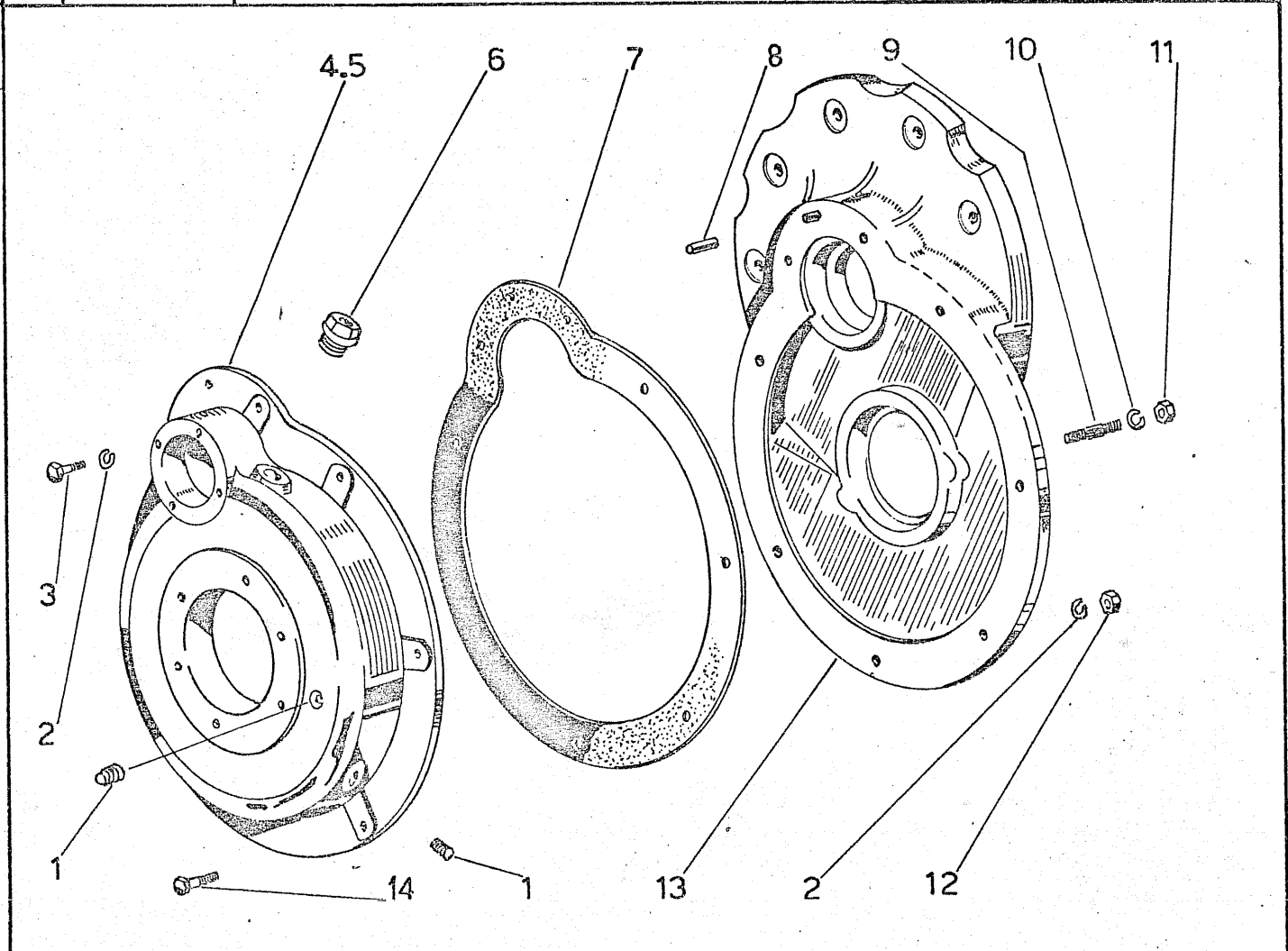
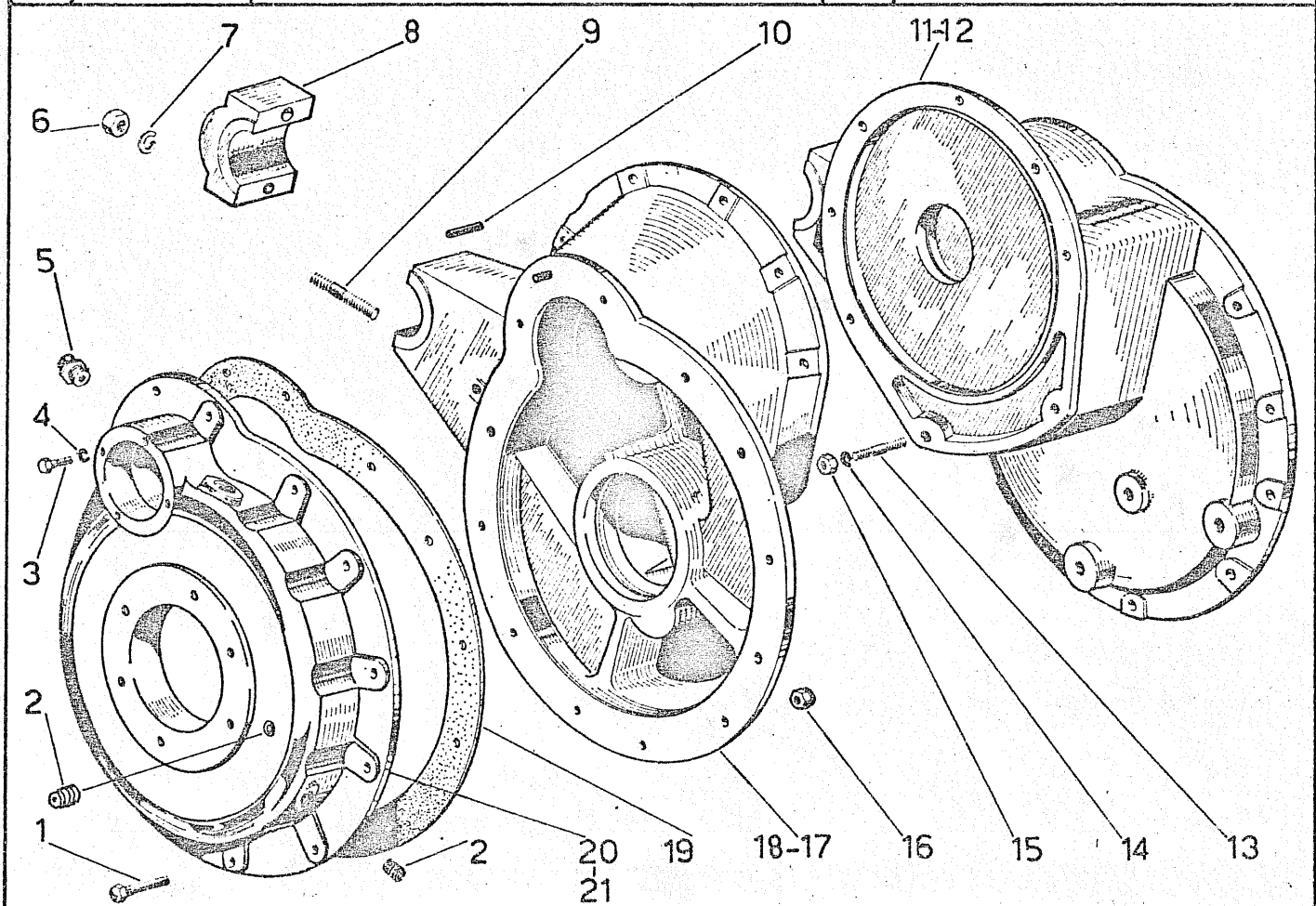

Fig.	Riferimento	Denominazione	Q.tà	Note
1	19178	Vite M 10 x 45 UNI 5737	16	
2	49121	Tappo conico M 22 x 1,5	4	
3	19023	Vite M 10 x 35 UNI 5737	8	
4	24001	Rosetta elastica A 10,5 UNI 1751	24	
5	01234/1188/Y	Tappo con sfiato	2	
6	19068	Dado M 16 x 1,5 UNI 5588	4	
7	24028	Rosetta elastica A 17 UNI 1751	4	
8	01/487/Y	Cappello fissaggio barra	2	
9	1308	Prigioniero M 16x1,5x65 UNI 5912	4	
10	49521	Spina elastica 8 x 26 DIN 1481	2	
11	1638	Scatola riduttore des. (N)	1	
12	1643	Scatola riduttore des. (L)	1	
13	2946	Prigioniero M 12x1,25x35 UNI 5913	4	
14	24003	Rosetta elastica A 13 UNI 1751	4	
15	19009	Dado M 12 x 1,25 UNI 5588	4	
16	19028	Dado M 10 UNI 5588	16	
17	1639	Scatola riduttore sin. (N)	1	
18	1644	Scatola riduttore sin. (L)	1	
19	01/287/Y	Guarnizione	2	
20	2846	Coperchio riduttore des.	1	
21	2847	Coperchio riduttore sin.	1	



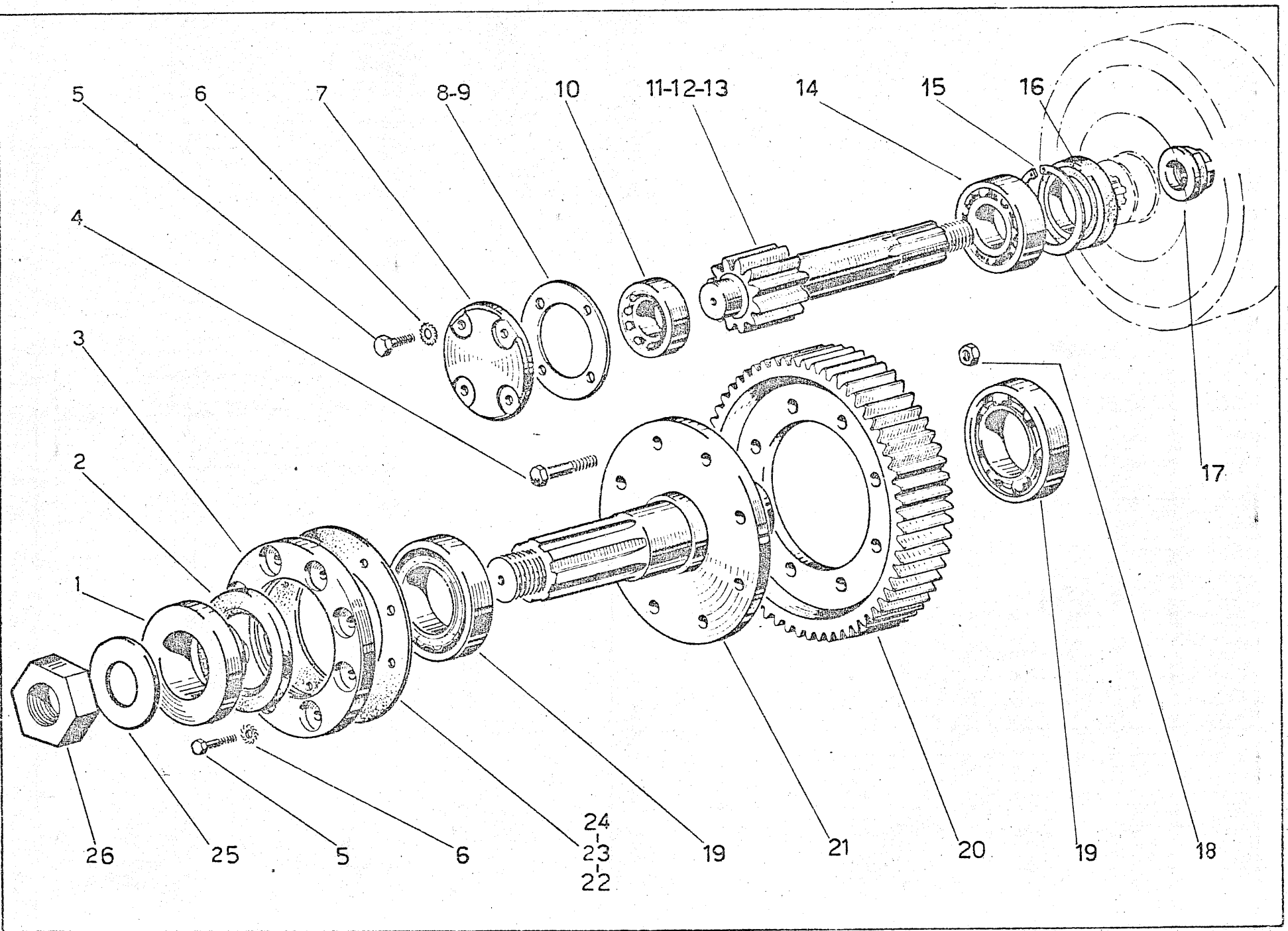

Fig.	Riferimento	Denominazione	Q.tà	Note
1	01/36/Y	Distanziale	2	
2	13004	Anello di tenuta ϕ 65 x 90x 13	2	
3	1645	Coperchio per cuscinetto	2	
4	19303	Vite M 12 x 1,25 x 40 UNI 5738	16	
5	19019	Vite M 8 x 20 UNI 5739	20	
6	24002	Rosetta elastica A 8,4 UNI 1751	20	
7	01/32/Y	Coperchio per cuscinetto	2	
8	01/289/Y	Guarnizione sp. 0,5	2	
9	01/299/Y	Guarnizione sp. 0,3	2	
10	12019	Cuscinetto 01/02/7406	2	
11	3411	Pignone ridutt. lat. (S)	2	
12	3409	Pignone ridutt. lat. (M)	2	
13	3410	Pignone ridutt. lat. (L)	2	
14	12009	Cuscinetto 01/02/6408	2	
15	14005	Anello elastico I 80 UNI 3654	2	
16	13025	Anello di tenuta ϕ 80 x 55 x 10	2	
17	3097	Dado M 24 x 1,5	2	
18	19315	Dado autobloccante M 12 x 1,25	16	
19	12099	Cuscinetto 01/02/6211	4	
20	01/34/Y	Ingranaggio condotto	2	
21	01/35/Y	Asse ingranaggio condotto	2	
22	01/290/Y	Guarnizione sp. 0,8	2	
23	01/300/Y	Guarnizione sp. 0,5	3	
24	1472	Guarnizione sp. 0,2	3	
25	2669	Anello di sicurezza	2	
26	2640	Ghiera M 36 x 1,75	2	



Tavola n. 12

GRUPPO PRESA MI FORZA

Fig.	Riferimento	Denominazione	Q.tà	Notes
1	1285	Boccola ϕ 12 x 15 x 20	1	
2	1/08/K	Manicotto innesto P.F.	1	
3	14006	Anello elastico E 30 UNI 3653	2	
4	1/09/K	Albero posteriore P.F.	1	
5	14003	Anello elastico I 62 UNI 3654	2	
6	12034	Cuscinetto 3 A 30 ϕ 30x62x16	1	
7	13005	Anello di tenuta ϕ 30 x 62x 10	1	
8	24014	Rosetta elastica A 15 UNI 1751	4	
9	1583	Protezione	1	
10	19321	Vite M 14 x 1,5 x 90 UNI 5738	4	
12	13014	Anello di tenuta ϕ 42x72x10	1	
13	13/72/Y	Albero condotto P.F.	1	
14	14013	Anello elastico I 72 UNI 3654	2	
15	19322	Vite M 16 x 1,5 x 90 UNI 5738	4	
16	49121	Tappo conico M 22 x 1,5	1	
17	24028	Rosetta elastica A 17 UNI 1751	4	
18	3049	Coperchio posteriore P.F.	1	
19	3052	Guarnizione	1	
20	12053	Cuscinetto 01/02/9207	2	
23	13/51/Y	Ingranaggio condotto	1	
24	24026	Coppiglia 4x40 UNI 1336	1	
25	24012	Rosetta bisellata A 22 UNI 6592	1	
26	19035	Dado a corona M 20 x 1,5 UNI 5594	1	
	48130	Albero completo di boccole (Fig.4-1)	1	

FIG.	Riferimento	Denominazione	Q.TA	Note
1	1/09/M	Tamburo esterno frizione	2	
2	19344	Dado M 12 x 1,75 UNI 5589	12	
3	1/06/M	Anello spingidisco frizione	2	
4	01/444/Y	Disco condutt. frizione - acciaio	14	
5	24047	Rosetta bisellata ϕ 19 UNI 1736	12	
6	1/04.1/M	Molla interna innesto frizione	12	
7	48256	Anello completo di colonnette	2	
8	1/04/M	Molla esterna innesto frizione	12	
9	1/01/M	Tamburo interno frizione	2	
10	1/03/M	Disco condotto frizione-ferodo	16	

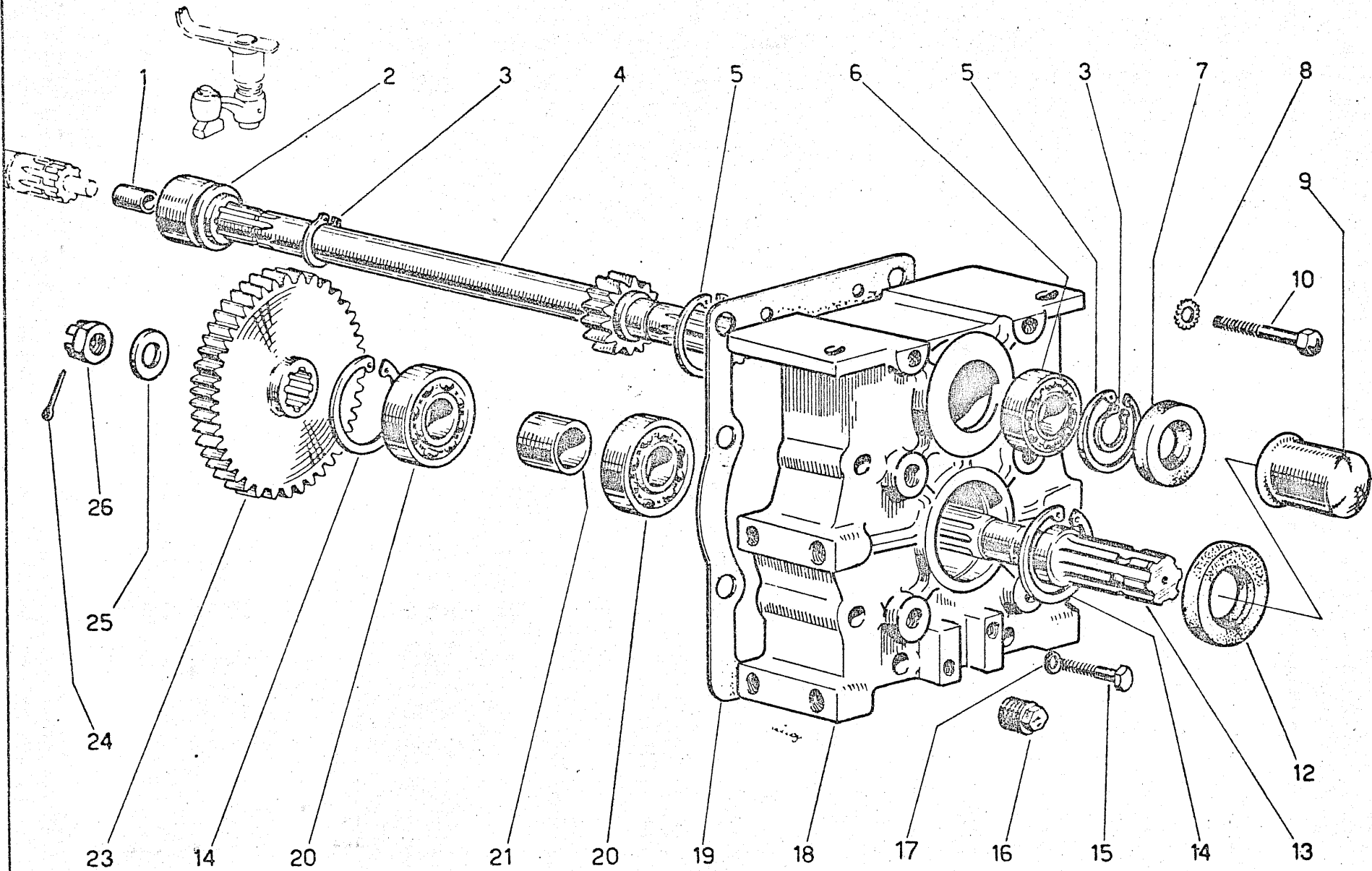
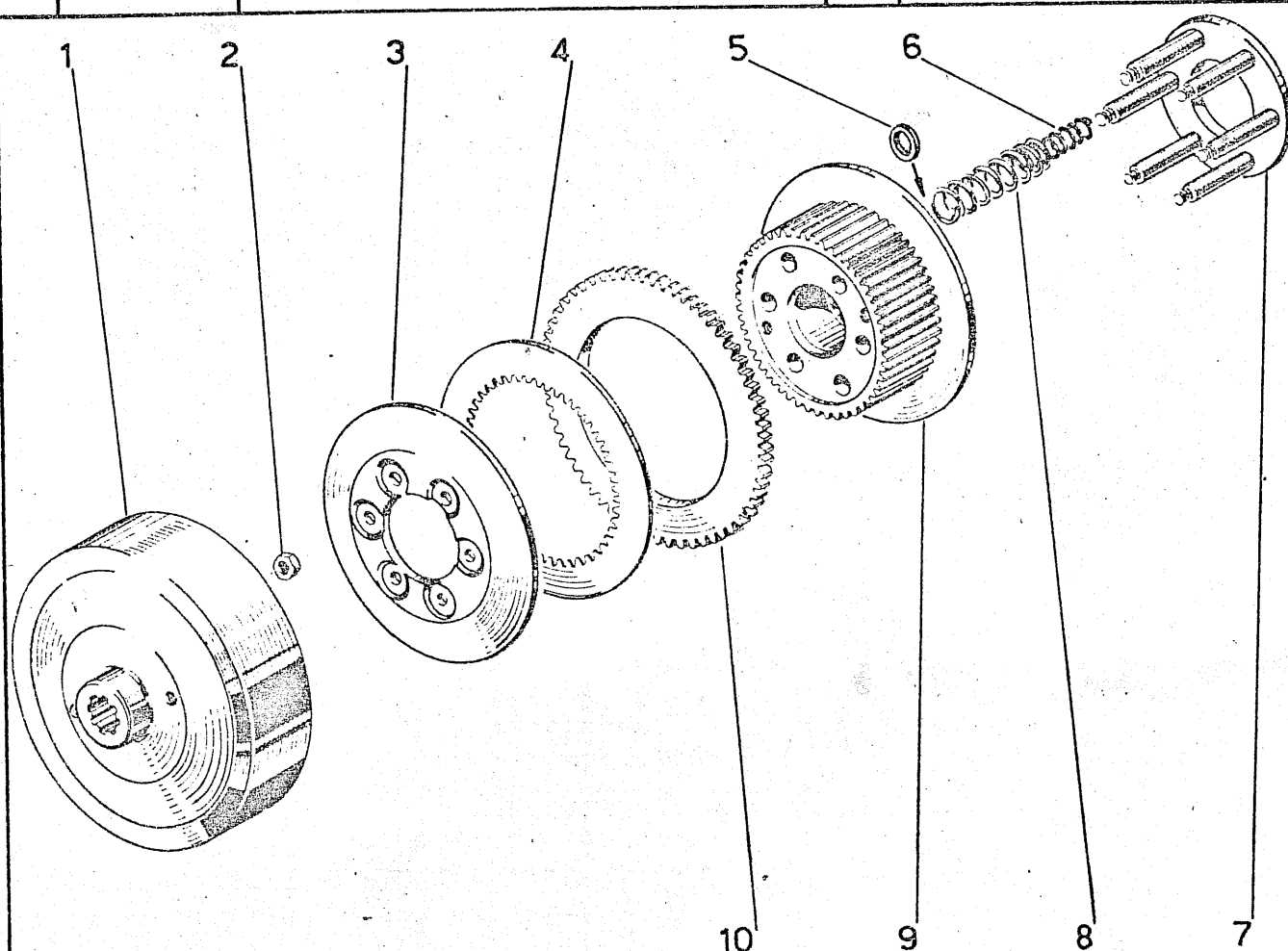

POMPA VISINNESTO - 49609 (escluse fig. 11 e 12) n° 2

Fig.	Riferimento	Denominazione	Q.tà	Note
1	49592	Tappo estremità pompa	2	
2	49593	Gommino per tappo	2	
3	49594	Anello di tenuta ϕ 21	2	
4	49595	Coperchietto per molla	2	
5	49596	Rondella di rasamento	2	
6	19082	Vite M 10x60 UNI 5737	4	
7	49597	Corpo pompa	2	
8	14034	Anello elastico I 22 UNI 3654	2	
9	19003	Dado M 8 UNI 5588	2	
10	49598	Gommino di protezione	2	
11	1784	Occhiello di registro	2	
12	49230	Anello OETIKER	2	
13	49599	Puntone per pompa	2	
14	49600	Guarnizione per coperchio	2	
15	49601	Lamierino in acciaio	2	
16	49602	Anello di tenuta ϕ 22 per pistone	2	
17	49603	Pistone per pompa	2	
18	49604	Guarnizione a tazza ϕ 22	2	
19	49605	Molla per pompa	2	
20	49606	Tappo per molla	2	
21	49558	Guarnizione ϕ 30	2	
22	49607	Coperchio per pompa	2	
23	24011	Rosetta bisellata A 6,4 UNI 1733	12	
24	19031	Vite M 6x20 UNI 5739	12	
25	49608	Tappo immissione olio	2	
26	49827	Serie guarnizioni pompa (fig. 2-3-16-18)	2	

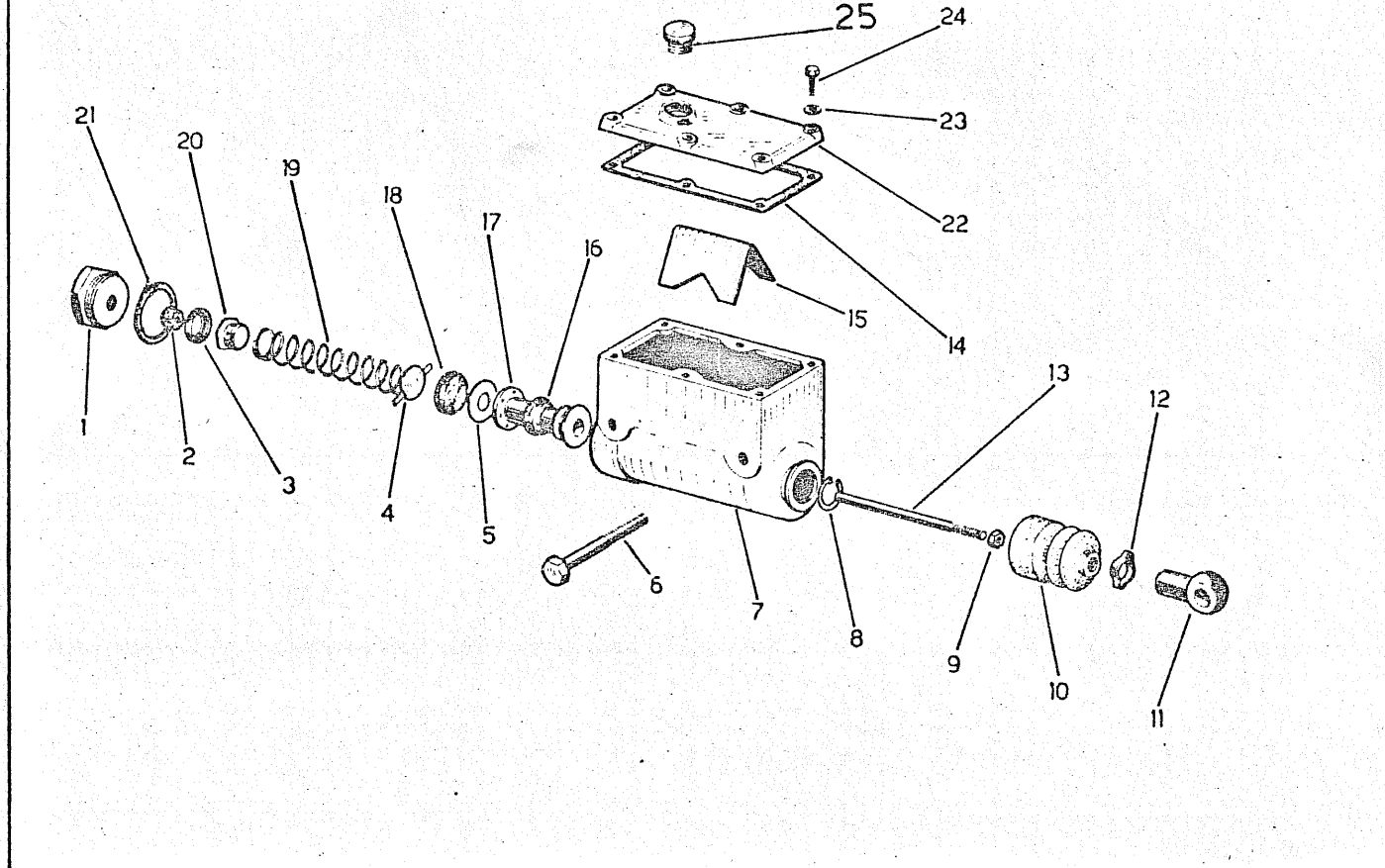

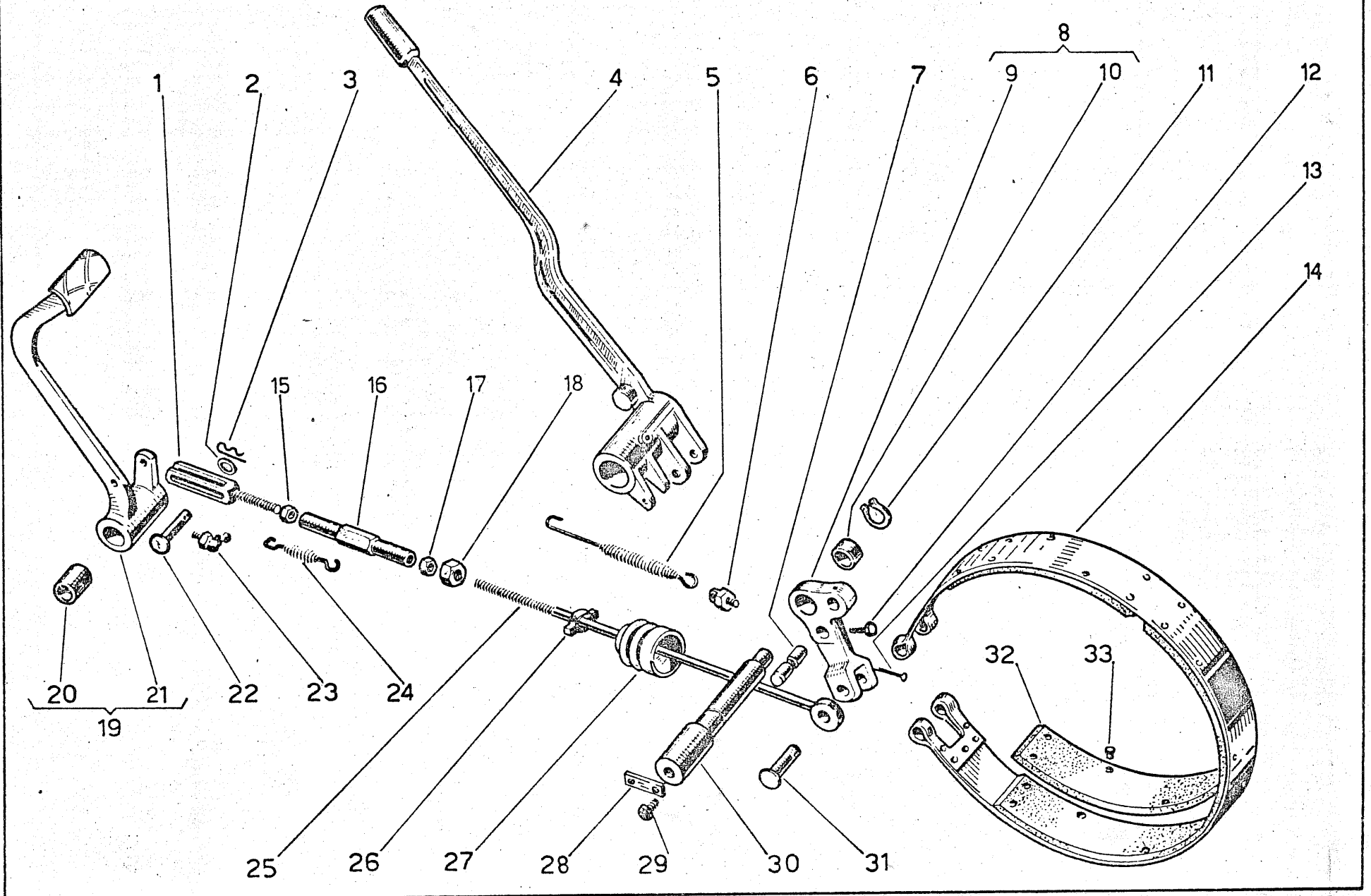

Fig	Riferimento	Denominazione	Q.tà	Notes
1	0124/167/Y	Forcella con asola	2	
2	24005	Rosetta bisellata A 8,4 UNI 1733	2	
3	1620	Copiglia elastica	2	
4	3021	Leva comando disinnesco sin.	1	
5	1519	Molla richiamo leva	2	
6	1234/722/Y	Vite con occhiello	2	
7	01/169/Y	Perno estremità nastro	2	
8	48119	Leva completa di boccole	2	
9	1651	Leva nastro freno	2	
10	1150	Boccola ϕ 22 x 26 x 20	2	
11	14030	Anello elastico E 22. UNI 3653	4	
12	19030	Vite M 6 x 10 UNI 5739	4	
13	24027	Copiglia A 3 x 18 UNI 1336	2	
14	01/579/Y	Nastro freno (compl.di fig.32-33)	2	
15	19029	Dado M 10 sin. UNI 5588	2	
16	49133	Manicotto di registro 10 UNI 1677	2	
17	19114	Dado M 10 UNI 5589	2	
18	19028	Dado M 10 UNI 5588	2	
19	48123	Pedale sinistro compl. di boccole	1	
20	1277	Boccola ϕ 20 x 24 x 30	2	
21	1649	Pedale freno sinistro	1	
22	1525	Perno per forcella	2	
23	15008	Ingrassatore M 8 a 90°	1	
24	134/549/Y	Molla richiamo pedale	2	
25	1650	Tirante freno	2	
26	49230	Anello OETIKER	2	
27	49117	Cuffia di protezione	2	
28	3421	Piastrina di fermo	2	
29	19159	Vite M 8 x 16 UNI 5931	4	
30	3422	Perno per leva nastro freno	2	
31	1611	Perno per tirante	2	
32	01/441/Y	Guarnitura per nastro freno	6	
33	49008	Ribattini ϕ 5 x 10	42	



Tavola n. 16

Fig.	Riferimento	Denominazione	Q.tà	Note
1	1662	Supporto balestra (S)	1	
2	1663	Supporto balestra (N)	1	
3	1664	Supporto balestra (L)	1	
4	2945	Prigioniero M 12x1,25x30 UNI 5913	4	
5	19008	Vite M 8 x 30 UNI 5737 (S=2;N=L=6)		
6	1277	Boccola ϕ 20 x 24 x 30	2	
7	1647	Pedale freno destre (S)	1	
7A	3434	Pedale freno destre (NeL)	1	
8	48144	Pedale freno des. con boccola (S)	1	
8A	48235	Pedale freno des. con bocc.(NeL)	1	
9	0123/304/Y	Molla richiamo leva	1	
10	49702	Pomello	1	
11	19003	Dado M 8 UNI 5588	1	
12	1731	Leva freno di stazionamento	1	
13	19075	Vite M 8 x 35 UNI 5737	1	
14	1501	Perno pedale freno	2	
15	15008	Ingrassatore M 8 a 90°	2	
16	19210	Vite M 10 x 100 UNI 5737	2	
17	24001	Rosetta elastica A 10,5 UNI 1751	2	
18	19028	Dado M 10 UNI 5588	6	
19	1502	Supporto pedale freno	2	
20	1665	Perno oscillazione balestra	1	
21	24002	Rosetta elastica A 8,4 UNI 1751	6	
22	19003	Dado M 8 UNI 5588	6	
23	49252	Spina elastica 6 x 45 DIN 1481	1	
24	1634	Molla a balestra (S)	1	
25	1635	Molla a balestra (N)	1	
26	1636	Molla a balestra (L)	1	
27	1/045/0	Piastra bloccaggio balestra	1	
28	0124/92/Y	Piastrina di sicurezza	2	
29	48138	Supporto oscillante con boccole	1	
30	1277	Boccola ϕ 20 x 24 x 30	2	
31	1/042/0	Supporto oscillante	1	
32	19310	Dado M 12 x 1,25 UNI 5588	4	
33	24003	Rosetta elastica A 13 UNI 1751	4	
34	19067	Vite M 10x 80 UNI 5737 "S" e "N"	4	
34A	19215	Vite m 10 x 90 UNI 5737 "L"	4	

Fig.	Riferimento	denominazione	Q. tà	Note
1	49212	Impugnatura per leva	2	
2	3020	Leva comando disinnesto ds.	1	
2A	3021	Leva comando disinnesto sn.	1	
3	1277	Beccola ϕ 20 x 24 x 30	4	
4	1661	Asse per leva disinnesto	1	
5	13045	Anelle OR 119 ϕ 15,8 x 2,62	2	
6	14002	Anelle elastiche E 20 UNI 3653	2	
7	2442	Tube pompa martinette des.	1	
8	2449	Tube pompa martinette sin. 662486	1	
9	3017	Perne per leva disinnesto	2	
10	19344	Dado M 12 UNI 5589	2	
11	15008	Ingrassatore M 8 a 90°	2	
12	49106	Spurge per aria	2	
13	13/610/Y	Corpe martinette	2	
14	13/611/Y	Molla per martinette	2	
15	13/612/Y	Rondella premianelle	2	
16	13041	Anello di tenuta ϕ 38	2	
17	13/614/Y	Pistone per martinette	2	
18	14024	Anelle elastiche I 38 UNI 3654	2	
19	49117	Gemmine di protezione	2	
20	1181	Puntone per martinette	2	
21	48014	Martinette disinnesto complete	2	
22	1658	Beccola ϕ 15 x 18 x 12	4	

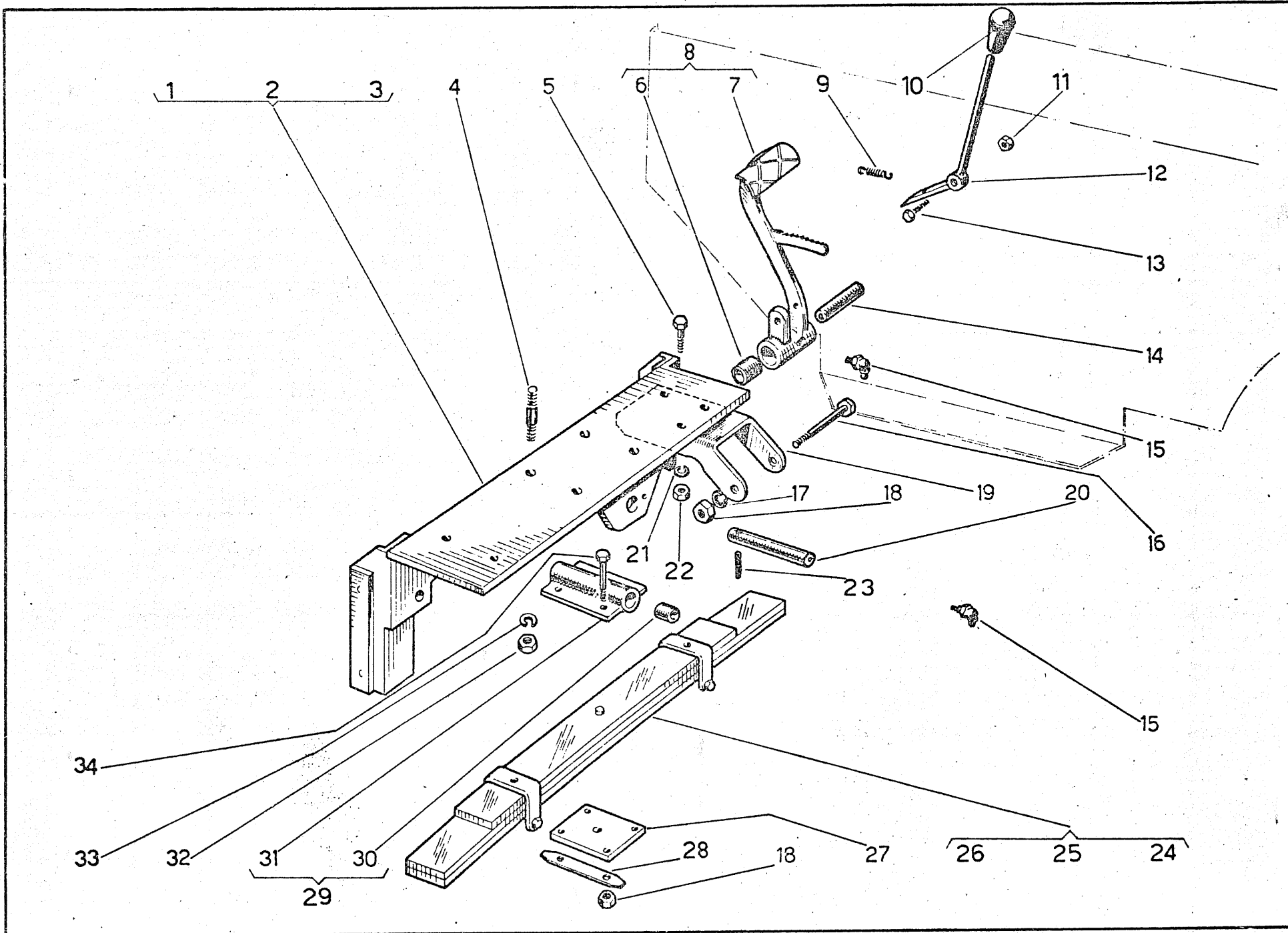

Tavola n.17

Fig.	Riferimento	Denominazione	Q.tà	Note
23	3542	Supportino per forcella	4	
24	49202	Spina elastica 6 x 12 DIN 1481	4	
25	49547	Guarnizione ϕ 10	8	
26	49118	Raccorde a vite cava M 10 x 1,25	4	636015
27	19080	Vite M 8 x 35 UNI 5931	4	
28	1182	Distanziale per martinette 60580	4	
29	1/047/N	Forcella disinnesto	2	
30	3665	Manicotte porta cuscinetto	2	
31	12111	Cuscinette ALN 55 ϕ 55x100x21	2	
	48120	Leva disinn.ds. compl.di becc.(f.2-3)	1	
	48121	Leva disinn.an.compl.di becc.(f.2A-3)	1	
	48244	Supp.per forc.compl.di becc(f.22-23)	4	

TENDICINGOLO

Fig.	Riferimento	Denominazione	Q. Ta	Note
1	19051	Vite M12x25 UNI 5739	8	
2	1/040/T	Arresto per dado	2	
3	124/906/Y	Guida asta registrabile	2	
4	2775	Tubo portamella	2	
5	15004	Ingrassatore M8 diritto	2	
6	19030	Vite M12x30 UNI 5739	4	
7	24003	Rosetta elastica A12,5 UNI1751	16	
8	19072	Vite M12x35 UNI 5739	4	
9	48136	Supporto completo di beccola	2	
10	2761	Supporto carrello	2	
11	01/278/Y	Beccola $\phi 18 \times 54 \times 50$	4	
12	19062	Vite M12x20 UNI 5739	8	
13	01/310/Y	Molla tendicingolo	2	
14	01/125/Y	Cappello porta guida	2	
15	014/198/Y	Dado per asta	2	
16	48139	Forcella tendicingolo con asta	2	
17	1/042/T	Asta registrabile	2	
18	2762	Forcella tendicingolo	2	
19	19154	Vite M10x30 UNI 5931	8	

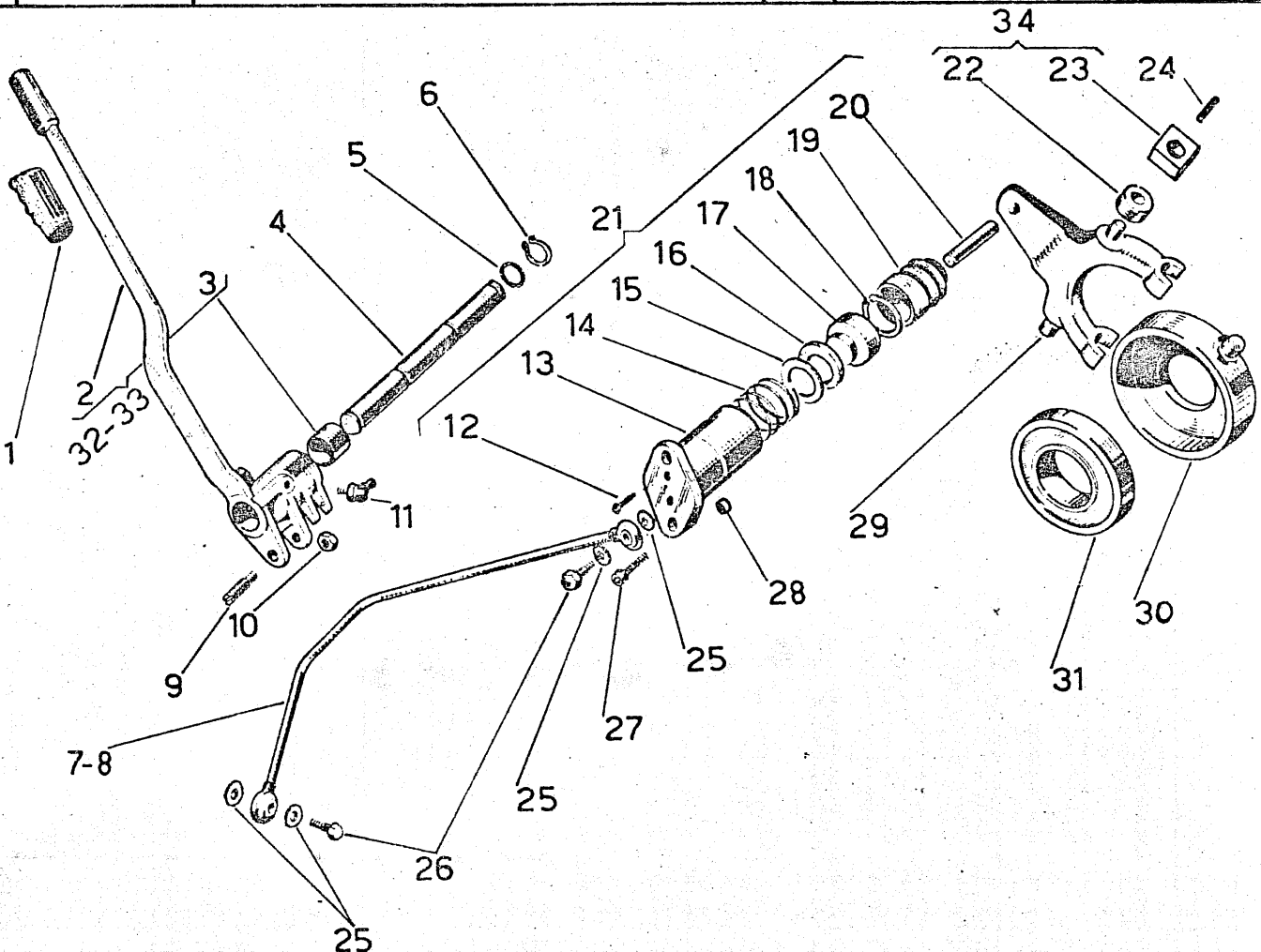
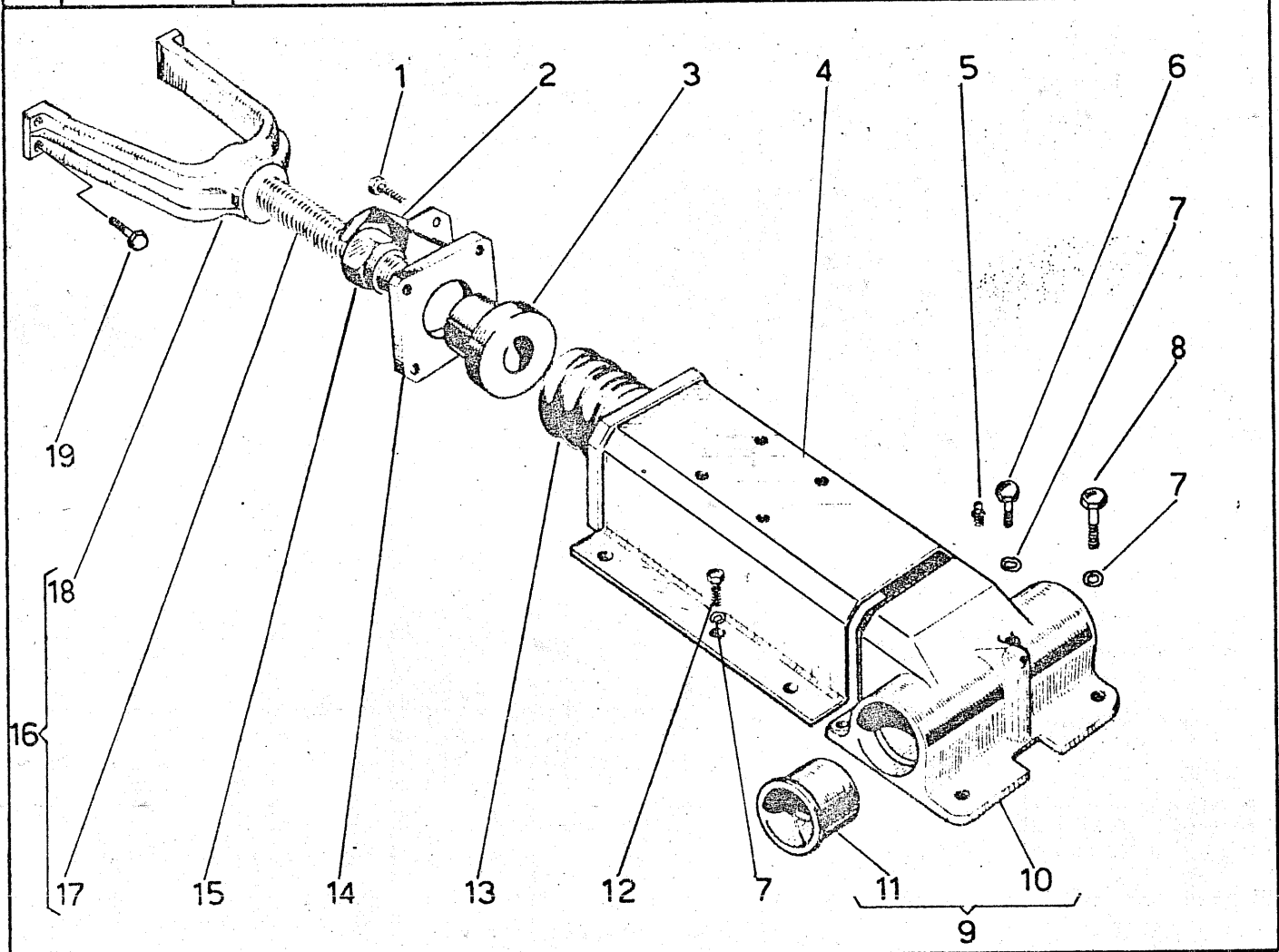

Fig.	Riferimento	denominazione	Q.tà	Note
1	19203	Vite M 22 x 1,5 x 50 UNI 5740	2	
2	01/180/Y	Rondella estremità \varnothing 22 x 59 x 10	2	
3	19046	Vite M 14 x 50 UNI 5737 (S)	2	
4	01/23/Y	Supporto barra sinistro (S)	1	
5	01/63/Y	Barra trasversale (S)	1	
6	01/64/Y	Barra trasversale (N)	1	
7	01/490/Y	Barra trasversale (L) <i>66910S</i>	1	
8	01/21/Y	Supporto barra ds. (S)	1	
9	0124/572/Y	Piastrina di sicurezza (S)	2	
10	19047	Vite M 14 x 40 UNI 5737(S)	4	
11	49521	Spina elastica 8 x 26 DIN 1481(S)	2	

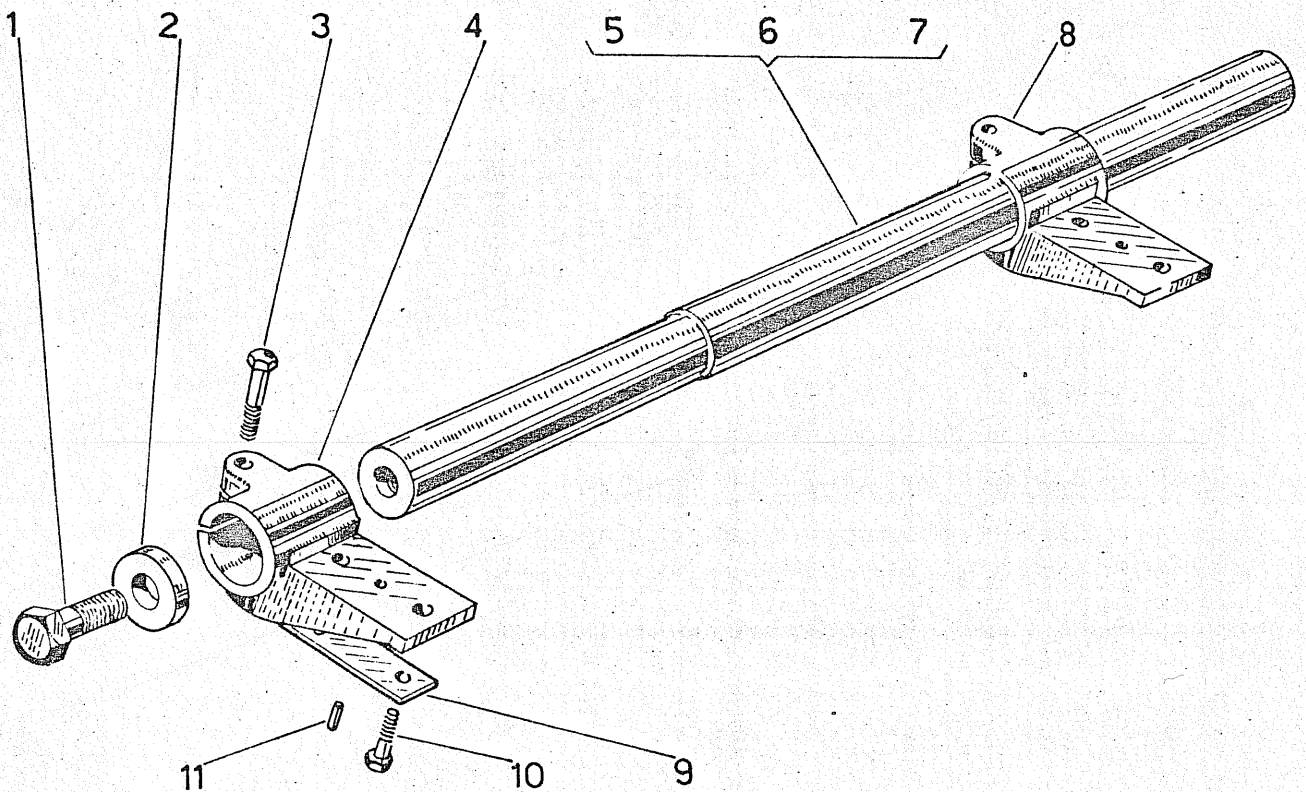
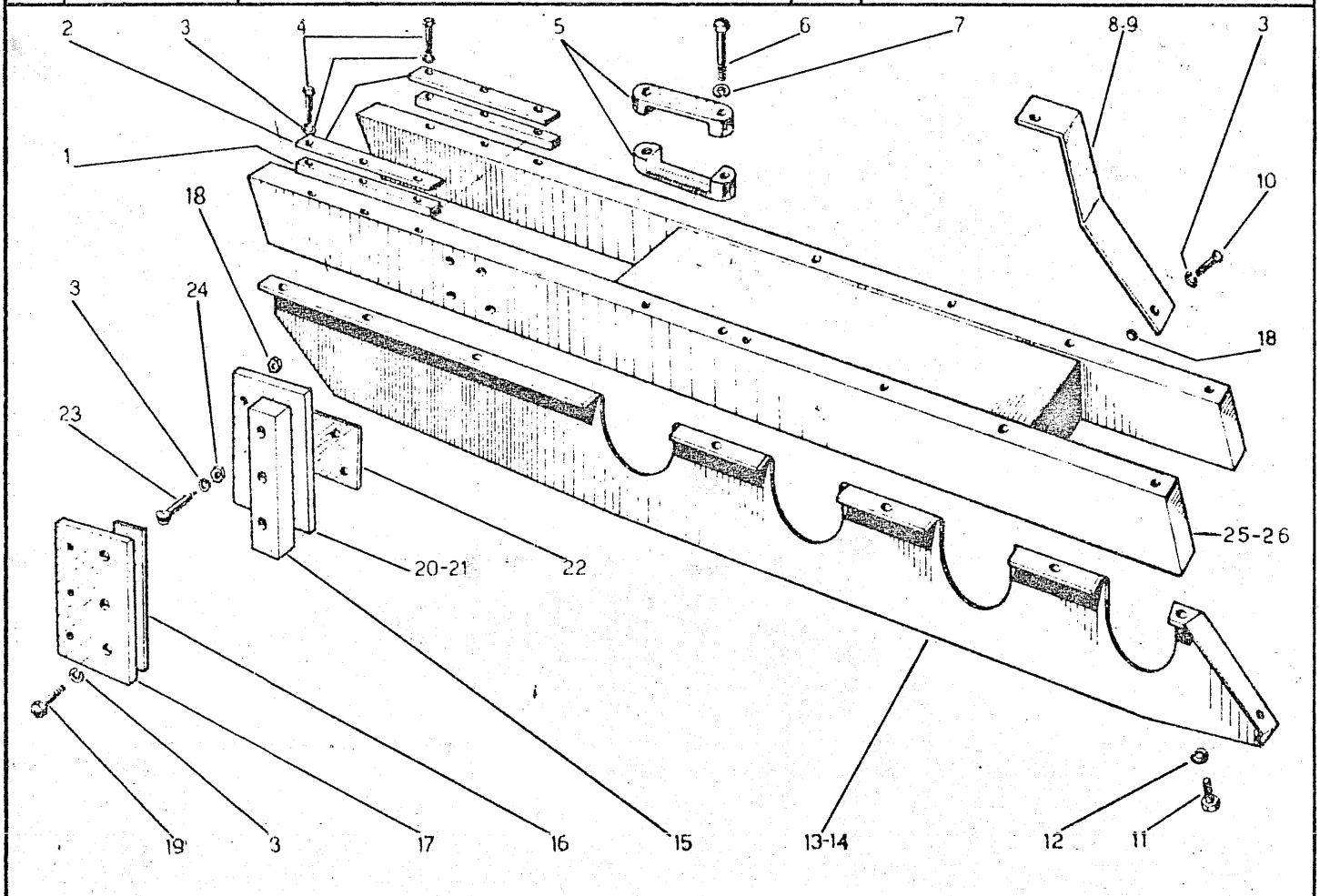

Fig.	Riferimento	Denominazione	Q.tà	Note
1	2784	Spessore per guida	4	
2	2783	Guida ruota tendicingolo	4	
3	24001	Rosetta elastica A 10,5 UNI 1751	26	
4	19178	Vite M 10x45 UNI 5737	12	
5	2616	Tassello per molla a balestra	4	
6	19160	Vite M 12x65 UNI 5737	4	
7	24003	Rosetta elastica A 13 UNI 1751	4	
8	1548	Riparo ruota motrice destra	2	
9	1549	Riparo ruota motrice sinistra	2	
10	19001	Vite M 10x25 UNI 5739	4	
11	19066	Vite M 10x20 UNI 5739	24	
12	24001	Rosetta elastica A 10,5	24	
13	1317	Riparo cingolo destro	2	
14	1318	Riparo cingolo sinistro	2	
15	2628	Spessore guida carrelli	2	
16	2629	Spessore registro piastra	2	
17	2627	Piastra guida carrelli	2	
18	19028	Daño M 10 UNI 5588	6	
19	19045	Vite 10x65 UNI 5737	6	
20	2781	Guida carrelli destra	1	
21	2782	Guida carrelli sinistra	1	
22	1319	Spessore registro blocco	4	
23	19212	Vite M 10x60 UNI 6109	4	
24	19114	Daño M 10 UNI 5588	4	
25	3419	Corpo carrello destro	1	
26	3420	Corpo carrello sinistro	1	



RUOTA TENDICINGOLO "48132" n°2

Fig.	Riferimento	Denominazione	Q. Ta	Note
1	49462	Spina elastica 8x50 DIN 1481	2	
2	2767	Supporto ruota destro	1	
3	2768	Supporto ruota sinistro	1	
4	13064	Anello OR 3112 ϕ 28,23x2,62	2	
5	13117	Gruppo di tenuta frontale	2	
6	1803	Boccola ϕ 34 x 42 x 40	4	
7	2774	Asse ruota	1	
8	19110	Grano M 10 x 15 5923	1	
9	2766	Ruota tendicingolo	1	

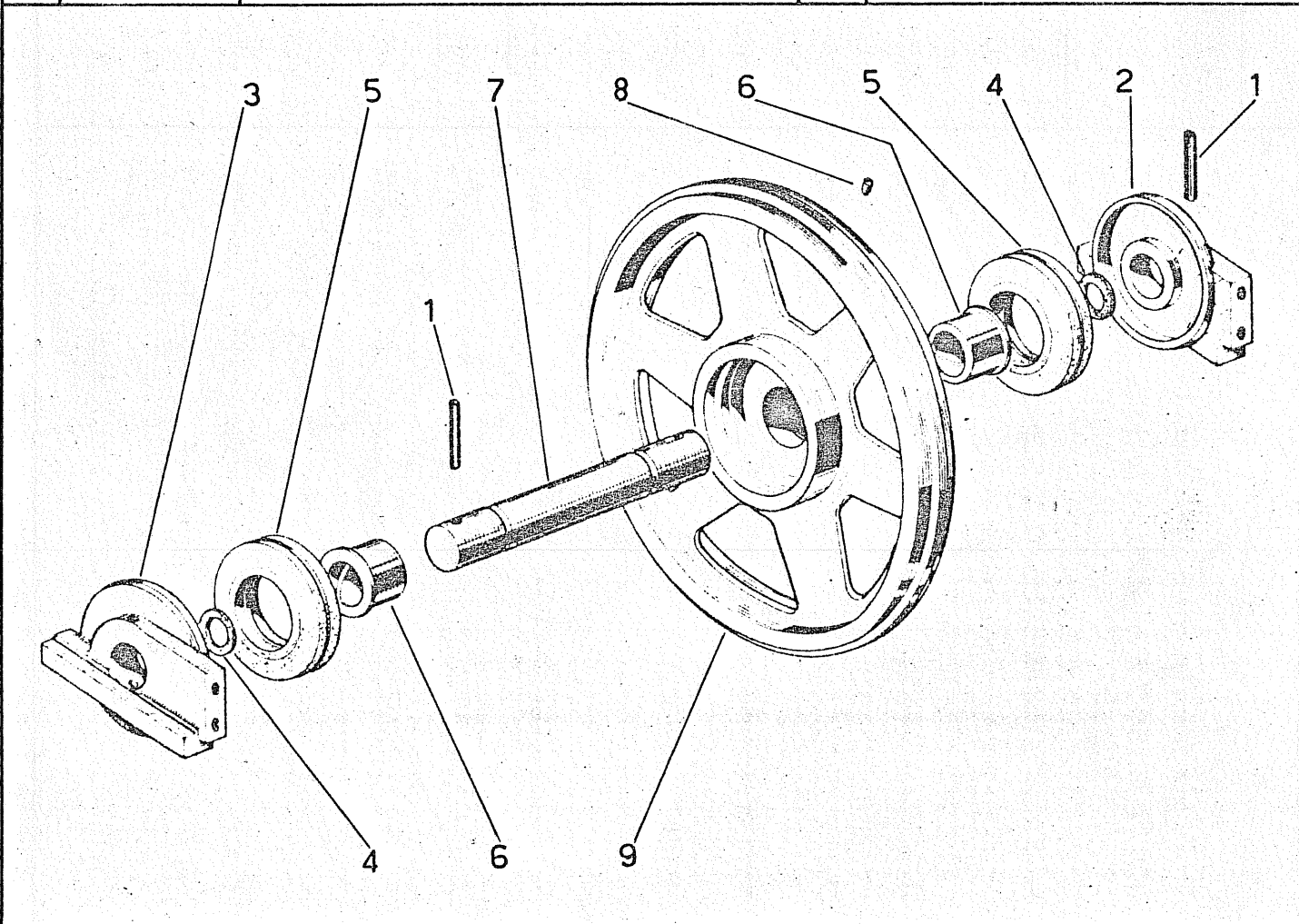
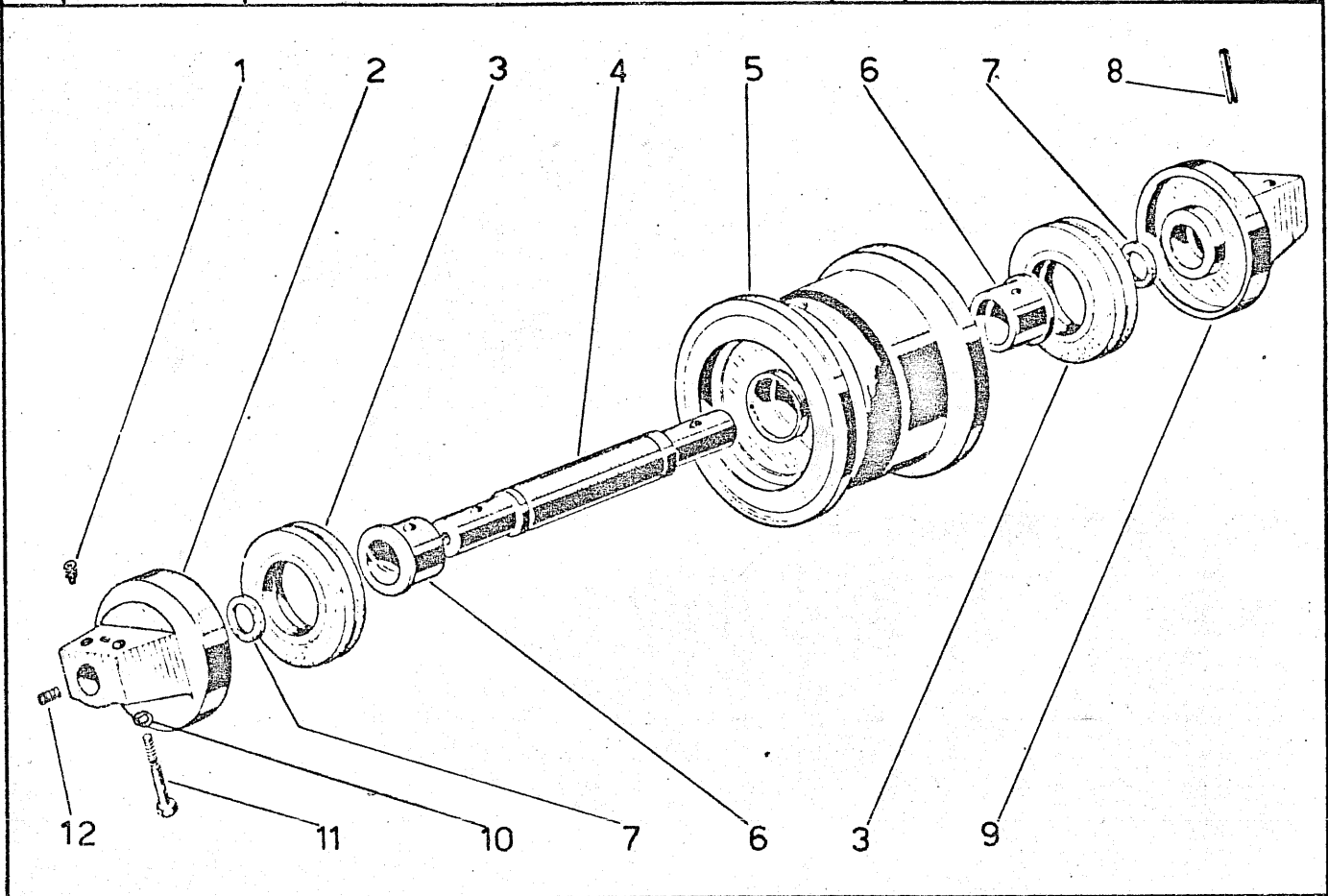
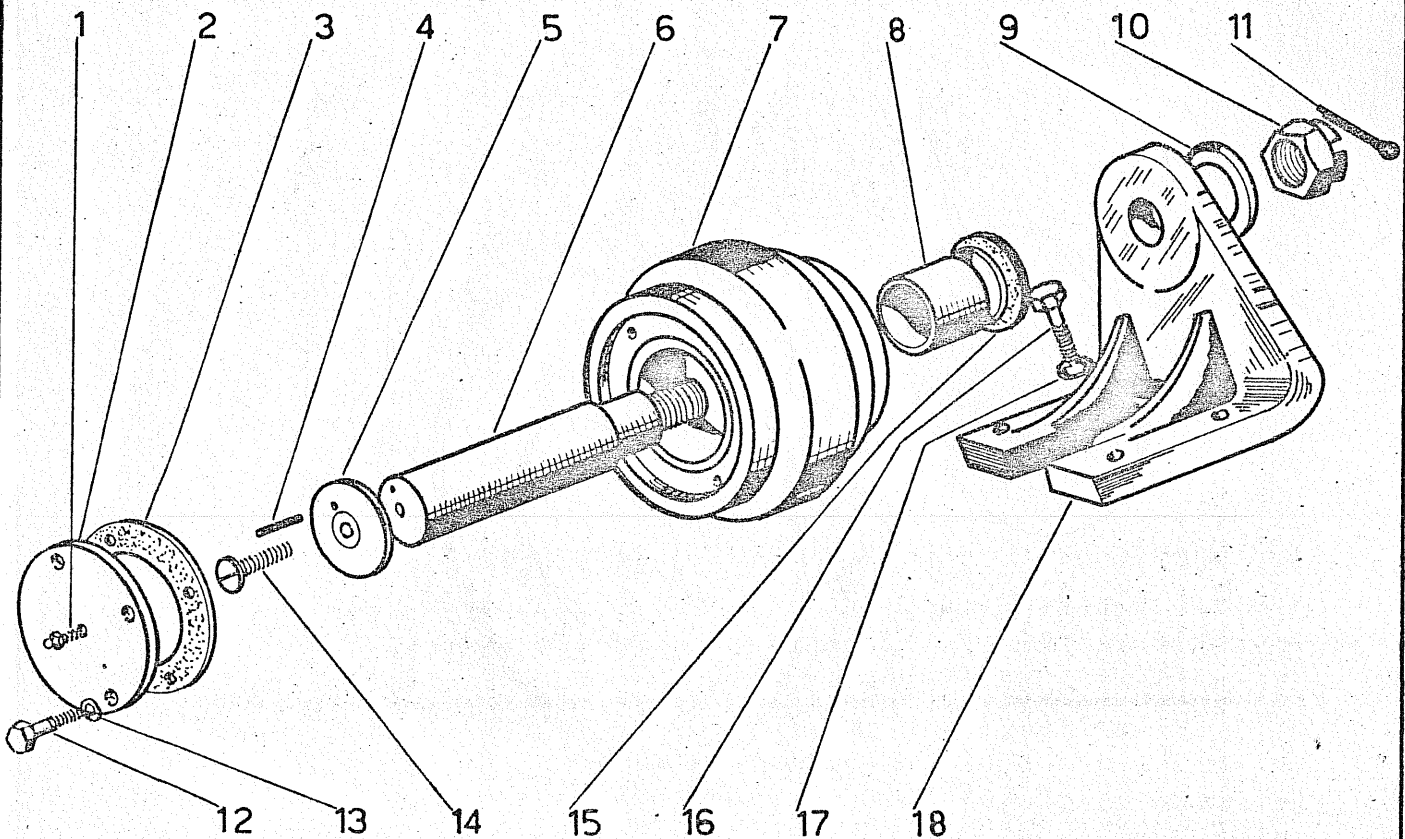

Fig.	Riferimento	Denominazione	Q.tà	Note
1	19367	Vite M 10x14 UNI 5925	1	
2	2797	Supporto rullo esterno	1	
3	13117	Gruppo di tenuta frontale	2	
4	2799	Asse rullo	1	
5	2796	Rullo nudo	1	
6	1803	Boccola ϕ 34 x 42 x 40	2	
7	13064	Anello OR 3112 ϕ 28,23x2,62	2	
8	49266	Spina elastica 10x50 DIN 1481	1	
9	2798	Supporto rullo interno	1	
10	24001	Rosetta elastica A 10,5 UNI 1751	4	
11	19045	Vite M 10x65 UNI 5737	4	
12	49253	Tappo conico 1/8"	1	



N.	Riferim.	Denominazione	Q.	Note
1	15004	Ingrassatore M8	1	
2	3639	Coperchio	1	
3	1234/295/Y	Guarnizione	1	
4	49010	Spina elastica 4x24 DIN 1481	1	
5	3638	Anello di rasamento	1	
6	3637	Asse rullo	1	
7	3634	Corpo rullo	1	
8	16046	Boccola ϕ 30x34x30	2	
9	24012	Rosetta bisellata 21 UNI 6592	1	
10	19035	Dado M 20x1,5 UNI 5594	1	
11	24026	Copiglia A 4x40 UNI 1336	1	
12	19031	Vite M 6x20 UNI 5739	4	
13	24004	Rosetta elastica 8,4 UNI 1751	4	
14	19219	Vite M 8x20 UNI 6109	1	
15	13008	Anello di tenuta ϕ 52x30x10	1	
16	19027	Vite M 10x30 UNI 5739	4	
17	24017	Rosetta bisellata A 10,5 UNI 1733	4	
18	2834	Supporto rullo	1	



RUOTA MOTRICE

Fig.	Riferimento	denominazione	Q. Ta.	Note
1	3413	Mezzo per ruota	2	660222
2	3412	Ruota motrice	2	
3	24014	Rosetta elastica A15 UNI 1751	16	
4	19341	Vite M14x1,5x25 UNI 5740	16	

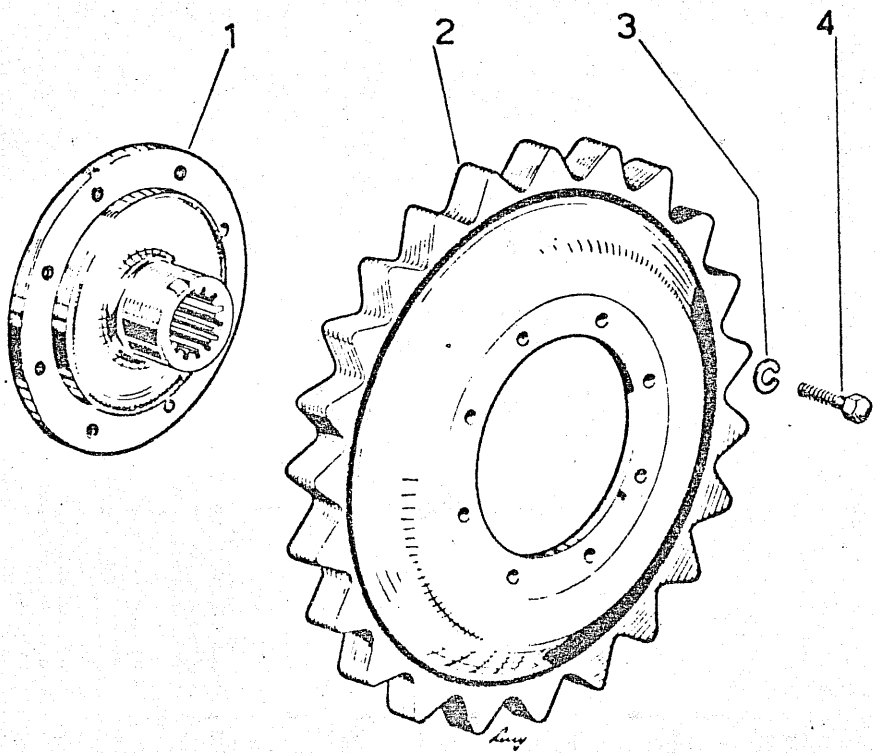

C A T E N A R I E

Fig	Riferimento	Denominazione	Q.tà	Note
1	2811	Boccola di giunzione	2	
2	2879	Maglia sinistra per cingolo	64	
3	01/195/Y	Soprasuola destra da 200 mm.	32	
3b	1/025/S	Soprasuola destra da mm. 280 e 300	32	
4	01/196/Y	Soprasuola destra da mm. 200	32	
4b	1/026/S	Soprasuola sinistra da mm. 280 e 300	32	
5	19185	Vite M 10x1x35 UNI 5738	256	
6	19330	Madre M 10x1 Quadro	256	
7	2852	Suola destra mm. 200	32	
7a	2853	Suola sinistra mm. 200	32	
7b	3407	Suola mm. 300	64	
7c	2723	Suola mm. 280	64	
8	2809	Perno per maglia	62	
9	2810	Boccola per perno	62	
10	2878	Maglia destra per cingolo	64	
11	2780	Catena	2	
12	48145	Perno unione cingole completo	2	
13	2808	Perno unione cingolo	2	
14	2880	Distanziale	4	
15	01/194/Y	Rondella perno unione cingolo	2	
16	01/193/Y	Rondella di sicurezza vite	2	
17	19054	Vite M 10x1,25x20 UNI 5740	2	

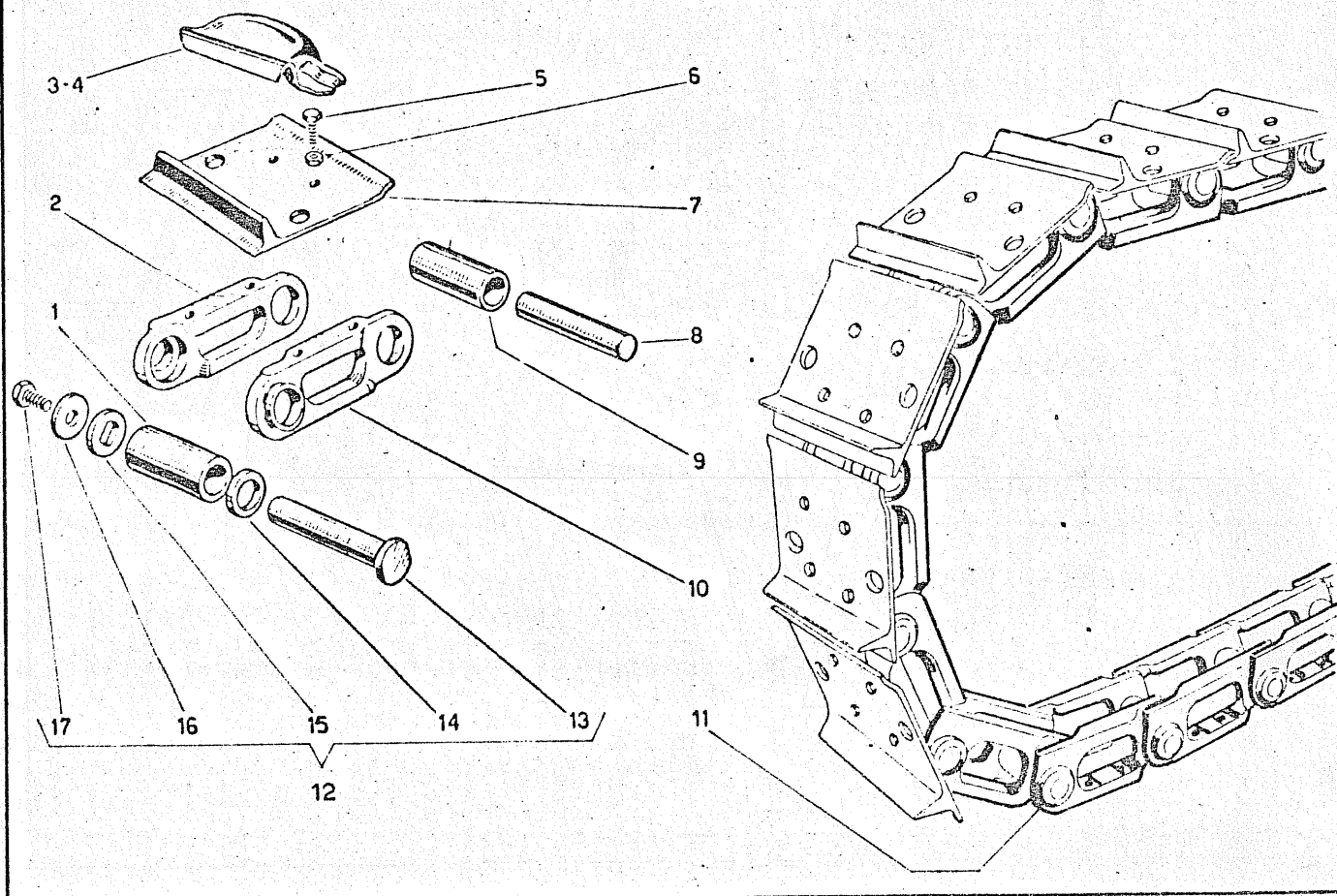

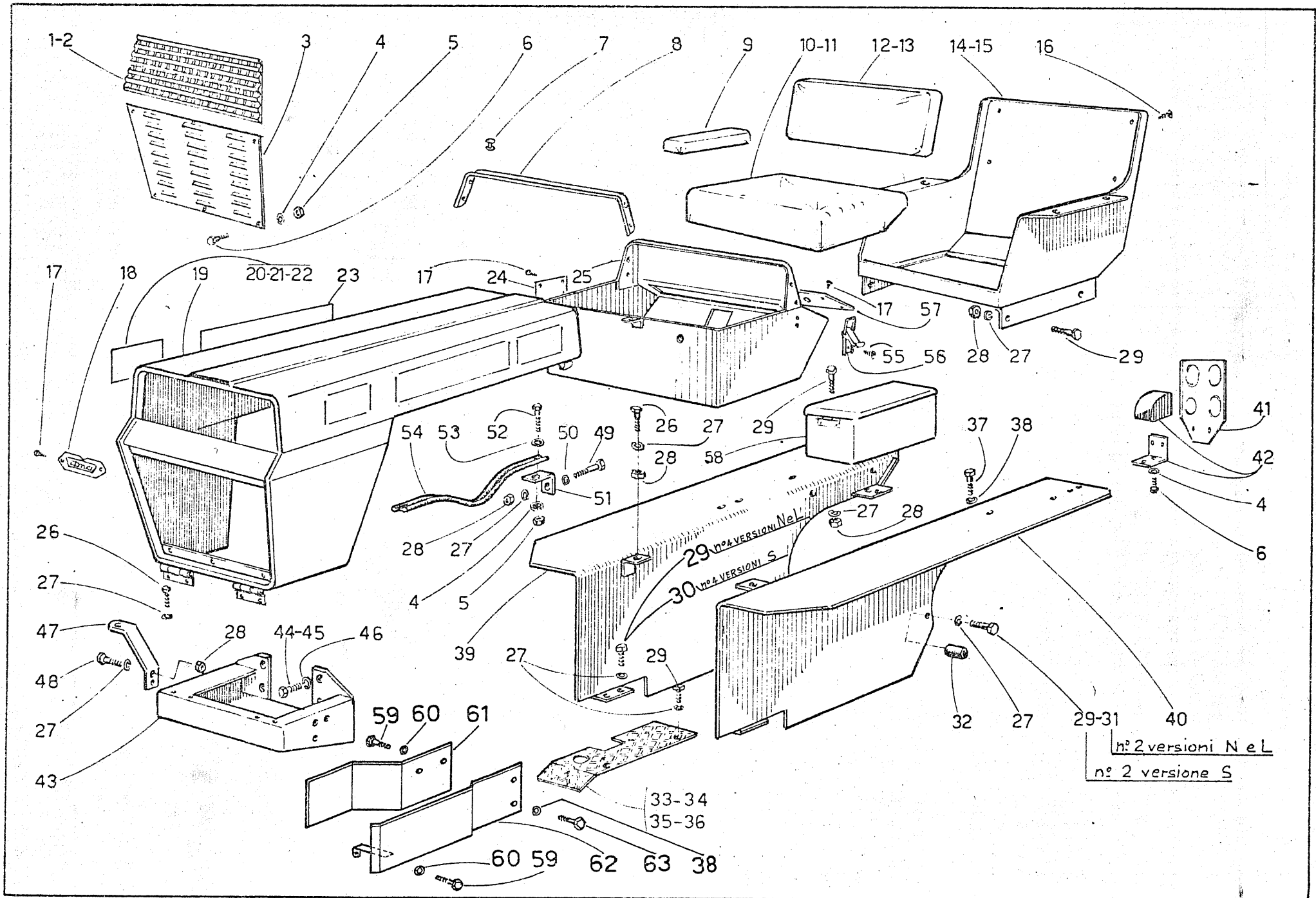

Fig.	Riferimento	Denominazione	Q.tà	Note
1	3453	Mascherina superiore	1	
2	3454	Mascherina superiore con fari inc.	1	
3	3449	Mascherina inferiore	1	
4	24004	Rosetta elastica A 6,4 UNI 1751	18	
5	19032	Dado M 6 UNI 5588	14	
6	19010	Vite M 6x16 UNI 5739	16	
7	49199	Rivetto	9	
8	49085	Nastro l= 760	1	
9	26026	Bracciolo	2	
10	26046	Cuscino S	1	
11	26048	Cuscino N-L	1	
12	26045	Schienale S	1	
13	26047	Schienale N-L	1	
14	3491	Sedile S	1	
15	3492	Sedile N-L	1	
16	19118	Vite a legno 5x20 UNI 701	8	
17	19061	Vite autolf. 2,9x9,52 UNI 6951	14	
18	2824	Marchio ITMA	1	
19	3417	Cofano	1	
20	3044	Dicitura "S"	2	
21	3081	Dicitura "N"	2	
22	3082	Dicitura "L"	2	
23	3394	Dicitura "A 453"	2	
24	2823	Targhetta numeri matricola	1	
25	3425	Supporto serbatoio	1	
26	19040	Vite M 8x16 UNI 5739	8	
27	24002	Rosetta elastica A 8,4 UNI 1751	29	
28	19003	Dado M 8 UNI 5588	17	
29	19019	Vite M 8x20 UNI 5739 (S)=12, (N,L)=14	14	
30	19075	Vite M 8x35 UNI 5737	4	
31	19130	Vite M 8x45 UNI 5737 (N-L)	2	
32	124/930/Y	Distanziale	2	
33	3470	Pedana destra stretta	1	
34	3471	Pedana sinistra stretta	1	
35	3458	Pedana destra N-L	1	
36	3459	Pedana sinistra N-L	1	
37	19013	Vite M 12x30 UNI 5739	2	
38	24003	Rosetta elastica A 13 UNI 1751	2	
39	3429	Parafango destro	1	
40	3430	Parafango sinistro	1	
41	49536	Porta targa	1	
42	49537	Supporto completo	2	
43	3414	Supporto cofano	1	
44	19163	Vite M 14x35 UNI 5737	3	
45	19265	Vite M 14x30 UNI 5931	1	
46	24014	Rosetta elastica A 15 UNI 1751	4	
47	3474	Supporto fanale	2	
48	19007	Vite M 8x25 UNI 5739	4	
49	19119	Vite M 8 x 70 UNI 5737	1	

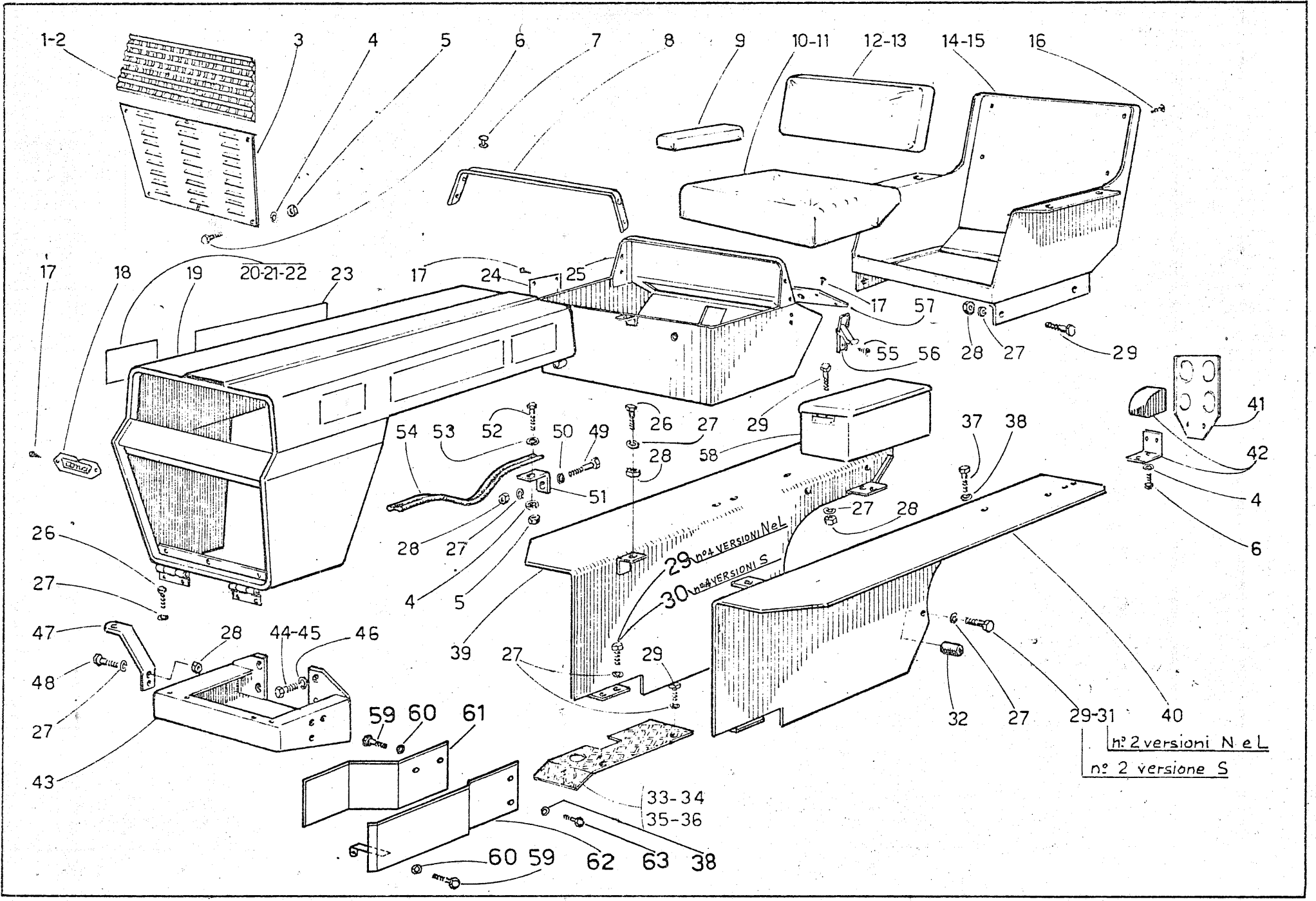

Fig	Riferimento	Denominazione	Q.tà	Note
50	24005	Rosetta bisell. A 8,4 UNI 1733	1	
51	1942	Squadretto per cinghia	1	
52	19031	Vite M 6 x 20 UNI 5739	2	
53	24052	Rosetta A 7 UNI 1737	2	
54	49085	Cinghia L = 500	1	
55	19272	Vite autof. 3,9 x 9,52 UNI 6951	4	
56	49488	Cerniera	2	
57	3428	Cruscotto	1	
58	1948	Cassetta porta attrezzi	1	
59	19001	Vite M 10 x 25 UNI 5739 (S-N)	3	
60	24001	Rosetta elastica A 10,5 UNI 1751	3	
61	2699	Riparo pompa AC (S-N)	1	
62	2701	Riparo filtro olio (S-N)	1	
63	19051	Vite M 12x25 UNI 5739(S-N)	2	

Fig.	Riferimento	Denominazione	Q. tà	Note
1	49766	Strumento	1	
2	49494	Trasmissione (49524 Guaina	1	
3	49492	Rinvio ad angolo (49512 Cavo	1	
4	49767	Cronotachigirometro Kpl	1	
5	19032	Dado M 6 UNI 5588	4	
6	24011	Rosetta bisellata A 6,4 UNI 1733	2	
7	3415	Staffa	1	
8	3416	Tirante	2	
9	20070	Batteria	1	
10	20045	Coprichiave	1	
11	20038	Quadro luce	1	
12	20021	Pulsante avviamento	1	
13	20035	Chiave per quadro	1	
14	20040	Spia olio (verde)	1	
15	20033	Spia dinamo (rossa)	1	
16	19059	Dado M 5 UNI 5588	2	
17	24043	Rosetta elastica A 5,2 UNI 1751	2	
18	20036	Scatola porta valvole	1	
19	124/632/Y	Spessore ammortizzante	2	
20	20053	Fanale esterno	2	
21	20065	Fanale incorporato	2	
22	20056	fanalino sinistro posteriore	1	
23	20055	Fanalino destro posteriore	1	

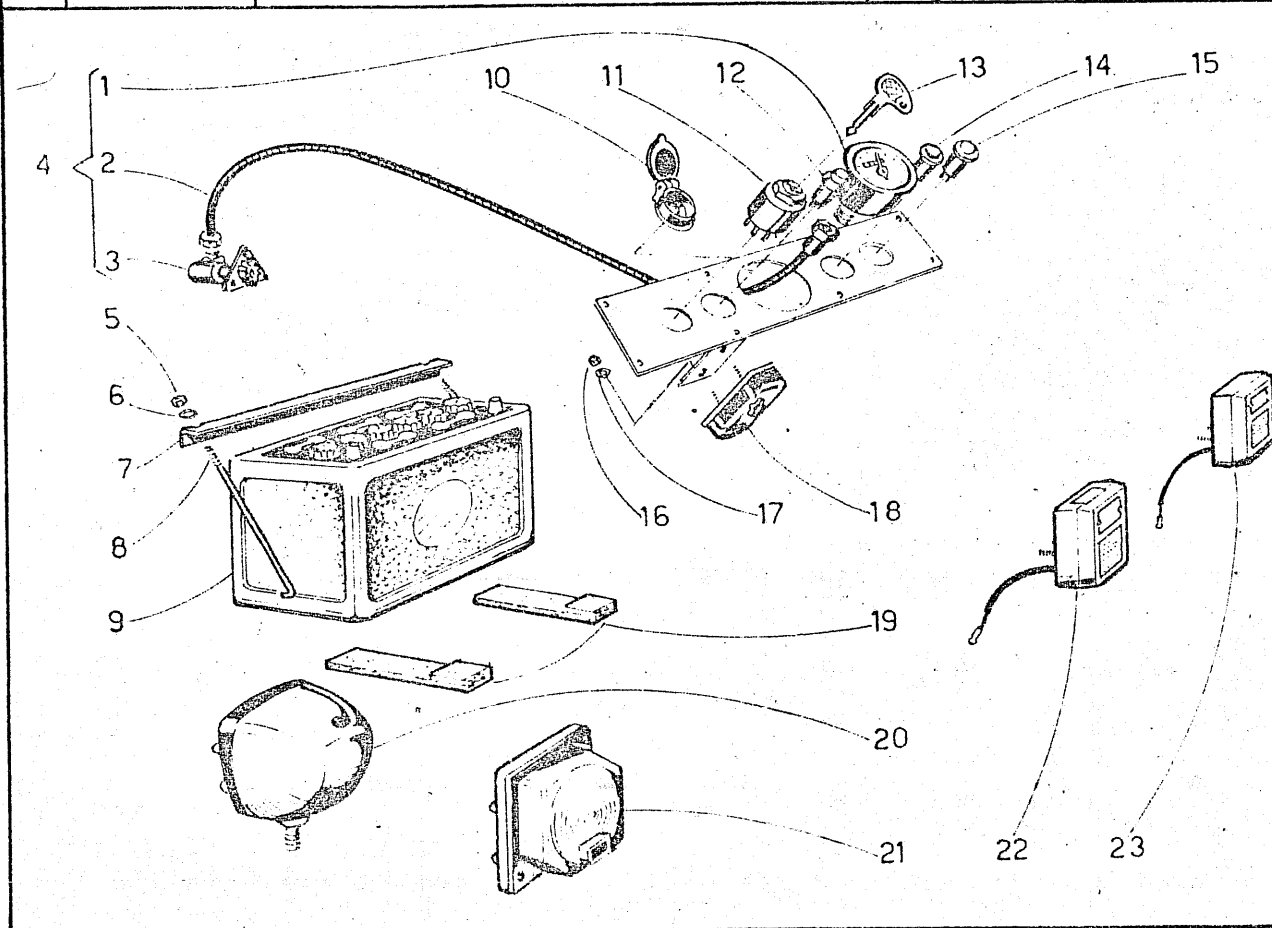

Fig.	Riferimento	Denominazione	Q.tà	Note
1	19010	Vite M 6x15 UNI 5739	4	
2	3426	Serbatoio carburante	1	
3	49267	Tappo per serbatoio	1	
4	49198	Raccorde a vite cava M 12x1,5	1	
5	17017	Guarnizione ϕ 12,5	4	
6	49416	Raccordo orientabile ϕ 12	2	
7	49230	Anello OETIKER ϕ 15	6	
8	49473	Tubo rifiuto nafta	1	
9	49469	Raccordo orientabile ϕ 8,4	1	
10	17038	Guarnizione ϕ 8,4	2	
11	49474	Raccordo a vite cava M 8x1	1	
12	17077	Guarnizione ϕ 14,5	8	
13	49110	Raccordo a vite cava M 14x1,5	4	
14	20064	Fascetta	2	
15	49417	Raccordo orientabile ϕ 14	4	
16	49484	Pompa aspirazione carburante	1	
17	49497	Tubo serbatoio pompa AC	1	
18	49495	Tubo filtro pompa iniezione	1	
19	49496	Tubo pompa AC filtro	1	
20	49485	Filtro carburante completo	1	
21	49481	Testata filtro	1	
22	49480	Cartuccia filtro	1	
23	19114	Dado M 10 UNI 5589	2	
24	24001	Rosetta elastica A 10,5 UNI 1751	2	
25	24011	Rosetta bisellata A 6,4 UNI 1733	4	
26	24004	Rosetta elastica A 6,4 UNI 1751	4	

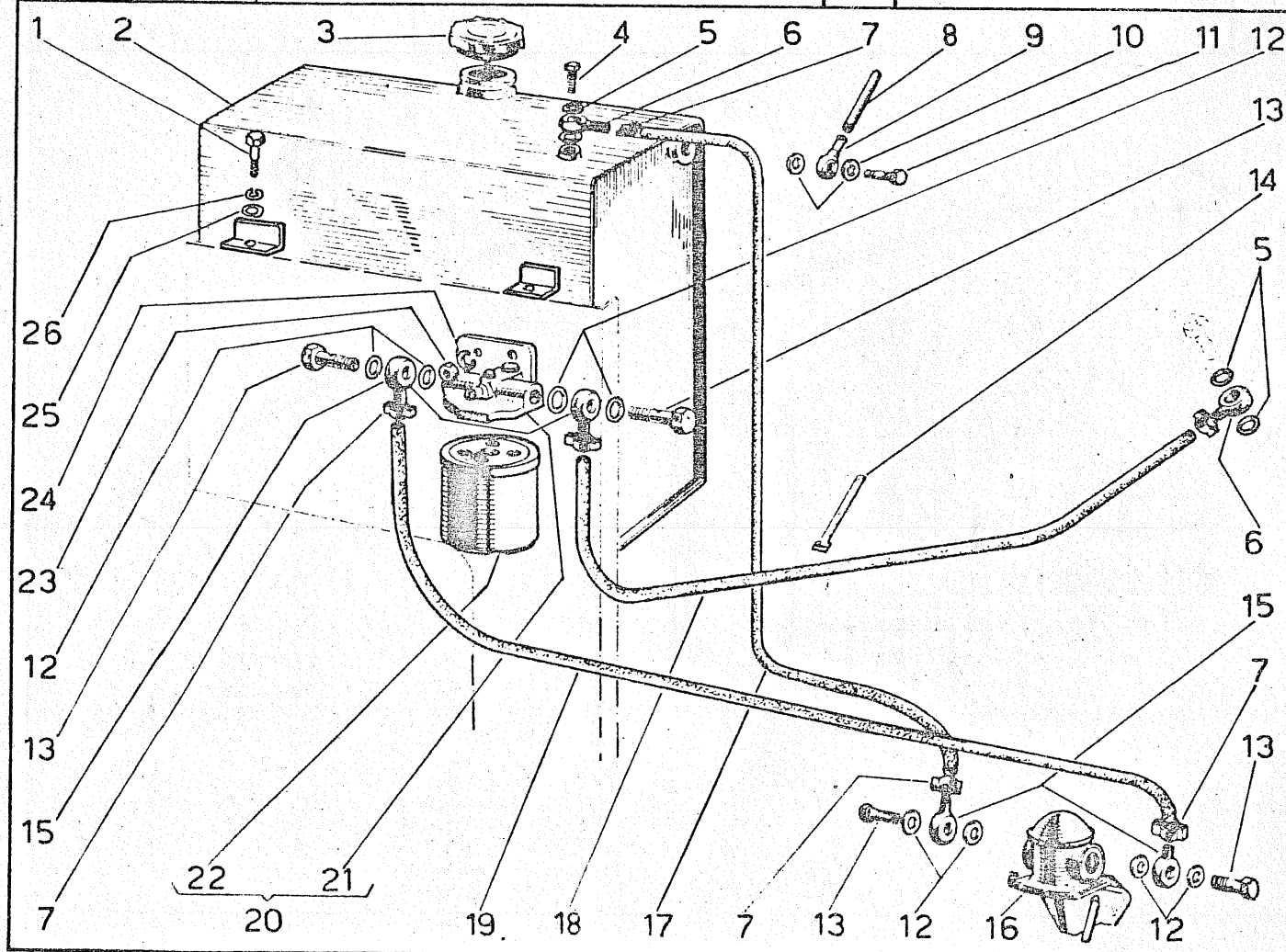
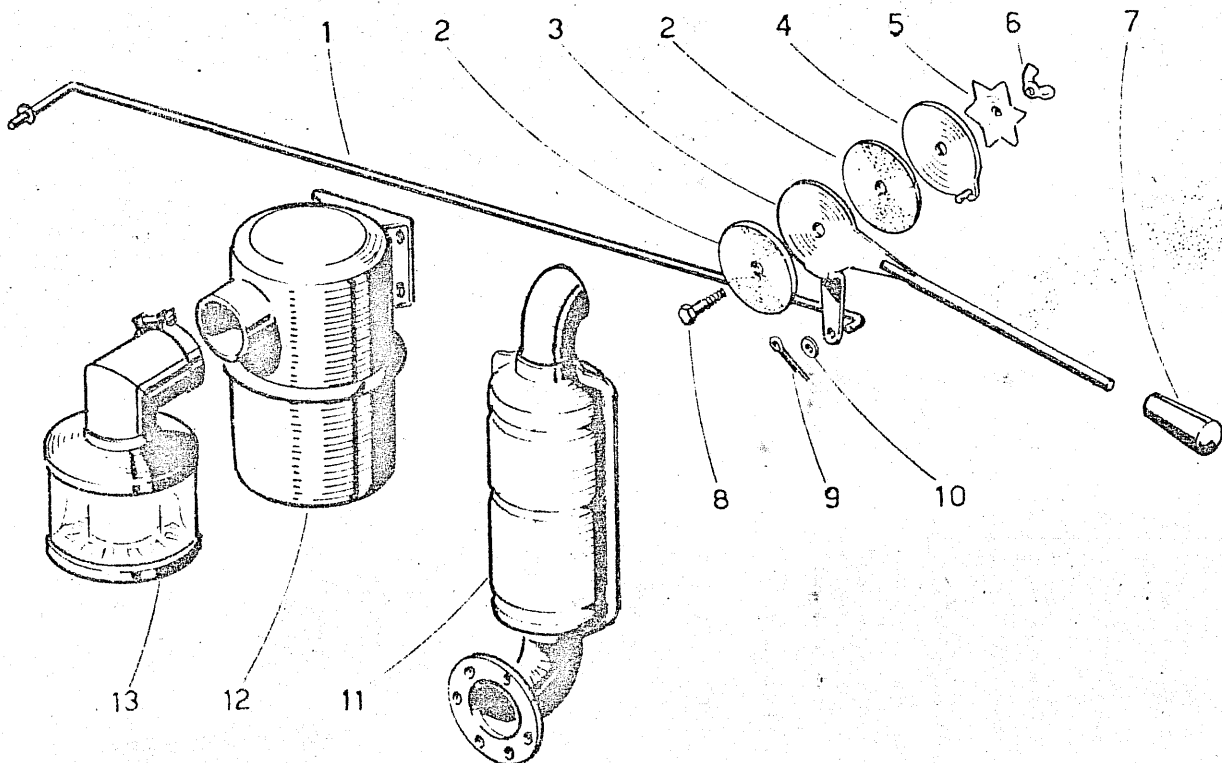
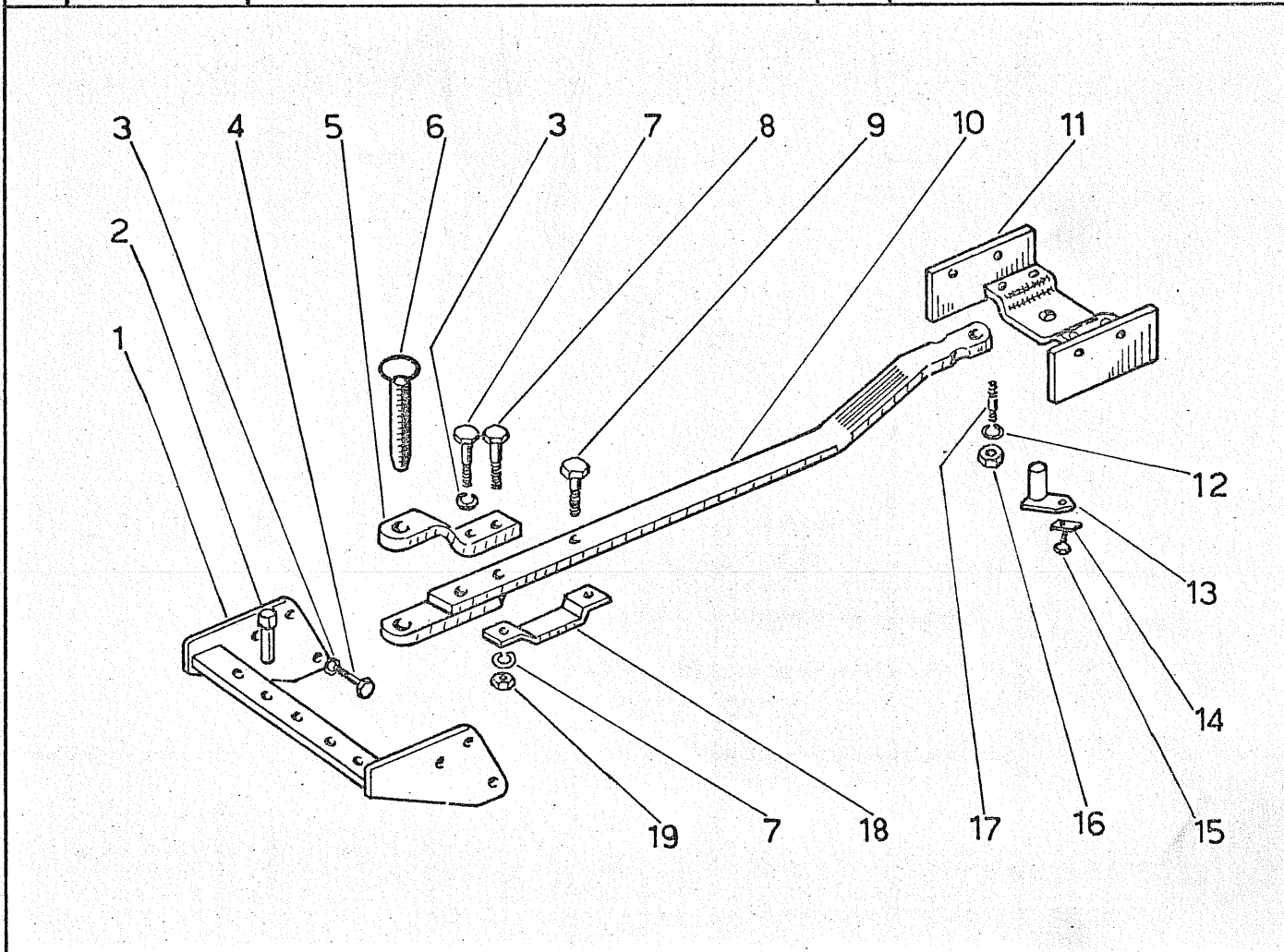

Fig.	Riferimento	Denominazione	Q. tà	Note
1	2703	Tirante acceleratore	1	
2	01234/100/Y	Rondella di fibra	2	
3	13/682/Y	Leva comando acceleratore	1	
4	1234/683/Y	Rondella di fermo	1	
5	1234/684/Y	Molla stellare	1	
6	19165	Travo ad alette M 8 UNI 2401	1	
7	49702	Impugnatura per leva	1	
8	19006	Vite M 8x35 UNI 5739	1	
9	24018	Copiglia A 2x15 UNI 1336	2	
10	24005	Resetta bisellata A 8,4 UNI 1733	2	
11	3393	Silenziatore	1	
PARTICOLARI DA RICHIEDERE ALLA "MOTORI VM"				
12	1.112.047	Filtro aria a bagno d'olio	1	
13	4.112.044	Prefiltro a ciclone	1	



	Riferimento	Denominazione	Q.tà	Note
1	3074	Traversa barra di traino (S)	1	
1	3075	Traversa barra di traino (N)	1	
1	3076	Traversa barra di traino (L)	1	
2	2483	Perno di fermo	2	
3	24014	Rosetta elastica A 15 UNI 1751	9	
4	19320	Vite M 14 x 1,5 x 40 UNI 5738	6	
5	3013	Staffa superiore	1	
6	124/661/Y	Perno attacco traino	1	
7	19228	Vite M 14 x 1,5 x 50 UNI 5738	1	
8	19294	Vite M 14 x 1,5 x 75 UNI 5738	1	
9	19056	Vite M 14 x 1,5 x 30 UNI 5740	1	
10	3073	Barra di traino	1	
11	1782	Staffa attacco barra	1	
12	24003	Rosetta elastica A 13 UNI 1751	4	
13	1/046/L	Perno per barra	1	
14	49149	Piastrina di sicurezza A 8,4 UNI 6601	4	
15	19040	Vite M 8x15 UNI 5737	1	
16	19039	Dado M 14 x 1,5 UNI 5588	4	
17	2945	Prigioniero M 12 x 30 UNI 5913	4	
18	3014	Staffa ancoraggio	1	
19	19039	Dado M 14 x 1,5 UNI 5588	1	
	48187	Barra compl. (fig. 3-5-7-8-9-10-11-12-13-14-15-16-17-18-19)	1	



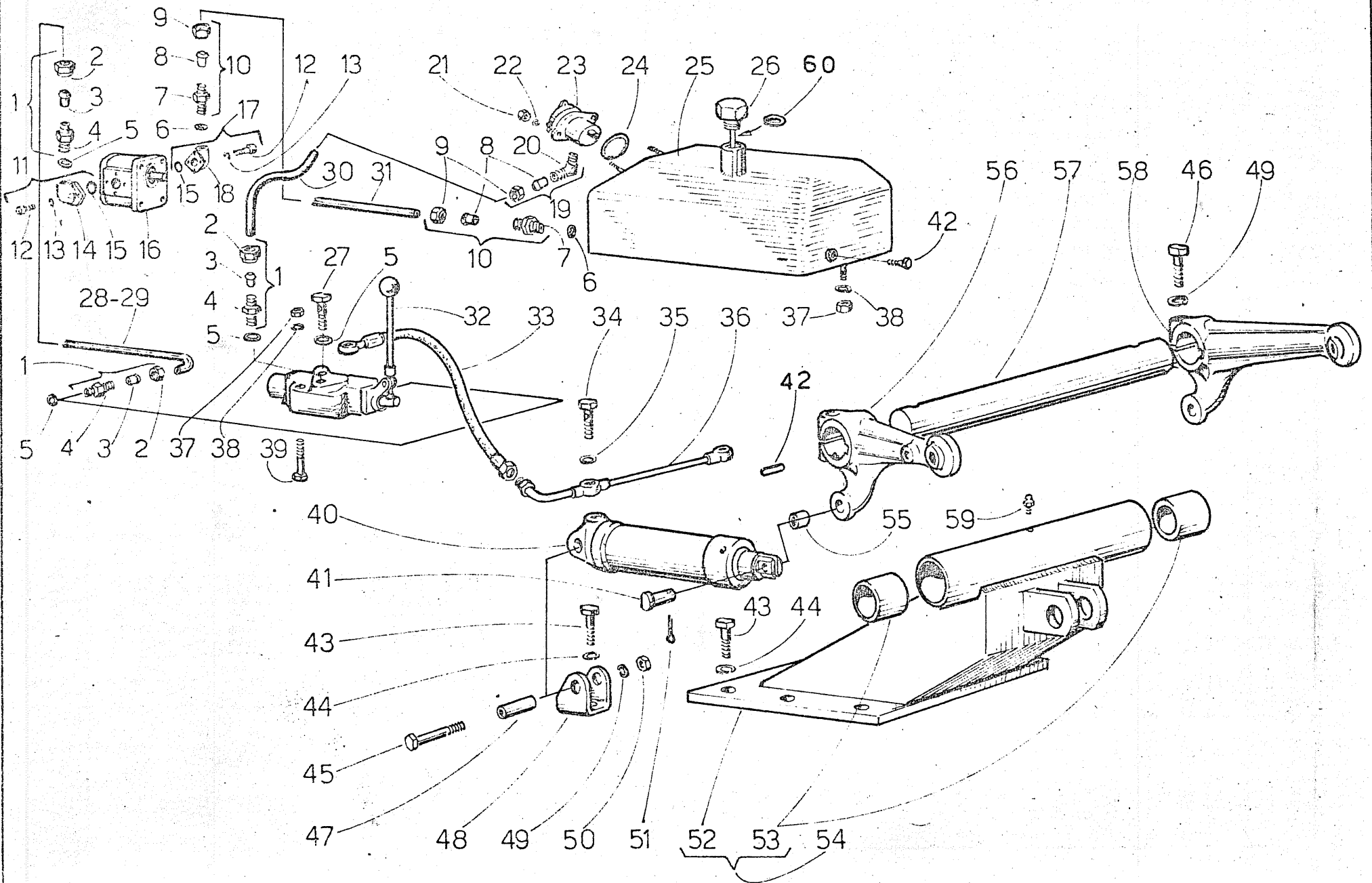

Fig	Riferimento	Denominazione	Q.tà	Note
1	49427	Raccordo diritte 3/8" GAS compl.	3	
2	49429	Dado di fissaggio	3	
3	49430	Anello di bloccaggio ϕ 12	3	
4	49582	Raccordo diritte 3/8" GAS	3	
5	49570	Guarnizione 3/8"	5	
6	49551	Guarnizione ϕ 18	2	
7	49257	Raccordo diritte M 18 x 1,5	3	
8	49256	Anello ϕ 15	3	
9	49255	Dado di fissaggio	3	
10	49226	Raccordo diritte M 18 x 1,5 compl.	2	
11	49445	Raccordo a gomito 3/8" GAS	1	
12	19098	Vite M 6 x 25 UNI 5931	4	
13	24004	Rosetta elastica A 6,4 UNI 1751	4	
14	49668	Raccordo a gomito	1	
15	13045	Anello OR 119 ϕ 15,08 x 2,62	2	
16	49443	Pompa ad ingranaggi	1	
17	49444	Raccordo a gomito M 18x1,5 compl.	1	
18	49667	Raccordo a gomito	1	
19	49428	Raccordo a gomito 3/8" GAS	1	
20	49705	Raccordo a gomito	1	
21	19032	Dado M6 UNI 5588	2	
22	24004	Rosetta elast. A 6,4 UNI 1751	2	
23	49696	Filtro olio	1	
24	13027	Anello OR 153 ϕ 49,21 x 3,53	1	
25	1816	Serbatoio	1	
26	49273	Asta livello olio con tappo	1	ex 48055
27	49583	Vite cava 3/8" GAS	1	
28	27158	Tubo mandata (S) ϕ 12	1	
29	27153	Tubo mandata (N e L) ϕ 12	1	
30	27151	Tubo ritorno	1	
31	27085	Tubo aspirazione (S) ϕ 15	1	
31A	27086	Tubo aspirazione (NeL) ϕ 15	1	
32	49526	Distributore 650391	1	
33	49029	Tubo flessibile	1	
34	49112	Vite cava M 18 x 1,5	2	
35	49551	Guarnizione ϕ 18,9	4	
36	27178	Tubo collegamento martin. (S)	1	
36A	27179	Tubo collegamento martin. (NeL)	1	
37	19003	Dado M8 UNI 5588	3	
38	24002	Rosetta elast. A 8,4 UNI 1751	3	
39	19005	Vite M 8 x 60 UNI 5737	2	
40	48195	Martinetto completo	2	fino matr. 4532386-M1117a
41	01234/206/1	Perno	2	fino matr. 4532386-M1117a
42	49692	Linguetta B 14x9x50 UNI 6604	2	
43	19013	Vite M 12 x 30 UNI 5739	15	
44	24003	Rosetta elast. A 13 UNI 1751	15	
45	19351	Vite M 14x1,5x120 UNI 5738	2	
46	19319	Vite M 14x1,5x70 UNI 5738	2	
47	3485	Distanziale	2	
48	3486	Supporto martinetto	2	

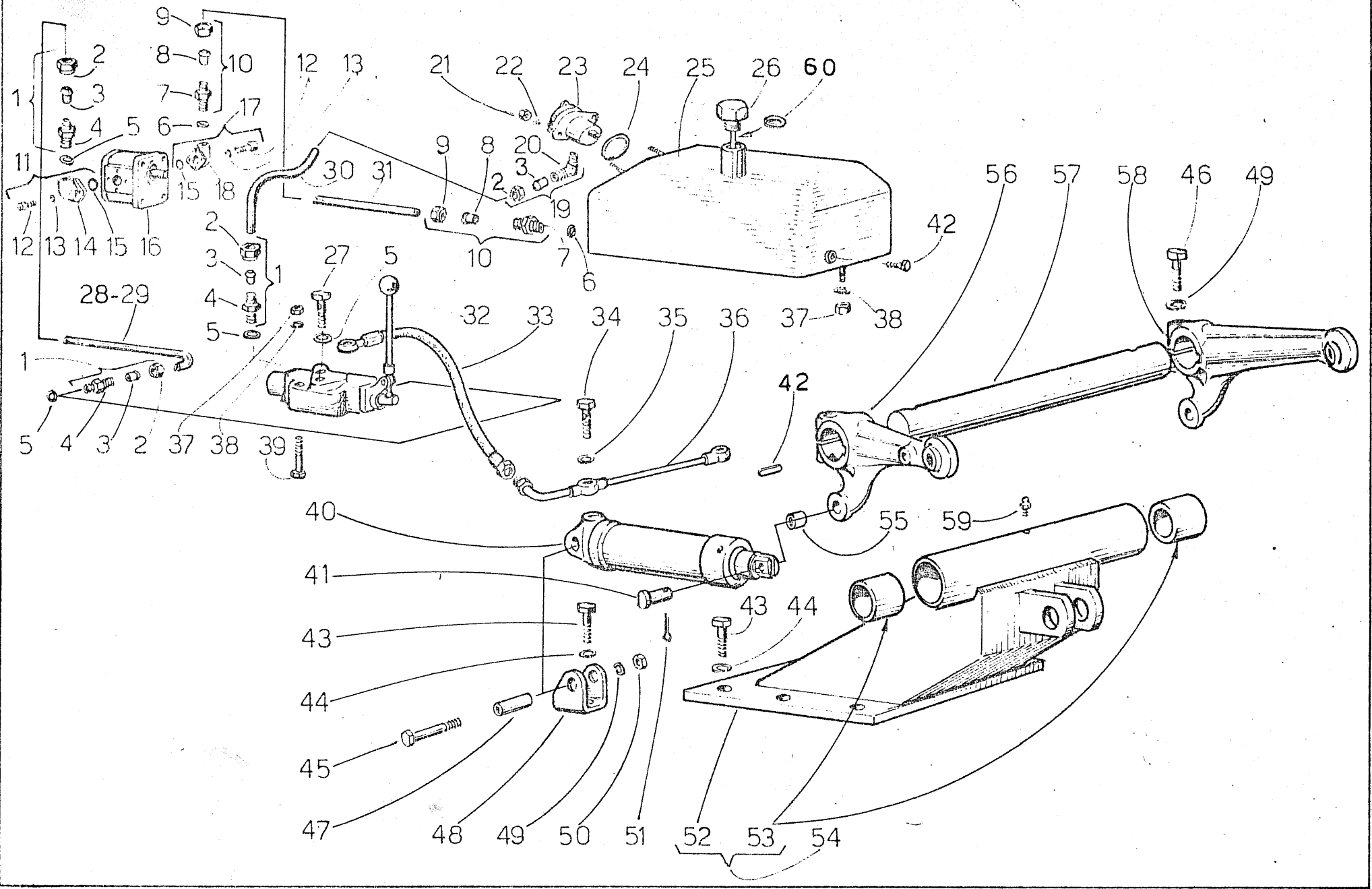

Fig	Riferimento	denominazione	Q.tà	Not e
49	24014	Rosetta elastica A 15 UNI 1751	4	
50	19039	Trado M 14x1,5 UNI 5588	2	
51	24026	Copiglia A 4 x 40 UNI 1336	2	
52	3387	Supporto	1	
53	3087	Boccola ϕ 44 x 49 x 50	2	
54	48227	Supporto braccia completo	1	
55	0123/591/1	Boccola ϕ 18 x 25 x 15	2	fino matr. 4532386-M1117a
56	48167	Braccio sn. completo di boccola	1	fino matr. 4532386-M1117a
57	3070	Asse braccia	1	
58	48166	Braccio ds. completo di boccola	1	fino matr. 4532386-M1117a
59	15004	Ingrassatore M8 diritte	1	
60	13061	Anelle OR 132 ϕ 23,81 x 2,62	1	solo con tappo 48055
	48291	Serie guarnizioni per pompa Turolla TE/P 200		
40	48300	Martinetto completo	2	da matr. 4532387-M1117b
41	3857	Perno	2	da matr. 4532387-M1117b
55	3856	Boccola ϕ 18x25x20	2	da matr. 4532387-M1117b
56	48286	Braccio sn. completo di boccola	1	da matr. 4532387-M1117b
58	48285	Braccio ds. completo di boccola	1	da matr. 4532387-M1117b

Fig.	Riferimento	Denominazione	Q. tà	Note
1	3352	Fondello	2	
2	3383	Cilindro	2	
3	14046	Anello elastico I 67 UNI 3654	2	
4	14009	Anello elastico E 50 UNI 3653	2	
5	3384	Stelo	2	fino matr. 4532386-M1117a
6	13130	Anello raschiapolvere	2	
7	3385	Boccola per stelo	2	
8	13067	Anello OR 3250 ϕ 63,17x2,62	2	
9	13131	Pacco guarnizioni	2	
10	48226	Fondello con cilindro	2	
	48300	Martinetto completo	2	da matr. 4532387-M1117b
	3862	Stelo	2	da matr. 4532387-M1117b

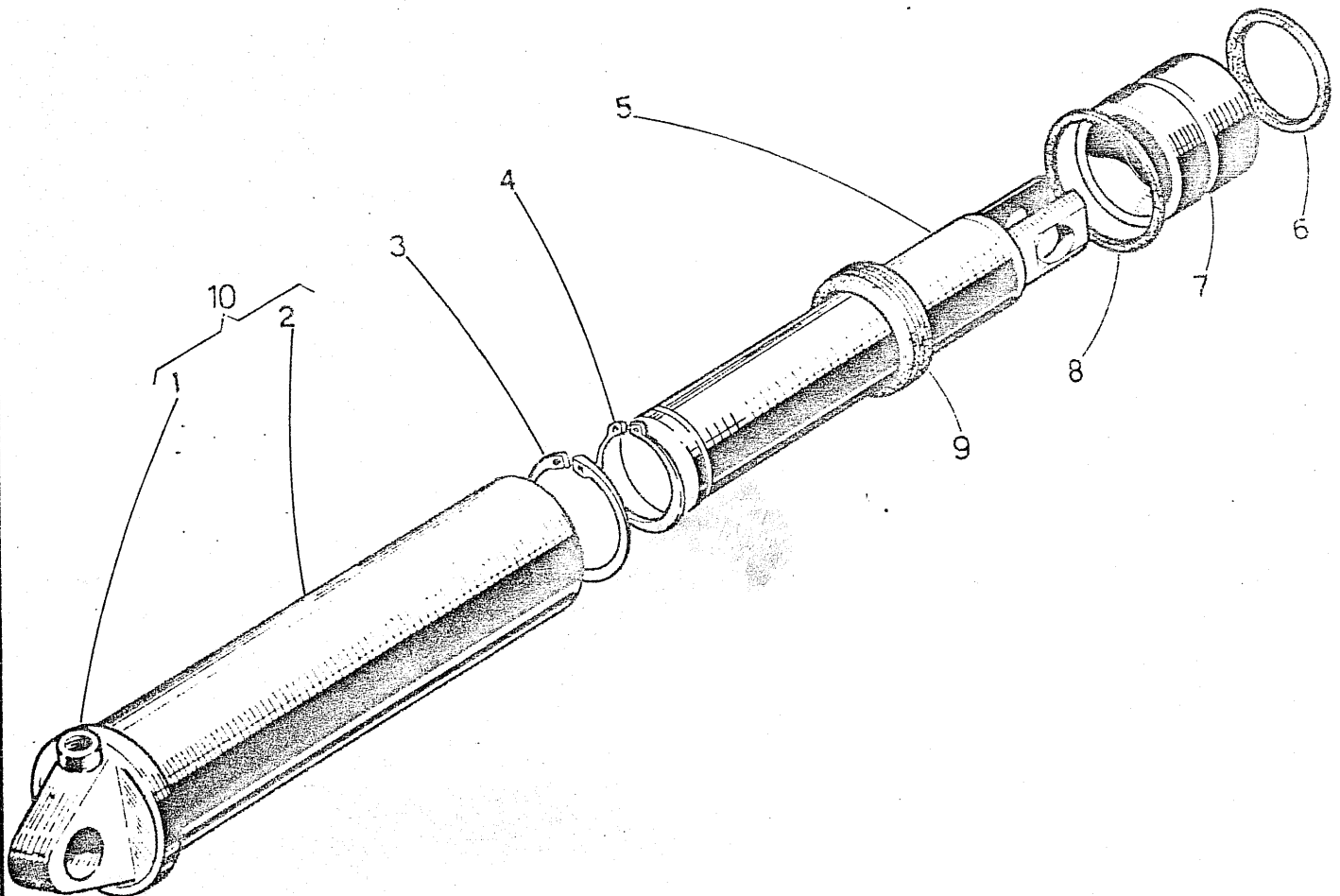

Fig.	Riferimento	Denominazione	Q. tà	Note
1	3805	Perno superiore	2	
2	49525	Copiglia el. Ø5	8	
3	24024	Rosetta bis. A19 UNI 6592	10	
4	3810	Forcella inferiore	2	
5	3809	Forcella superiore	2	
6	48277	Tirante registrabile	2	
7	3804	Perno puntone	2	
8	49859	Tirante M27x3 sn.	1	
9	49860	Manicotto reg. M27x3 ds. e sn.	1	
10	49850	Controdado ad alette	1	
11	49861	Tirante M27x3 ds.	1	
12	49858	Puntone centrale	1	
13	3125	Rosetta di rasamento	2	
14	3624	Perno attacco bracci	1	
16	3806	Perno inferiore	2	
17	3797	Braccio inferiore sn.	1	
18	24053	Copiglia Ø3,7x30 UNI 1336	4	
19	19374	Dado a intagli M18x2,5 UNI 5593	2	
20	49851	Perno con occhio M18x2,5	2	
21	49855	Maglia di catena Ø10	4	
22	49852	Tirante sn. M18x2,5	2	
23	49853	Manicotto registrabile	2	
24	24022	Rosetta bis. A15 UNI 1733	2	
25	49856	Forcella	2	
26	3803	Perno	2	
27	48276	Catena di imbrigliamento	2	
28	19079	Vite M12x70 UNI 5737	2	
29	24003	Rosetta el. A13 UNI 1751	2	
30	1019	Prigioniero M14x1,5x40	2	
31	49277	Copiglia a scatto	6	
32	24014	Rosetta el. A15 UNI 1751	8	
33	19019	Dado M14x1,5 UNI 5588	8	
34	3622	Supporto asse sn.	1	
35	3807	Attacco snodato tirante	2	
36	3050	Supporto centrale	1	
37	3623	Supporto asse ds.	1	
38	3796	Braccio inferiore ds.	1	

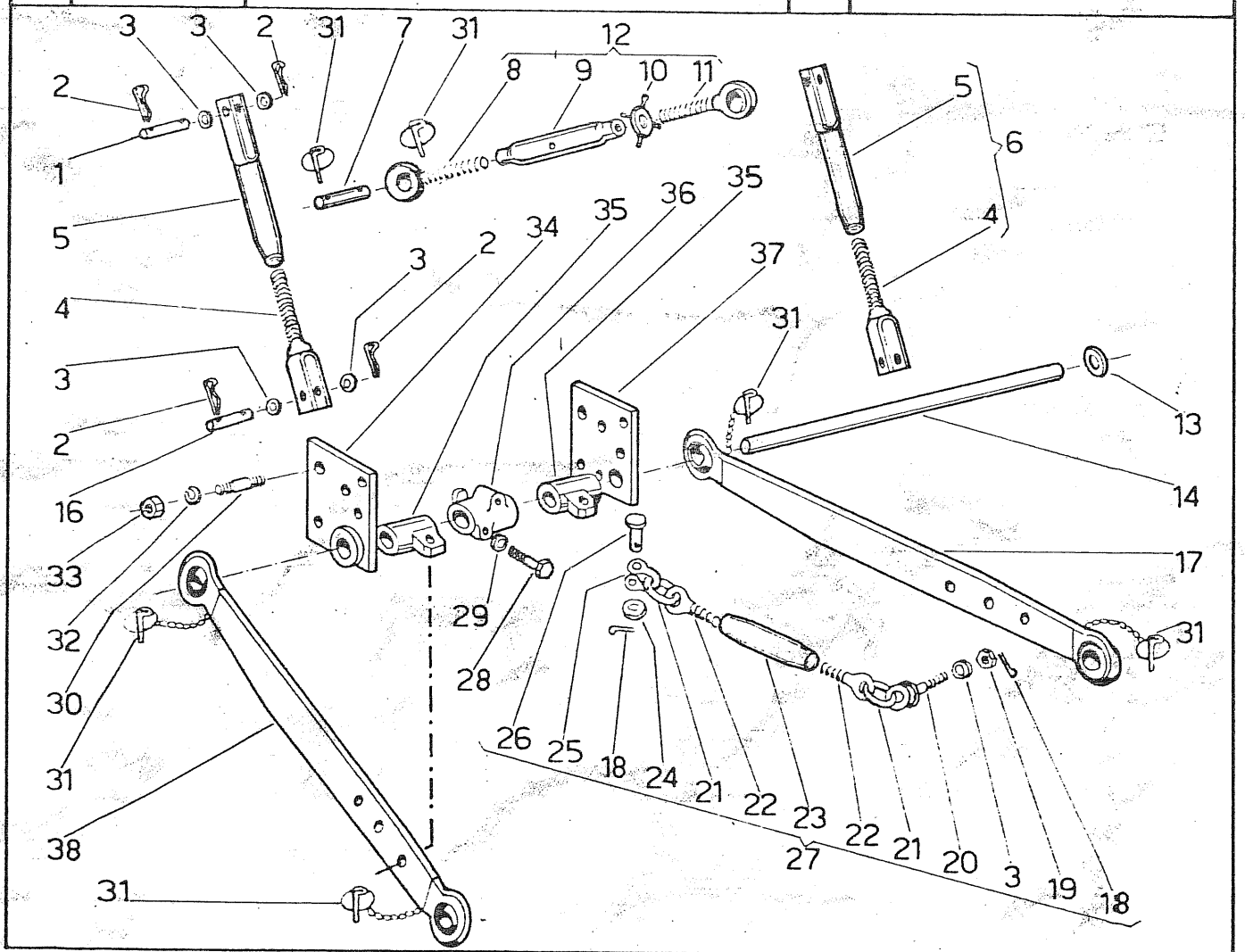

Fig.	Riferimento	Denominazione	Q.tà	Note
1	013/623.1/Y	Astucce porta chiavi	1	
2	013/623.2/Y	Chiave fissa 10-12	1	
3	013/623.9/Y	Chiave fissa 11-13	1	
4	013/623.3/Y	Chiave fissa 14-17	1	
5	49441	Chiave a tubo 17	1	
6	013/623.5/Y	Chiave fissa 22-24	1	
7	013/623.6/Y	Cacciavite	1	
8	49289	Chiave a brugola	1	
9	01234/617/Y	Chiave soprapattini	1	
10	49136	Chiave tendicingole	1	
11	49442	Pompa ingrassaggio (fig.11-12-13)	1	
12	49139	Prolunga per pompa	1	

